

**Pioneer** *sound.vision.soul*

**COMPACT DISC PLAYER  
LECTEUR DE COMPACT DISC  
COMPACT-DISC-SPIELER  
LETTORE DI COMPACT DISC  
COMPACT DISC-SPELER  
REPRODUCTOR DE DISCOS COMPACTOS  
CDJ-800**

Operating Instructions  
Mode d'emploi  
Bedienungsanleitung  
Istruzioni per l'uso  
Gebruiksaanwijzing  
Manual de instrucciones

COMPACT  
**disc**  
DIGITAL AUDIO

## IMPORTANT



The lightning flash with arrowhead symbol, within an equilateral triangle, is intended to alert the user to the presence of uninsulated "dangerous voltage" within the product's enclosure that may be of sufficient magnitude to constitute a risk of electric shock to persons.

**CAUTION**  
**RISK OF ELECTRIC SHOCK**  
**DO NOT OPEN**

**CAUTION:**  
**TO PREVENT THE RISK OF ELECTRIC SHOCK, DO NOT REMOVE COVER (OR BACK). NO USER-SERVICEABLE PARTS INSIDE. REFER SERVICING TO QUALIFIED SERVICE PERSONNEL.**



The exclamation point within an equilateral triangle is intended to alert the user to the presence of important operating and maintenance (servicing) instructions in the literature accompanying the appliance.

**H002 En**

## IMPORTANT



Ce symbole de l'éclair, placé dans un triangle équilatéral, a pour but d'attirer l'attention de l'utilisateur sur la présence, à l'intérieur du coffret de l'appareil, de "tensions dangereuses" non isolées d'une grandeur suffisante pour représenter un risque d'électrocution pour les êtres humains.

**ATTENTION**  
**DANGER D'ELECTROCUTION**  
**NE PAS OUVRIR**

**ATTENTION:**  
**POUR EVITER TOUT RISQUE D'ELECTROCUTION, NE PAS ENLEVER LE COUVERCLE (NI LE PANNEAU ARRIERE). AUCUNE PIECE REPARABLE PAR L'UTILISATEUR NE SE TROUVE A L'INTERIEUR. CONFIER TOUT ENTRETIEN A UN PERSONNEL QUALIFIE UNIQUEMENT.**



Ce point d'exclamation, placé dans un triangle équilatéral, a pour but d'attirer l'attention de l'utilisateur sur la présence, dans les documents qui accompagnent l'appareil, d'explications importantes du point de vue de l'exploitation ou de l'entretien.

**H002Afr**

## WICHTIG



Das Blitzsymbol in einem Dreieck weist den Nutzer darauf hin, dass eine Berührgsfahr mit nicht isolierten Teilen im Geräteinneren, die eine gefährliche Spannung führen, besteht. Die Spannung kann so hoch sein, dass sie die Gefahr eines elektrischen Schlags bei Personen birgt.

**CAUTION**  
**RISK OF ELECTRIC SHOCK**  
**DO NOT OPEN**

**ACHTUNG:**  
**UM SICH NICHT DER GEFAHR EINES ELEKTRISCHEN SCHLAGS, AUSZUSETZEN, DÜRFEN SIE NICHT DEN DECKEL (ODER DIE RÜCKSEITE) ENTFERNEN. IM GERÄTEINNEREN BEFINDEN SICH KEINE VOM NUTZER REPARIERBARE TEILE. ÜBERLASSEN SIE REPARATUREN DEM QUALIFIZIERTEN KUNDENDIENST.**



Ein Ausrufungszeichen in einem Dreieck weist den Nutzer auf wichtige Bedienungs- und Wartungsanweisungen in den Dokumenten hin, die dem Gerät beiliegen.

**H002AGe**

## IMPORTANTE



Il simbolo del lampo con terminale a forma di freccia situato all'interno di un triangolo equilatero serve ad avvisare l'utilizzatore della presenza di un "voltage pericoloso" non isolato nella struttura del prodotto che potrebbe essere di un'intensità tale da provocare scosse elettriche all'utilizzatore.

**CAUTION**  
**RISK OF ELECTRIC SHOCK**  
**DO NOT OPEN**

**ATTENZIONE:**  
**PER EVITARE IL RISCHIO DI SCOSSE ELETTRICHE, NON RIMUOVERE IL COPERCHIO (O IL RETRO). NON CI SONO PARTI INTERNE ACCESSIBILI ALL'UTILIZZATORE. IN CASO DI NECESSITÀ, RIVOLGERSI ESCLUSIVAMENTE A PERSONALE DI SERVIZIO QUALIFICATO.**



Il punto esclamativo in un triangolo equilatero serve ad avvisare l'utilizzatore della presenza di importanti istruzioni di funzionamento e manutenzione riportate nel libretto allegato al prodotto.

**H002Alt**

## BELANGRIJK



De lichtflash met pijlpuntssymbool in een gelijkzijdige driehoek is bedoeld om de aandacht van de gebruikers te trekken op een niet geïsoleerde "gevaarlijke spanning" in het toestel, welke voldoende kan zijn om bij aanraking een elektrische shock te veroorzaken.

**CAUTION**  
**RISK OF ELECTRIC SHOCK**  
**DO NOT OPEN**

**WAARSCHUWING:**  
**OM HET GEVAAR VOOR EEN ELEKTRISCHE SHOCK TE VOORKOMEN, DEKSEL (OF RUG) NIET VERWIJDEREN. AAN DE BINNENZIJDE BEVINDEN ZICH GEEN ELEMENTEN DIE DOOR DE GEBRUIKER KUNNEN BEDIEND WORDEN. ENKEL DOOR GEKWALIFICEERD PERSONEEL TE BEDIENEN.**



Het uitroepteken in een gelijkzijdige driehoek is bedoeld om de aandacht van de gebruiker te trekken op de aanwezigheid van belangrijke bedienings- en onderhoudsinstructies in de handleiding bij dit toestel.

**H002ADu**

## IMPORTANTE



El triángulo equilátero con el símbolo de un relámpago en su interior tiene por objeto alertar al usuario de la presencia de "voltaje peligroso" sin aislar en el interior del producto, el cual podría alcanzar la suficiente magnitud como para constituir un riesgo de descarga eléctrica para las personas.

**CAUTION**  
**RISK OF ELECTRIC SHOCK**  
**DO NOT OPEN**

**PRECAUCIÓN:**  
**PARA EVITAR EL RIESGO DE DESCARGA ELÉCTRICA, NO RETIRAR LA TAPA (NI LA CUBIERTA POSTERIOR). EL INTERIOR NO CONTIENE PIEZAS UTILIZABLES POR EL USUARIO. TODA REPARACIÓN DEBERÁ SER EFECTUADA POR PERSONAL TÉCNICO CUALIFICADO.**



El triángulo equilátero con un signo de admiración en su interior tiene por objeto alertar al usuario de la existencia de importantes instrucciones de funcionamiento y mantenimiento (asistencia) en el manual que acompaña al aparato.

**H002BSp**

# IMPORTANT

## FOR USE IN THE UNITED KINGDOM

The wires in this mains lead are coloured in accordance with the following code :

Blue : Neutral  
Brown : Live

If the plug provided is unsuitable for your socket outlets, the plug must be cut off and a suitable plug fitted.

The cut-off plug should be disposed of and must not be inserted into any 13 amp socket as this can result in electric shock. The plug or adaptor or the distribution panel should be provided with 5 A fuse. As the colours of the wires in the mains lead of this appliance may not correspond with coloured markings identifying the terminals in your plug, proceed as follows ;  
The wire which is coloured blue must be connected to the terminal which is marked with the letter N or coloured black.  
The wire which is coloured brown must be connected to the terminal which is marked with the letter L or coloured red.

Do not connect either wire to the earth terminal of a three pin plug.

### NOTE

After replacing or changing a fuse, the fuse cover in the plug must be replaced with a fuse cover which corresponds to the colour of the insert in the base of the plug or the word that is embossed on the base of the plug, and the appliance must not be used without a fuse cover. If lost replacement fuse covers can be obtained from: your dealer.  
Only 5 A fuses approved by B.S.I. or A.S.T.A to B.S. 1362 should be used. H005BEh

**WARNING:** THE APPARATUS IS NOT WATERPROOF, TO PREVENT FIRE OR SHOCK HAZARD, DO NOT EXPOSE THIS APPARATUS TO RAIN OR MOISTURE AND DO NOT PUT ANY WATER SOURCE NEAR THIS APPARATUS, SUCH AS VASE, FLOWER POT, COSMETICS CONTAINER AND MEDICINE BOTTLE ETC. H001BEh

**ATTENTION:** CET APPAREIL N'EST PAS IMPERMEABLE, AFIN DE PREVENIR TOUT RISQUE DE CHOC ELECTRIQUE OU DE DEBUT D'ENCENDIE, NE PAS EXPOSER CET APPAREIL A L'HUMIDITE OU A LA PLUIE ET NE PLACER AUPRES DE LUI AUCUNE SOURCE D'EAU, TELS QUE VASES, POTS DE FLEUR, COSMETIQUES, FLACONS DE MEDICAMENTS, ETC. H001AFr

**WARNUNG:** DIESES GERÄT IST NICHT WASSERUNDURCHLÄSSIG. UM EINEN BRAND ODER STROMSCHLAG ZU VERMEIDEN, DIESES GERÄT NICHT REGEN ODER FEUCHTIGKEIT AUSSETZEN UND KEINEN BEHÄLTER MIT WASSER, WIE VASEN, BLUMENTÖPFE, KOSMETIKBEHÄLTER UND MEDIZINFLASCHEN, IN DER NÄHE DIESES GERÄTS STELLEN. H001AGe

**WARNING:** BEFORE PLUGGING IN THE UNIT FOR THE FIRST TIME, READ THE FOLLOWING SECTION CAREFULLY. THE VOLTAGE OF THE AVAILABLE POWER SUPPLY DIFFERS ACCORDING TO COUNTRY OR REGION. BE SURE THAT THE POWER SUPPLY VOLTAGE OF THE AREA WHERE THIS UNIT WILL BE USED MEETS THE REQUIRED VOLTAGE (E.G., 230V OR 120V) WRITTEN ON THE REAR PANEL. H041AEn

**ATTENTION:** AVANT DE BRANCHER L'APPAREIL POUR LA PREMIERE FOIS, LIRE ATTENTIVEMENT LA SECTION SUIVANTE. LE VOLTAGE POUR L'ALIMENTATION ELECTRIQUE EST DIFFERENT SELON LES PAYS ET REGIONS, ASSUREZ VOUS QUE L'ALIMENTATION ELECTRIQUE DU LIEU OU VOUS UTILISEREZ L'APPAREIL POSSEDE LE VOLTAGE REQUIS (E.G., 230V OU 120V) INDIQUE SUR LE PANNEAU ANTERIEUR. H041Fr

**WARNUNG:** BEVOR SIE DAS GERÄT ZUM ERSTEN MAL ANSCHLIESSEN, LESEN SIE DEN FOLGENDEN ABSCHNITT. DIE NETZSPANNUNG IST JE NACH LAND BZW. REGION UNTERSCHIEDLICH. ACHTEN SIE DARAUF, DASS DIE NETZSPANNUNG IN DEM GEBIET, IN DEM DAS GERÄT VERWENDET WIRD, MIT DER ERFORDERLICHEN SPANNUNG, DIE AUF DER RÜCKSEITE ANGEZEIGT IST (BEISPIELSWEISE 230 V ODER 120 V), ÜBEREINSTIMMT. H041Ge

**WARNING:** NO NAKED FLAME SOURCES, SUCH AS LIGHTED CANDLE, SHOULD BE PLACED ON THE APPARATUS. IF NAKED FLAME SOURCES ACCIDENTALLY FALL DOWN, FIRE SPREAD OVER THE APPARATUS THEN MAY CAUSE FIRE. H044En

**ATTENTION:** NE PLACEZ AUCUNE SOURCE DE FLAMME NUE, TELLE QUE LES BOUGIES ALLUMÉES, PRES DE L'APPAREIL. SI UNE SOURCE DE FLAMME NUE DEVAIT TOMBER ACCIDENTELLEMENT SUR L'APPAREIL, LE FEU SE REPANDRAIT SUR L'APPAREIL ET POURRAIT CAUSER UN INCENDIE. H044Fr

**WARNUNG:** AUF DAS GERÄT DÜRFEN KEINE LICHT/WÄRMEQUELLEN MIT OFFENER FLAMME, WIE EINE BRENNENDE KERZE, GESTELLT WERDEN. WENN EINE SOLCHE LICHT-/WÄRMEQUELLE VERSEHENTLICH UMFÄLLT, KANN AUS DEM SICH ÜBER DAS GERÄT AUSBREITENDEN FEUER EIN BRAND ENTSTEHEN. H044Ge

**AVVERTENZA:** QUESTO APPARECCHIO NON È IMPERMEABILE. NON SISTEMARE VICINO AD ESSO NESSUN OGGETTO CONTENENTE ACQUA, COME VASI, CONTENITORI DI PRODOTTI DI BELLEZZA O FLACONI DI MEDICINALI. H001AIt

**WAARSCHUWING:** HET TOESTEL IS NIET WATERDICHT; HET TOESTEL NIET BLOOTSTELLEN AAN REGEN OF VOCHT OM BRAND OF EEN ELEKTRISCHE SHOCK TE VERMIJDEN. PLAATS OOK GEEN WATERHOUDENDE VOORWERPEN, ZOALS VAZEN, BLOEMPOTTEN, COSMETISCHE CONTAINERS EN FLESSEN MET GENEESMIDDELEN, ENZ. IN DE NABIJHEID VAN DIT TOESTEL. H001ADu

**ADVERTENCIA:** EL APARATO NO ES IMPERMEABLE. NO PONER ALGUNA FUENTE DE AGUA CERCA DEL APARATO, COMO VASO DE FLORES, RECIPIENTES COSMÉTICOS Y MEDICINALES, ETC. H001ASp

**AVVERTENZA:** PRIMA DI COLLEGARE L'UNITÀ PER LA PRIMA VOLTA, LEGGERE LA SEZIONE SEGUENTE CON ATTENZIONE. IL VOLTAGGIO PER L'ALIMENTAZIONE È DIVERSO A SECONDO DEI PAESI E DELLE REGIONI, QUINDI ASSICURATEVI CHE L'ALIMENTAZIONE ELETTRICA DEL POSTO DOVE L'UNITÀ SARÀ UTILIZZATA POSSI DE IL VOLTAGGIO RICHIESTO (E.G., 230 V O 120 V) INDICATO SUL PANNELLO ANTERIORE. H041It

**WAARSCHUWING:** GELIEVE DEZE ONDERRICHTINGEN GOED TE LEZEN VOORALEER HET TOESTEL VOOR DE EERSTE KEER OP HET ELEKTRISCHE NET AAN TE SLUITEN. AANGEZIEN DE STROOMSTERKTE VERSCHILT VAN LAND TOT LAND, DIENT EROP GELET DAT DE GELEVERDE STROOM OP DE PLAATS VAN GEBRUIK OVEREENSTEMT MET DE NODIGE STROOMSTERKTE ZOALS AANGEGEVEN OP DE ACHTERKANT VAN HET TOESTEL (VB 230 V OF 120 V). H041Du

**ADVERTENCIA:** ANTES DE ENCHUFAR EL APARATO POR LA PRIMERA VEZ, LEER LA SECCIÓN SIGUIENTE CON MUCHA ATENCIÓN. EL VOLTAJE DE CORRIENTE NECESARIA ES DIFERENTE DE ACORDO CON EL PAÍS O LA REGIÓN, SEA SEGURO QUE EL VOLTAJE DONDE ESTE APARATO SERÁ USADO ENCUENTRA EL VOLTAJE ADECUADO (POR EJEMPLO, 230V O 120V) ESCRITO EN EL PANEL POSTERIOR. H041Sp

**AVVERTENZA:** NON SISTEMATE NESSUN OGGETTO CON FIAMMA VIVA, COME CANDELE ACCESE, VICINO ALL'APPARECCHIO. SE UN TALE OGGETTO DOVESSE CADERE ACCIDENTALMENTE SULL'APPARECCHIO, IL FUOCO POTREBBE ESPANDERSI SULL'APPARECCHIO CON PERICOLO D'INCENDIO. H044It

**WAARSCHUWING:** GEEN NAAKTE VLAMMEN, ZOALS BRANDENDE KAARSEN, OP HET TOESTEL PLAATSEN. INDIEN BIJ ONGEVAL EEN NAAKTE VLAM OP HET TOESTEL ZOU VALLEN KAN, DOOR HET VERSPREIDEN ERVAN OVER HET TOESTEL, VUUR ONTSTAAN. H044Du

**ADVERTENCIA:** FUENTES DE LLAMA DESCUBIERTAS, COMO UNA VELA ENCENDIDA, NO DEBERÍAN ESTAR SOBRE EL APARATO. SI FUENTES DE LLAMA ACCIDENTALMENTE CAEN, EL FUEGO PROPAGADO SOBRE EL APARATO PUEDE CAUSAR INCENDIO. H044Sp

English

Français

Deutsch

Italiano

Nederlands

Español

## Operating Environment

H045 En

Operating environment temperature and humidity:  
+5°C – +35°C (+41°F – +95°F); less than 85%RH (cooling vents not blocked)

Do not install in the following locations

- Location exposed to direct sunlight or strong artificial light
- Location exposed to high humidity, or poorly ventilated location

**VENTILATION:** When installing this unit, make sure to leave space around the unit for ventilation to improve heat radiation (at least 5 cm at rear, and 3 cm at each side).

**WARNING:** Slot and openings in the cabinet are provided for ventilation and to ensure reliable operation of the product and to protect it from overheating, to prevent fire hazard, the openings should never be blocked and covered with items, such as newspapers, table-cloths, curtains, etc. Also do not put the apparatus on the thick carpet, bed, sofa, or fabric having a thick pile.

**CAUTION:** The POWER switch does not completely separates the unit from the MAINS in off position, therefore install the unit suitable places easy to disconnect the MAINS plug in case of the accident. The MAINS plug of unit should be unplugged from the wall socket when left unused for a long period of time. H046 En

## Conditions de Fonctionnement

H045 Fr

Température et humidité ambiante lors du fonctionnement:  
+5°C – +35°C (+41°F – +95°F); inférieur à 85%RH (events d'aération non obstrués)

Ne pas installer dans les lieux suivants

- Lieux exposés à la lumière direct du soleil ou lumière artificielle forte
- Lieux exposés à une forte humidité ou lieux peu ventilés

**VENTILATION:** Lors de l'installation de cet appareil, veuillez à ménager un espace suffisant autour de ses parois de manière à ce que la chaleur puisse se dissiper aisément (au moins 5 cm à l'arrière et supérieure 3 cm de chaque côté).

**ATTENTION:** Les événements et les ouvertures dans la structure sont prévus pour la ventilation et pour assurer le bon fonctionnement du produit et pour la protéger des risques de surchauffe, et des risques d'incendie, les ouvertures ne doivent jamais être bloquées ni couvertes par des matériaux tels que journaux, nappes, rideaux, etc. De même, ne pas positionner l'appareil sur un tapis épais, lit, canapé ou tout meuble possédant un rembourrage épais.

**ATTENTION:** L'interrupteur POWER en position off ne déconnecte pas complètement l'appareil de l'alimentation secteur. Il est donc nécessaire d'installer l'appareil dans un endroit permettant de déconnecter facilement la fiche d'alimentation en cas d'incident. La fiche d'alimentation devrait être débranchée de la prise murale lorsque l'appareil n'est pas utilisé sur une longue période. H046 Fr

### CAUTION

This product contains a laser diode of higher class than 1. To ensure continued safety, do not remove any covers or attempt to gain access to the inside of the product.  
Refer all servicing to qualified personnel.

The following caution label appears on your unit.

Location: Bottom of the player



H018A\_En

*This product complies with the Low Voltage Directive (73/23/EEC, amended by 93/68/EEC), EMC Directives (89/336/EEC, amended by 92/31/EEC and 93/68/EEC).* H015AEn

### ATTENTION

Ce produit renferme une diode à laser d'une catégorie supérieure à 1. Pour garantir une sécurité constante, ne pas retirer les couvercles ni essayer d'accéder à l'intérieur de l'appareil.  
Pour toute réparation, s'adresser à un personnel qualifié.

La note suivante se trouve sur le panneau fond de votre lecteur.



H018A\_Fr

*Ce produit est conforme à la directive relative aux appareils basse tension (73/23/CEE), à la directive CE relative à la compatibilité électromagnétique (89/336/CEE, amendements 92/31/CEE et 93/68/CEE).* H015AFr

Thank you for buying this Pioneer product.

Please read through these operating instructions so you will know how to operate your model properly. After you have finished reading the instructions, put them away in a safe place for future reference.

In some countries or regions, the shape of the power plug and power outlet may sometimes differ from that shown in the explanatory drawings. However the method of connecting and operating the unit is the same. K015 En

Nous vous remercions pour cet achat d'un produit Pioneer.

Nous vous demandons de lire soigneusement ce mode d'emploi ; vous serez ainsi à même de faire fonctionner l'appareil correctement. Après avoir bien lu le mode d'emploi, le ranger dans un endroit sûr pour pouvoir s'y référer ultérieurement.

Dans certains pays ou certaines régions, la forme de la fiche d'alimentation et de la prise d'alimentation peut différer de celle qui figure sur les schémas, mais les branchements et le fonctionnement de l'appareil restent les mêmes. K015 Fr

**CONTENTS**

<b>CAUTIONS REGARDING HANDLING</b> .....	5
<b>FEATURES</b> .....	8
<b>CONNECTIONS</b> .....	10
<b>PANEL FACILITIES</b> .....	12
Top Panel .....	12
Display .....	14
Jog Dial Display .....	15
<b>DISC LOADING / UNLOADING</b> .....	16
<b>DJ PLAYER OPERATION</b> .....	17
Auto Cueing .....	17
Starting Playback .....	18
Stopping Playback .....	18
To Pause Play .....	18
Track Cueing .....	19
Fast-Forward / Fast-Reverse .....	19
Cue Point Settings .....	20
Changing Playback Speed .....	21
Applying Master Tempo .....	22
Jog Dial Functions .....	22
Mixing Different Tracks .....	22
<b>ADVANCED OPERATIONS</b> .....	24
Scratch Play .....	24
How to Spin .....	24
How to Brake .....	25
Quick Return .....	25
Loop Playback .....	25
Reverse Playback .....	27
Fader Start Playback .....	27
Relay Play Using Two Players .....	27
Cue Point / Loop Point Memory .....	28
Copying Recorded Data to Another Player .....	29
<b>TROUBLESHOOTING</b> .....	30
<b>SPECIFICATIONS</b> .....	32

**TABLE DES MATIÈRES**

<b>PRÉCAUTIONS CONCERNANT LA MANIPULATION</b> .....	5
<b>PARTICULARITÉS</b> .....	8
<b>CONNEXIONS</b> .....	10
<b>NOMENCLATURE DES PANNEAUX</b> .....	12
Panneau supérieur .....	12
Fenêtre d'affichage .....	14
Affichage de bague Jog .....	15
<b>INSERTION / RETRAIT DU DISQUE</b> .....	16
<b>UTILISATION DU LECTEUR DJ</b> .....	17
Repérage automatique .....	17
Lancement de la lecture .....	18
Arrêt de la lecture .....	18
Pause de la lecture .....	18
Recherche d'une plage .....	19
Avance rapide / Recul rapide .....	19
Réglage d'un point de repérage .....	20
Changement de la vitesse de lecture .....	21
Application du Tempo principal .....	22
Maîtrise des fonctions de la bague Jog .....	22
Mixage de plages différentes .....	22
<b>DÉMARCHES ÉVOLUÉES</b> .....	24
Lecture "Scratch Play" .....	24
Pour faire un "Spin" .....	24
Pour un freinage .....	25
Retour rapide .....	25
Lecture à boucle .....	25
Lecture inversée .....	27
Lecture à départ en fondu .....	27
Lecture à relais avec deux lecteurs .....	27
Mémoire du Point de repérage / Point de boucle .....	28
Copie des données enregistrées vers un autre lecteur .....	29
<b>GUIDE DE DÉPANNAGE</b> .....	31
<b>CARACTÉRISTIQUES TECHNIQUES</b> .....	33

**CAUTIONS REGARDING HANDLING****Location**

**Install the player in a well-ventilated location where it will not be exposed to high temperatures or humidity.**

Do not install the player in a location which is exposed to direct sunlight, or near stoves or radiators. Excessive heat can adversely affect the cabinet and internal components. Installation of the player in a damp or dusty environment may also result in a malfunction and can be hazardous. Avoid installation near cookers etc., where the player may be exposed to oily smoke, steam or heat.

**Installation Guidelines**

- Placing and using the compact disc player for long periods on heat-generating sources such as amplifiers or near spotlights, etc. will affect product performance. Avoid placing the player on heat-generating sources.
- Install this compact disc player as far as possible away from tuners and TV sets. A compact disc player installed in close proximity to such equipment may cause noise or degradation of the picture.
- Noise may be noticeable when an indoor antenna is used. In such cases, make use of an outdoor antenna or turn off power to the compact disc player.

**PRECAUTIONS CONCERNANT LA MANIPULATION****Emplacement**

**Installer le lecteur dans un endroit bien ventilé à l'abri d'une température ou d'une humidité élevée.**

Ne pas installer le lecteur dans un endroit directement exposé aux rayons du soleil ou à proximité d'appareils de chauffage ou de radiateurs. Une chaleur excessive peut avoir des conséquences néfastes pour le coffret et les composants internes. L'installation du lecteur dans un local humide ou poussiéreux pourrait provoquer un fonctionnement défectueux ou un accident. Éviter de l'installer près d'ustensiles de cuisine, etc. où il pourrait être exposé à de la fumée huileuse, de la vapeur ou la chaleur.

**Conseils concernant l'installation**

- Conserver ou utiliser le lecteur pendant de longues périodes alors qu'il se trouve sur un appareil dégageant de la chaleur tel qu'un amplificateur, ou au voisinage d'une source de chaleur telle qu'un projecteur, etc., peuvent en altérer ses performances. Éviter de placer le lecteur sur des sources générant de la chaleur, comme des amplificateurs.
- Installer ce lecteur de disque compact aussi loin que possible de syntoniseurs et de téléviseurs. Un lecteur de disque compact installé à proximité de tels appareils peut provoquer des parasites ou une détérioration des images.
- Ces parasites sont particulièrement prononcés si une antenne intérieure est installée. Dans ce cas, utiliser une antenne extérieure ou couper l'alimentation du lecteur de disque compact.

**CAUTIONS REGARDING HANDLING**

- When the unit is used in a loud-sound environment, e.g., near a speaker, sound skip may occur. Install the unit away from the speaker or reduce the listening volume.
- Place this unit on a level surface and a stable platform.
- Be sure the player, including its audio and power supply cords, does not touch vibrating materials. Any cause of vibration other than the insulators may cause the disc to skip. Take special care when using the player while it is installed in a carrying case.

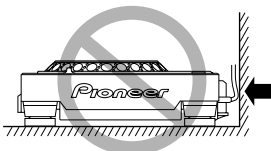

● Please be sure to leave a space to allow for heat radiation.

Do not place on or against vibrating materials!

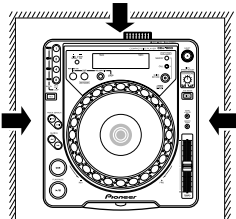

**Cleaning the Player**

To clean the PLAYER wipe with a polishing or a soft, dry cloth. For stubborn dirt, moisten a soft cloth with a weak solution of neutral detergent (diluted in five to six parts water), wring the cloth well, and wipe away the dirt. Use a dry cloth to wipe the surface dry. Do not use volatile liquids such as benzene or thinner which will damage the unit.

**CD Lens Cleaner**

The player's pickup lens should not become dirty in normal use. If for some reason, the lens becomes soiled and malfunctions, contact your nearest PIONEER authorized service center. Lens cleaners for CD players are commercially available, but special care should be exercised in their use as some may cause damage to the lens.

**Storing Discs**

- Discs are made of the same kinds of plastic used for conventional analog audio records. Be careful not to allow discs to warp. Always store discs in their cases vertically, avoiding locations with high heat, humidity, or extremely low temperatures. Avoid leaving discs in cars; the interior of a car in direct sunlight can become extremely hot.
- Always read and abide by the precautionary notes listed on disc labels.

**Condensation**

When this unit is brought into a warm room from previously cold surroundings or when the room temperature rises sharply, condensation may form inside the unit and impair its performance. In such cases, allow the unit to stand for about an hour or raise the room temperature gradually.

**Cleaning and Handling Compact Discs**

- The presence of fingerprints or smudges on the surface of the disc will not directly affect the recorded signals, but, depending on the degree of contamination, the brightness of the light reflected from the signal surfaces may be reduced causing degradation of sound quality. Always keep your discs clean by wiping them gently with a soft cloth from the inner edge toward the outer edge.
- If a disc becomes very dirty, dampen a soft cloth with water, (be sure to wring it out well) and wipe the away dirt gently. Remove any water drops with another soft, dry cloth.



**PRECAUTIONS CONCERNANT LA MANIPULATION**

- Si vous utilisez cet appareil dans un environnement bruyant, par exemple à proximité d'enceintes acoustiques, des erreurs de lecture peuvent survenir. En ce cas, éloignez l'appareil des enceintes ou réduisez le niveau de sortie.
- Placez cet appareil sur une surface plane et stable.
- S'assurez que le lecteur, son cordon d'alimentation et ses cordons de liaison audio, ne sont pas soumis à des vibrations. Les isolateurs du lecteur comportent des amortisseurs pour atténuer les vibrations; toutefois, celles qui pourraient lui être transmises autrement que par les isolateurs provoqueraient des erreurs de lecture. Etre particulièrement vigilant quand on utilise l'appareil installé dans sa valise de transport.

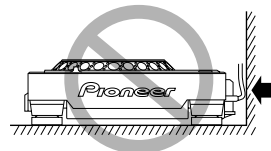

● Veillez à laisser un espace pour permettre à la chaleur de s'échapper.

N'installez pas le lecteur sur une surface soumise à des vibrations, ou dans sa proximité immédiate.

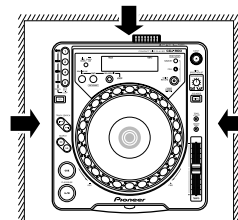

**Nettoyage du lecteur**

Pour nettoyer le lecteur, l'essuyer avec un chiffon doux et sec. S'il est très sale, imbibez le chiffon d'une solution de détergent doux, fabriquée en diluant un volume de détergent dans 5 ou 6 volumes d'eau, bien essorer puis essuyer la saleté. Utiliser aussi un chiffon sec pour sécher la surface. Ne pas utiliser de produits volatiles comme de la benzine ou du diluant qui peuvent endommager l'appareil.

**Dispositif de nettoyage de l'optique de CD**

L'optique de lecture du lecteur ne doit pas devenir sale en usage normal, mais si pour certaines raisons, le lecteur venait à ne pas fonctionner correctement en raison d'un encrassement, contactez votre centre de service autorisé PIONEER le plus proche. Les dispositifs de nettoyage d'optique pour lecteurs de CD sont disponibles dans le commerce, mais il est important de faire particulièrement attention à leur usage car ils risquent d'endommager l'optique.

**Rangement des disques**

- Les disques sont fabriqués dans les mêmes types de plastiques que ceux utilisés pour les disques audio analogiques habituels. Prendre soin à ce qu'ils ne se déforment pas. Pour cela, les ranger toujours verticalement dans leur boîtier en évitant les endroits très chauds, très humides ou extrêmement froids. Eviter de laisser des disques par exemple sur le siège d'une voiture stationnée en plein soleil car ces endroits peuvent devenir extrêmement chauds.
- Lire et respecter les précautions inscrites sur l'étiquette des disques.

**Condensation**

Lorsque le lecteur est transporté d'un endroit froid dans une pièce chaude ou si la température de la pièce augmente brusquement, de la condensation risque de se former à l'intérieur du lecteur et d'amoinrir ses performances. Dans ce cas, ne pas utiliser l'appareil pendant une heure environ ou augmenter progressivement la température de la pièce.

**Nettoyage et manipulation des disques compacts**

- La présence de traces de doigts ou de souillures sur la surface d'un disque n'affecte pas directement les signaux enregistrés; toutefois, si l'encrassement est important, l'intensité de la lumière réfléchiée par les signaux à la surface peut être réduite, ce qui provoque une baisse de la qualité du son. Toujours garder les disques en parfait état de propreté en les frottant délicatement avec un linge doux, du centre vers la périphérie.
- Si un disque est très sale, tremper un chiffon doux dans de l'eau. Après l'avoir bien essoré, essuyer doucement le disque puis enlever toute trace d'humidité avec un autre chiffon doux et sec.



## CAUTIONS REGARDING HANDLING

- Do not use record cleaning sprays or anti-static agents on discs. Never clean discs with benzene, thinner, or other volatile solvents or damage to the disc surface may result.

- With this player, use only those discs which display the mark shown right (Optical audio digital discs).

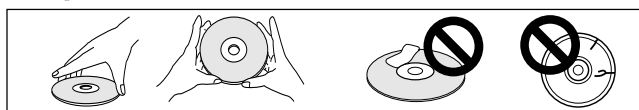

- When holding discs, do not touch their signal surfaces. Hold by the edges, or by one edge and the center hole.
- Do not affix gummed labels or tape to the disc surface. Also, do not scratch or damage the label.
- Discs rotate at high speeds inside the player. Do not use damaged, cracked or warped discs.

**Do not play a CD with a special shape**

Do not play a CD having other shape than a circular disc, such as heart shaped disc. Otherwise malfunction may occur.

**Cleaning the Jog Dial**

To clean the Jog Dial wipe with a polishing or a soft, dry cloth. For stubborn dirt, moisten a soft cloth with a weak solution of neutral detergent (diluted in five to six parts water), wring the cloth well, and wipe away the dirt. Use a dry cloth to wipe the surface dry. Applying alcohol, paint thinner, benzene, insecticides, or other stringent substances to the Jog dial may cause the markings or finishing of the dial to peel or become discolored, and the use of any such substances should accordingly be avoided.

**FORCED DISC EJECTION**

If the eject button does not function or the disc cannot be removed, pushing the pin provided into the forced ejection hole on the front panel will enable the disc to be removed.

When performing forced ejection, be sure to follow the precautions below.

- Be sure to turn OFF the power of the CD player, and check that the disc has stopped rotating. It takes about 60 seconds for the disc to stop rotating after the power has been turned OFF.

**If forced ejection is performed while the disc is rotating;**

- As the disc will be ejected outside the CD player rotating, it may hit your finger and cause injuries.
- As the disc will be rotating with the clamp unstable, it may be scratched.

**For the above reasons, never attempt to eject the disc forcibly while it is rotating.**

- Always use the pin provided (Do not use other objects). **The provided pin is found in a groove in the bottom surface of the player.**

When the provided forced eject pin is inserted fully into the forced eject hole on the front panel, the loaded disc is ejected about 5-10 mm from the loading slot, making it possible to remove it by hand.

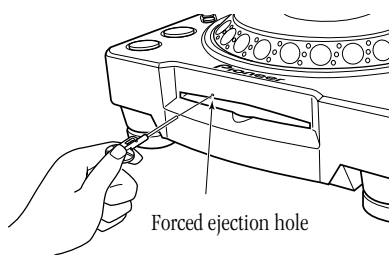

Forced ejection hole

## PRECAUTIONS CONCERNANT LA MANIPULATION

- Ne pas utiliser de produits de nettoyage anti-statiques en aérosol analogique sur les disques compacts. Ne jamais, non plus, nettoyer des disques avec de la benzine, un diluant ou autres solvants volatiles qui peuvent endommager la surface du disque.

- Utiliser uniquement des disques portant la marque indiquée à-droite avec ce lecteur. (Disques audio numériques optiques).



- Lorsque vous tenez les disques, ne pas toucher leur surface de signal (le côté reflétant une forme "arc-en-ciel", au verso de la face étiquetée). Les tenir par un bord et le trou central.
- Ne pas coller d'étiquettes ou de ruban adhésif sur l'étiquette d'origine. Eviter également de rayer ou d'endommager cette étiquette.
- Les disques tournent à grande vitesse à l'intérieur du lecteur. Ne pas utiliser de disques endommagés (craquelés ou déformés).

**Ne reproduisez pas de CD de forme spéciale**

Sous peine de provoquer des défaillances, ne reproduisez pas de CD ayant une forme autre que circulaire, telle que des disques en forme de coeur.

**Nettoyage de la bague Jog**

Pour nettoyer la bague Jog, l'essuyer avec un chiffon doux et sec. S'il est très sale, imbiber le chiffon d'une solution de détergent doux, fabriquée en diluant un volume de détergent dans 5 ou 6 volumes d'eau, bien essorer puis essuyer la saleté. Utiliser aussi un chiffon sec pour sécher la surface. Evitez d'utiliser de l'alcool, du thinner pour peinture, du benzène, des insecticides ou toute autre substance agressive sur la bague Jog, car vous risqueriez d'endommager ou de décolorer ses marques ou sa finition.

**EJECTION FORCÉE DU DISQUE**

Si la touche d'éjection ne fonctionne plus ou si le disque ne peut pas être retiré, une pression avec la broche fournie dans l'orifice d'éjection forcée du panneau avant permettra de retirer le disque.

Lorsqu'une éjection forcée est nécessaire, tenir compte des précautions suivantes.

- Mettre le lecteur CD hors tension (OFF) et vérifier que le disque a cessé de tourner. L'arrêt de la rotation du disque prend environ 60 secondes à compter de la mise hors tension de l'appareil.

**Si une éjection forcée est effectuée pendant que le disque tourne:**

- Le disque risque de toucher les doigts et de blesser puisqu'il ressortira en tournant hors du lecteur.
- Comme le disque tourne alors que sa bride est instable, il risque d'être griffé.

**Pour ces raisons, ne jamais essayer d'éjecter de force le disque pendant qu'il tourne.**

- Utiliser uniquement la broche fournie et pas d'autres objets. **La broche d'éjection forcée est insérée dans la rainure sur le fond du lecteur.**

Lorsque la broche fournie est poussée à fond dans l'orifice d'éjection forcée sur le panneau avant, le disque ressort de 5 à 10 mm de la fente de chargement. Il est alors possible de le retirer avec les doigts.

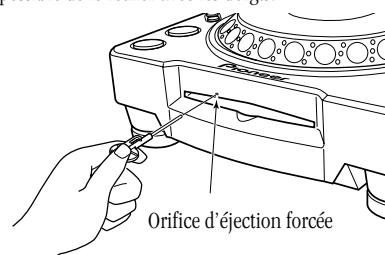

Orifice d'éjection forcée

### FEATURES

The CDJ-800 compact disc player is designed for use by DJs providing all the functions and performance required in disco clubs while offering performance, sound quality and functionality superior to any analog player.

#### JOG DIAL

**The large 206 mm diameter Jog dial enables better handling than an analog turntable.**

#### PITCH BEND

This function changes the music tempo depending on direction of Jog dial rotation and speed of movement.

#### SCRATCH PLAY

In the **VINYL** mode when the surface of the Jog dial is pressed playback is discontinued and then continues according to the direction and speed the dial is rotated. You can also adjust the startup when the Jog dial is touched and released to create new DJ techniques.

#### FRAME SEARCH

Moves the disc from pause position in frame increments (1/75 sec) when the Jog dial is rotated in pause mode.

#### SUPER FAST SEARCH

You can search the disc faster than normal search or track search by holding down a **SEARCH** button or **TRACK SEARCH** button as you turn the Jog dial.

#### ON JOG DISPLAY

The center of the jog dial displays information regarding disc status, cue point position, sound memory status, Jog dial touch-detection, and **VINYL** mode.

#### CUE/LOOP MEMORY

This player is equipped with an internal memory that permits the recording of one disc cue point or loop point per disc; the recorded points can later be recalled as desired.

#### QUICK RETURN

In the **VINYL** mode, merely touching the Jog dial's top surface will initiate a quick return to the cue point.

#### REVERSE PLAY

When the reverse button (**REV**) is pressed so that the button's indicator lamp lights, play is performed in the reverse direction.

#### TEMPO CONTROL

**100 mm high-precision slider coupled** with a 0.05% increment digital display (within a  $\pm 10\%$  range) allows exact control of speed to make tempo adjustments easy and accurate.

#### TEMPO CONTROL RANGE

The maximum variable range can be set to two variable ranges:  $\pm 10\%$  and  $\pm 100\%$  to facilitate adjustment.

#### MASTER TEMPO

Changes music tempo without changing pitch.

### PARTICULARITÉS

Le lecteur de disque compact CDJ-800 est conçu pour les DJ auxquels il apporte toutes les fonctions et les performances requises pour les discos, tout en offrant des caractéristiques, une qualité sonore et une maniabilité supérieures à tout lecteur analogique.

#### BAGUE JOG

**La grande bague Jog de 206 mm de diamètre permet un maniement de loin supérieur à celui de toute platine analogique.**

#### CHANGEMENT DE HAUTEUR TONALE

Cette fonction change le tempo de la musique selon le sens de rotation de la bague Jog et la vitesse de son mouvement.

#### LECTURE SCRATCH

En mode **VINYL**, lorsque la surface de la bague Jog est pressée, la lecture est interrompue et elle continue selon le sens et la vitesse de rotation de la bague. Vous pouvez également ajuster le démarrage lorsque la bague Jog est touchée et relâchée, afin de créer de nouvelles techniques DJ.

#### RECHERCHE PAR CADRE

Lorsque la bague Jog est tournée en mode Pause, ceci déplace le disque à partir de la position Pause par paliers de cadre (1/75 sec.).

#### RECHERCHE SUPER RAPIDE

Vous pouvez parcourir le disque plus vite que par la recherche normale ou la recherche de plage en tenant enfoncé le bouton de recherche manuelle (**SEARCH**) ou le bouton de recherche de plage (**TRACK SEARCH**) tandis que vous tournez la bague Jog.

#### AFFICHAGE SUR BAGUE JOG

Le centre de la bague Jog affiche des informations sur l'état du disque, la position du point de repérage, l'état de la mémoire sonore, la détection tactile de la bague Jog et le mode **VINYL**.

#### MÉMOIRE REPÉRAGE/BOUCLAGE

Ce lecteur est doté d'une mémoire interne, permettant d'enregistrer un point de repérage de disque ou un point de bouclage par disque; les points mémorisés peuvent ensuite être rappelés à volonté.

#### RETOUR RAPIDE

En mode **VINYL**, le simple toucher de la surface supérieure de la bague Jog déclenche un retour rapide au point de repérage.

#### LECTURE EN ARRIÈRE

Lorsque le bouton d'inversion (**REV**) est actionnée et que le voyant du bouton s'allume, la lecture s'accomplit dans le sens inverse.

#### COMMANDE DE TEMPO

**Un curseur très précis de 100 mm couplé** à un affichage numérique à palier de 0,05% (dans une plage de  $\pm 10\%$ ) autorise un contrôle exact de la vitesse et permet des réglages faciles et précis du tempo.

#### PLAGE DE CONTRÔLE DU TEMPO

Pour faciliter les réglages, il est possible de régler la plage variable maximum à une des 2 valeurs suivantes:  $\pm 10\%$  et  $\pm 100\%$ .

#### TEMPO PRINCIPAL

Pour changer le tempo sans modifier la hauteur tonale.



## FEATURES

## PARTICULARITÉS

**CUE****BACK CUE**

After storing the Cue point in memory, press the **CUE** button while playing the unit to go back to the Cue point and start over.

**AUTO CUE**

Auto cue automatically locates the song's start point even if it differs from the track's frame, allowing the player to start instantly at a press of the **PLAY/PAUSE** button.

**CUE POINT SAMPLER**

The sound from the memorized cue point can be reproduced by one touch, which can be used as the start point check and the sampler.

**REAL TIME SEAMLESS LOOP**

This function simplifies setting and releasing loops. This function lets you set a loop while you are playing a track. A loop can also be set at the end of the track so that the track does not stop. In addition, an **ADJUST** mode has been added to enable one-touch adjustments to Loop-out point and facilitate loop operation.

**AUTO BEAT LOOP**

This function uses the track's BPM to automatically set a loop out point and perform loop play.

**RELOOP**

**Allows you to replay a loop any number of times.**

Press the **RELOOP** button after releasing loop play to return to the loop start point. Clever use of on and off in combination with the rhythm make it possible to create new sound effects.

**PLAYING ADDRESS**

This bar graph provides a visual representation of track playback progress that enables you to see current playback position just like you can on an analog record by checking needle position. The length of the bar shows current position and a flashing bar provides advance notice of track end.

**SLOT IN**

Discs are loaded directly without opening doors or trays, making track selection that much faster.

**FADER START**

Quick start and back cue can be performed using the fader function on DJ mixers DJM-500, DJM-600, DJM-300 and DJM-3000 (all mixers are sold separately).

**MULTI READ**

CD-R, CD-RW discs can be replayed. (However, due to certain special characteristics of some discs, recorders as well as dirty or damaged discs, some discs may not replay properly.)

**REPÉRAGE****RETOUR AU POINT DE REPÉRAGE**

Après mémorisation d'un Point de repérage, appuyez sur le bouton **CUE** pendant la lecture pour repasser au Point de repérage et y recommencer.

**REPÉRAGE AUTOMATIQUE**

Cette fonction localise automatiquement le point de départ d'une chanson même s'il diffère du cadre de plage, ce qui permet au lecteur de commencer instantanément par simple poussée sur le bouton **PLAY/PAUSE**.

**ÉCHANTILLONNEUR DE POINT DE REPÉRAGE**

Le son depuis le point de repérage mémorisé peut être reproduit par une touche, ce qui est utilisable comme vérification d'un point initial ou échantillonneur.

**BOUCLAGE SANS A-COUP EN TEMPS RÉEL**

Cette fonction simplifie la pose et l'annulation des boucles. Elle vous permet de créer une boucle pendant la lecture d'une plage. Il est également possible de créer une boucle en fin de plage pour que celle-ci ne s'arrête pas. En outre, le mode **ADJUST** a été ajouté, ce qui vous permet d'effectuer un réglage rapide des points de fermeture de boucle pour que les opérations de commande de boucle soient plus faciles à exécuter.

**BOUCLAGE À BATTEMENT AUTOMATIQUE**

Cette fonction utilise le taux BPM (battements) de la plage pour définir automatiquement un point de sortie de boucle et effectuer une lecture à bouclage.

**REBOUCLAGE**

**Permet de reproduire une boucle autant de fois que souhaité.**

Appuyez sur le bouton **RELOOP** après avoir libéré la lecture à boucle pour repasser au point initial de la boucle. Une utilisation adroite combinée au rythme permet de créer de nouveaux effets sonores.

**VISUALISATION DE LA LECTURE**

Ce graphique à barre fournit une visualisation directe de l'avance de la lecture, tout comme le mouvement de l'aiguille sur un disque analogique. La longueur de la barre indique la position actuelle, tandis que le clignotement de cette barre avertit de la proximité de la fin d'une plage.

**INSERTION PAR FENTE**

Les disques sont insérés directement, sans avoir à ouvrir un volet ou un tiroir, ce qui accélère d'autant la sélection des plages.

**DÉMARRAGE EN FONDU**

Le Démarrage rapide (**QUICK START**) et le Retour au point de repérage (**BACK CUE**) sont possibles par la fonction Fader sur les mixeurs DJM-500, DJM-600, DJM-300 et DJM-3000 (tous vendus séparément).

**LECTURE MULTIPLE**

Il est possible de relire les CD-R, et CD-RW. (Mais en raison de leurs caractéristiques spéciales, il se peut que certains disques, graveurs, ainsi que des disques souillés ou endommagés ne soient pas relus correctement.)

**CONNECTIONS**

- Before making or changing the connections, switch off the power and disconnect the power cord from the AC outlet.

**1. Connecting to a DJ mixer (DJM-300, DJM-500, DJM-600, DJM-3000) (sound output and CONTROL terminal connection)**

Use the supplied audio cables. Connect the white plug to the L (left) terminal and the red plug to the R (right) terminal.

Connect the supplied control cord to enable control of the unit from the mixer to allow fader start play and back cue.

**CONNEXIONS**

- Avant d'effectuer les connexions ou de les modifier, mettez l'appareil hors tension et débranchez le cordon d'alimentation au niveau de la prise du secteur.

**1. Branchement à un mixeur DJ (DJM-300, DJM-500, DJM-600, DJM-3000) (connexion de sortie sonore et de borne CONTROL)**

Utilisez les câbles audio fournis. Branchez la fiche blanche sur la borne L (gauche) et la fiche rouge sur la borne R (droite).

Branchez le câble de commande fourni afin de permettre le contrôle de l'appareil à partir du mixeur, ce qui autorise le démarrage en fondu et le retour au point de repérage.

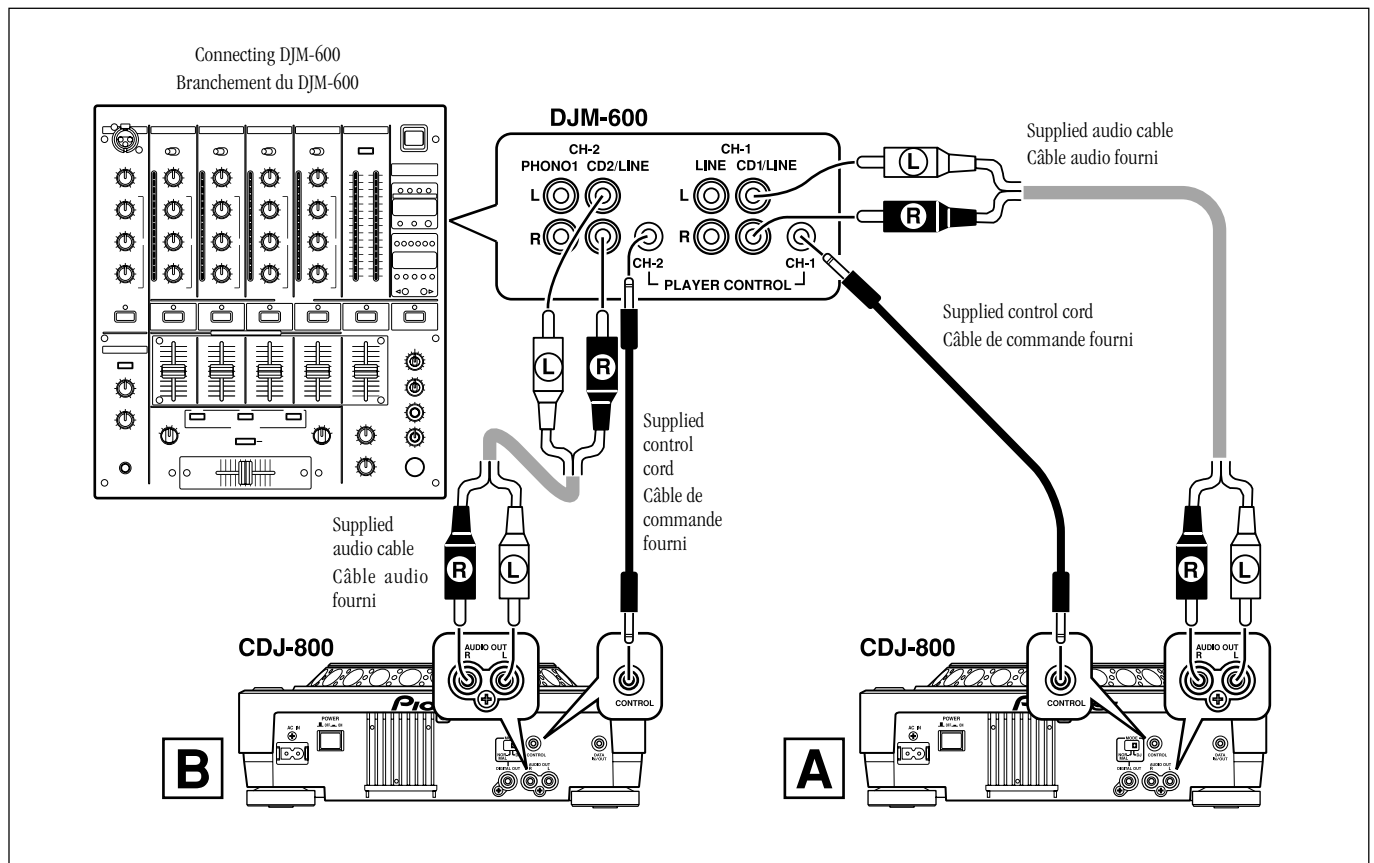

- Connections for the DJM-300 and DJM-500 are similar; use the supplied audio cables to connect the mixer's CD1 jacks to Player A, and CD2 jacks to Player B. When using the DJM-3000, Player A is connected to LINE 1 of CH-1, and Player B is connected to LINE 3 of CH-2.

- Les connexions sont les mêmes pour le DJM-300 et le DJM-500. Servez-vous des câbles audio fournis pour raccorder les prises CD1 du mixeur au Lecteur A et les prises CD2 au Lecteur B. A l'emploi du DJM-3000, le Lecteur A est raccordé à LINE 1 de CH-1 et le Lecteur B est raccordé à LINE 3 de CH-2.

**2. Connecting control cord to allow relay play**

Alternate playback can be automatically performed when the CONTROL terminals of two units are connected with the supplied control cord. P. 27

**2. Branchement du cordon de commande permettant une lecture à relais**

Une lecture à relais peut s'accomplir automatiquement si les bornes CONTROL de deux unités sont raccordées au moyen du câble de commande fourni. P. 27

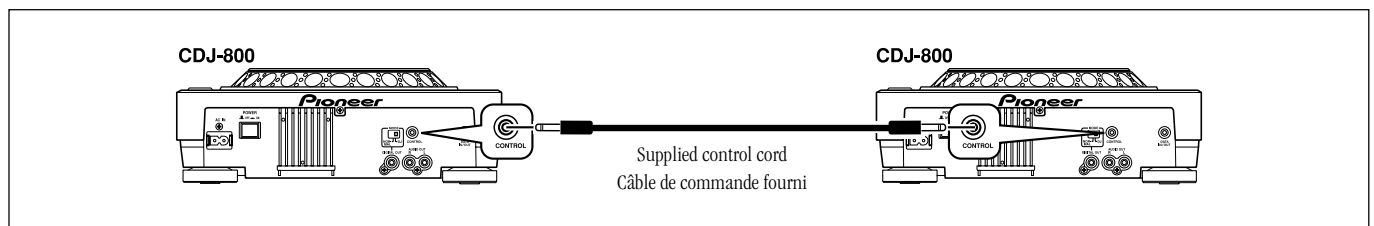

## CONNECTIONS

## CONNEXIONS

## 3. Connecting to other devices

## A Connecting to other mixers

Connect the **AUDIO OUT** terminals on the unit with the Line In terminals or AUX terminals on the mixer.

(Do not use the Phono terminals. Otherwise the sound will become distorted and prevent normal playback.)

## B Connecting to a stereo amplifier (when not using a DJ mixer)

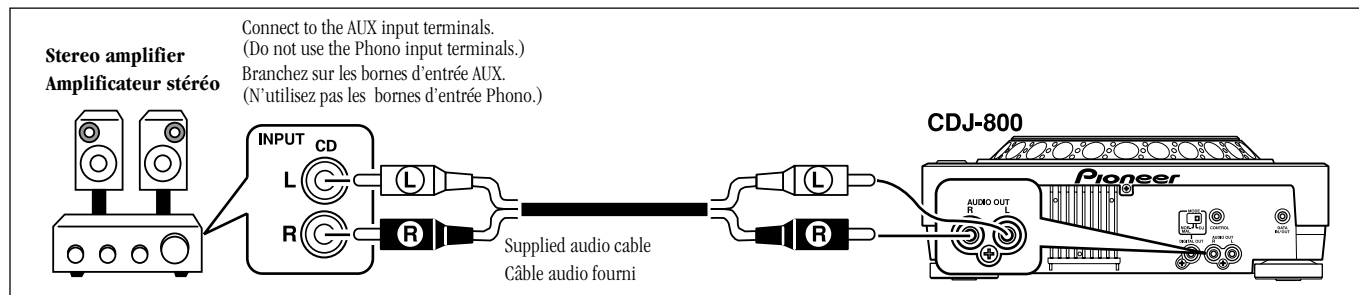

## C Connecting to a component with a digital input terminal

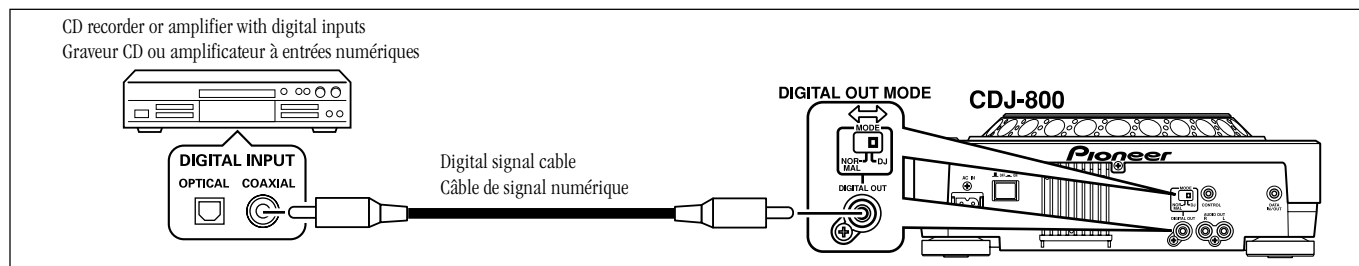

## 3. Branchement à d'autres dispositifs

## A Branchement à d'autres mixeurs

Branchez les bornes de sortie audio (**AUDIO OUT**) de cet appareil sur les bornes d'entrée de ligne (Line In) ou AUX du mixeur.

(N'utilisez pas les bornes Phono car le son serait distordu et une lecture normale ne serait pas possible.)

## B Branchement à un amplificateur stéréo (sans emploi d'un mixeur DJ)

## C Branchement à un composant doté d'une borne d'entrée numérique

## ■ Setting the DIGITAL OUT MODE Switch (rear panel)

When the unit is used normally as a DJ CD Player, this switch should be set to DJ.

## When set to DJ:

- The **DIGITAL OUT** connector outputs only audio data without sub-codes. The mode, however, is fixed at 44.1 kHz. Recording and other functions may be limited, depending on the type of CD recorder or other component connected. For details, consult the operating instructions for the component concerned.
- When **DIGITAL OUT MODE** switch is first set to DJ, the display initially shows "D-OUT" then changes to "DJ."

## When set to NORMAL:

- The **DIGITAL OUT** connector outputs digital data including sub-codes, but the unit's DJ functions are seriously restricted. P. 12
- When the **DIGITAL OUT MODE** switch is set to NORMAL, the display initially shows "D-OUT" then changes to "NORMAL."
- If an unsupported operation is attempted, the display will first show "D-OUT" then change to display the "NORMAL" message.
- If the **DIGITAL OUT MODE** switch has been set to NORMAL when the unit's power is switched on, the display will initially show "D-OUT," then change to display the "NORMAL" message.

## NOTE:

When the **DIGITAL OUT MODE** switch is set to NORMAL, the DJ functions (cue, loop, reloop, tempo adjust, Jog dial and reverse playback) do not work. And the muted pause mode is used instead of the audible pause mode.

## 4. Connecting the power cord

When all connections have been made, connect the power cord to the AC inlet on the rear panel of the player and connect the power plug to an AC wall outlet or to a power receptacle on the rear panel of the amplifier.

## ■ Réglage du sélecteur DIGITAL OUT MODE (sur le panneau arrière)

Lorsque l'appareil est utilisé normalement comme Lecteur DJ CD, ce sélecteur doit être réglé sur DJ.

## Lorsqu'il est réglé sur DJ :

- Le connecteur **DIGITAL OUT** fournit uniquement les données audio sans sous-codes. Le mode est alors fixé à 44,1 kHz. L'enregistrement et d'autres fonctions risquent d'être limités, selon le type d'enregistreur CD ou d'un autre composant raccordé. Pour plus de détails, consultez le mode d'emploi du composant en question.
- Lorsque le sélecteur **DIGITAL OUT MODE** est réglé sur DJ, l'affichage indique d'abord "D-OUT", puis il change en "DJ".

## Lorsqu'il est réglé sur NORMAL :

- Le connecteur **DIGITAL OUT** fournit les données numériques, y compris les sous-codes, mais les fonctions DJ de l'appareil sont considérablement limitées. P. 12
- Lorsque le sélecteur **DIGITAL OUT MODE** est réglé sur NORMAL, l'affichage indique d'abord "D-OUT", puis il change en "NORMAL".
- Si une opération non acceptée est tentée, l'affichage indique d'abord "D-OUT", puis il change et il affiche le message "NORMAL".
- Si le sélecteur **DIGITAL OUT MODE** a été réglé sur NORMAL lors de la mise sous tension de l'appareil, l'affichage indique d'abord "D-OUT", puis il change et il affiche le message "NORMAL".

## REMARQUE:

Lorsque l'interrupteur **DIGITAL OUT MODE** est sur NORMAL, les fonctions DJ (repérage, boucle, rebouclage, réglage tempo, bague Jog et lecture inverse) n'agissent pas. Le mode Pause à sourdine est utilisé à la place du mode Pause audible.

## 4. Branchement du cordon d'alimentation

Une fois que tous les branchements sont achevés, branchez le cordon d'alimentation sur la prise secteur à l'arrière du lecteur et branchez la fiche d'alimentation sur une prise secteur murale ou sur la prise secteur du panneau arrière de l'amplificateur.

PANEL FACILITIES

NOMENCLATURE DES PANNEAUX

Top Panel

Panneau supérieur

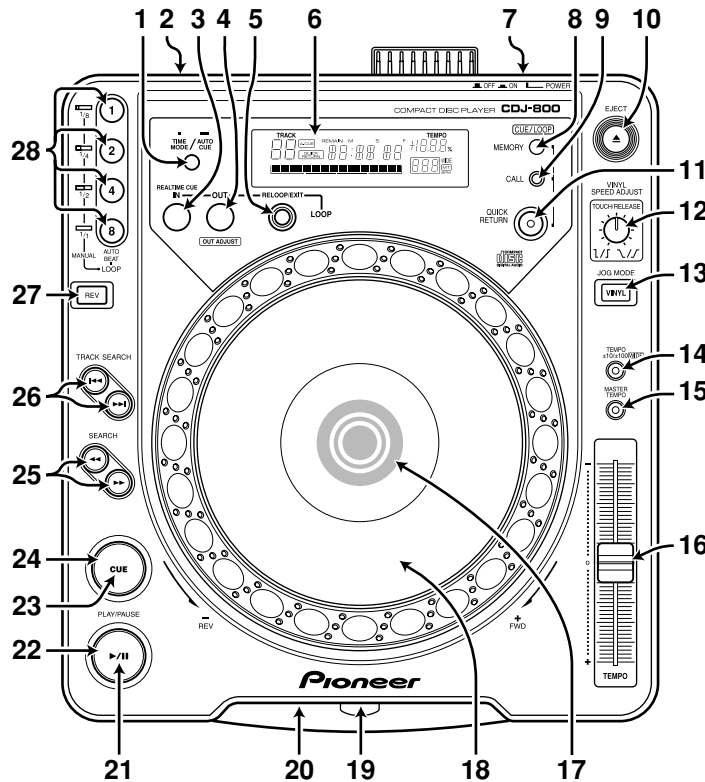

Operation buttons marked with the asterisk (\*) are disabled when the DIGITAL OUT MODE switch is set to NORMAL.

Les boutons accompagnés d'un astérisque (\*) sont désactivés lorsque le sélecteur DIGITAL OUT MODE est réglé sur NORMAL.

- 1 TIME MODE/AUTO CUE button (\*)**  
**TIME MODE:**  
 Each time this button is pressed, the time display changes between elapsed playback time and remaining playback time (REMAIN) of each track.
  - The **TIME MODE** is stored in memory and persists even when the power is turned off.**AUTO CUE:**  
 Hold down this key for 1 second or longer to toggle between **AUTO CUE** on and off. P. 17
  - **AUTO CUE** on/off status is stored in memory and persists even when the power is turned off.
- 2 DIGITAL OUT MODE switch (DJ/NORMAL) P. 11**  
 This switch is located on the unit's rear panel.  
 When set to DJ, the DIGITAL OUT connector outputs audio data alone. When set to NORMAL, digital data (including sub-codes) is output, but the unit's DJ functions are not supported (operation buttons marked with the asterisk (\*) are disabled). No sound will be produced in the Pause mode.
- 3 LOOP IN/REALTIME CUE button / indicator (\*)**  
 Real-time cue P. 21  
 Enter loop in point P. 25
- 4 LOOP OUT (OUT ADJUST) button / indicator (\*)**  
 Enter loop out point P. 25  
 Loop out point adjust P. 26
- 5 RELOOP/EXIT button (\*) P. 26**
- 6 Display P. 14 .... 51-62**
- 7 POWER switch (OFF /ON )**  
 This switch is located on the rear panel of the unit.
- 8 CUE/LOOP MEMORY button (\*) P. 28**  
 Stores Cue points and Loop points in internal memory.
- 9 CUE/LOOP CALL button (\*) P. 28**  
 Calls Cue points and Loop points stored in internal memory.

- 1 Bouton TIME MODE/AUTO CUE (\*)**  
**TIME MODE:**  
 A chaque poussée de ce bouton, l'affichage horaire change entre la durée de lecture écoulée et la durée de lecture restante (REMAIN) sur chaque plage.
  - Le mode horaire (**TIME MODE**) est mémorisé et conservé même si l'appareil est mis hors tension.**AUTO CUE:**  
 Enfoncez ce bouton pendant 1 seconde ou plus pour permuter entre la marche/arrêt du repérage automatique (**AUTO CUE**). P. 17
  - L'état de marche/arrêt **AUTO CUE** est mémorisé et conservé même si l'appareil est mis hors tension.
- 2 Sélecteur DIGITAL OUT MODE (DJ/NORMAL) P. 11**  
 Ce sélecteur se trouve sur le panneau arrière de l'appareil.  
 Lorsqu'il est réglé sur DJ, le connecteur DIGITAL OUT fournit seulement les données audio. Lorsqu'il est réglé sur NORMAL, les données numériques (y compris les sous-titres) sont fournies, mais les fonctions DJ de l'appareil ne sont pas supportées (les boutons marqués d'un astérisque (\*) sont désactivés). Aucun son ne sera produit en mode Pause.
- 3 Bouton / voyant LOOP IN/REALTIME CUE (\*)**  
 Repérage en temps réel P. 21  
 Saisie de point d'entrée de boucle P. 25
- 4 Bouton / voyant LOOP OUT (OUT ADJUST) (\*)**  
 Saisie de point de sortie de boucle P. 25  
 Réglage de point de sortie de boucle P. 26
- 5 Bouton RELOOP/EXIT (\*) P. 26**
- 6 Affichage P. 14 .... 51-62**
- 7 Interrupteur d'alimentation (POWER OFF /ON )**  
 Il se trouve sur le panneau arrière de l'appareil.
- 8 Bouton CUE/LOOP MEMORY (\*) P. 28**  
 Pour mémoriser les points de repérage et les points de boucle, stockés dans la mémoire interne.
- 9 Bouton CUE/LOOP CALL (\*) P. 28**  
 Pour rappeler les points de repérage et les points de boucle, stockés dans la mémoire interne.

## PANEL FACILITIES

- 10 EJECT button (▲)**  
When this button is pressed the disc is ejected through the disc loading slot when it stops rotating.
- 11 QUICK RETURN button / Indicator (\*)** P. 25  
If this switch is set to ON when the **JOG MODE** is set to **VINYL**, pressing the surface of the Jog dial will cause play to return quickly to the cue point.
- 12 VINYL SPEED ADJUST TOUCH/RELEASE dial (\*)**  
This dial control is used to adjust the deceleration speed from play to full stop when the **JOG MODE** is set to **VINYL** and the Jog dial surface is pressed, and also the acceleration speed from full stop to play when the user's finger is removed from the surface of the Jog dial.
- 13 JOG MODE VINYL button / indicator (\*)**  
**VINYL mode:** when the surface of the Jog dial is pressed during playback, playback stops and if the dial is rotated, music is output according to the speed the dial is turned.  
● The **JOG MODE** is stored in memory and remains in memory even if the power is turned off.  
**CDJ mode:** above operation is not performed even when the Jog dial surface is pressed.
- 14 TEMPO control range button / indicator (±10/±100 WIDE) (\*)**  
Each time this button is pressed, the variable range of the **TEMPO** control slider changes between ±10% and ±100%; when set to ±100 WIDE, the button indicator lights.
- 15 MASTER TEMPO button / indicator (\*)** P. 22  
Each press of the button turns the master tempo function on or off.
- 16 TEMPO control slider (\*)**  
Slide the knob towards you (+) to increase the tempo and slide it away from you (-) to decrease it.
- 17 Jog Dial Display** P. 15 .... 81–85
- 18 Jog dial (+FWD/-REV) (\*)** P. 22
- 19 Disc loading slot** P. 16
- 20 Force ejection hole** P. 7
- 21 PLAY/PAUSE indicator (▶/II)**  
Lights during play and flashes during pause.
- 22 PLAY/PAUSE button (▶/II)** P. 18
- 23 CUE indicator (\*)** P. 20  
Lights when a Cue point is set. Flashes in pause mode.
- 24 CUE button (\*)**  
Cue point settings P. 20  
Cue point sampler P. 21  
Back cue P. 21
- 25 SEARCH buttons (◀◀, ▶▶)** P. 19
- 26 TRACK SEARCH buttons (◀◀, ▶▶)** P. 19
- 27 Reverse button / indicator (REV) (\*)** P. 27  
When this button is pressed, its indicator lights and the unit is set to reverse play.
- 28 AUTO BEAT LOOP buttons / indicators (1, 2, 4, 8) (\*)** P. 26  
**(MANUAL 1/8, 1/4, 1/2, 1/1)** P. 25  
When this button is pressed, auto loop play is performed based on the track's BPM (1 beat, 2 beats, 4 beats or 8 beats).  
When a loop has been set manually, the button operates as a loop shortening button. (1=1/8, 2=1/4, 4=1/2, 8=1/1).

## NOMENCLATURE DES PANNEAUX

- 10 Bouton EJECT (▲)**  
Sa poussée fait ressortir le disque par la fente d'insertion quand sa rotation s'est arrêtée.
- 11 Bouton / voyant QUICK RETURN (Retour rapide) (\*)** p. 25  
Si ce bouton est enclenché (ON) et que **JOG MODE** est réglé sur **VINYL**, le fait de toucher la surface de la bague Jog fera revenir rapidement la lecture au point de repérage.
- 12 Bague VINYL SPEED ADJUST TOUCH/RELEASE (\*)**  
Cette bague permet d'ajuster la vitesse de décélération entre la lecture et l'arrêt complet lorsque **JOG MODE** est réglé sur **VINYL** et que la surface de la bague Jog est touchée; elle ajuste aussi la vitesse d'accélération entre l'arrêt complet et la lecture lorsque l'utilisateur retire le doigt de la surface de la bague Jog.
- 13 Bouton / voyant JOG MODE VINYL (\*)**  
**Mode VINYL:** Si de la surface de la bague Jog est actionnée pendant la lecture, celle-ci s'arrête; si la bague est tournée, la musique est fournie selon la vitesse de rotation de la touche.  
● Le **JOG MODE** est mémorisé et il reste en mémoire même si l'appareil est mis hors tension.  
**Mode CDJ:** L'opération ci-dessus n'est pas exécutée si de la surface de la bague Jog est touchée.
- 14 Bouton / voyant de plage de contrôle de TEMPO (±10/±100 WIDE) (\*)**  
À chaque pression sur ce bouton, la plage variable du curseur de commande **TEMPO** change entre ±10% et ±100%; lors d'un réglage à ±100 WIDE, le voyant du bouton s'allume.
- 15 Bouton / voyant MASTER TEMPO (\*)** p. 22  
A chaque pression sur ce bouton, la fonction Tempo principal est mise en service ou hors service.
- 16 Curseur de commande TEMPO (\*)**  
Glissez ce bouton vers vous (+) pour accroître le temps ou dans le sens contraire (-) pour le réduire.
- 17 Affichage de bague Jog** p. 15 .... 81–85
- 18 Bague Jog (+FWD/-REV) (\*)** p. 22
- 19 Fente d'insertion du disque** p. 16
- 20 Orifice d'éjection forcée** p. 7
- 21 Voyant PLAY/PAUSE (▶/II)**  
Il s'allume pendant la lecture et clignote pendant la pause.
- 22 Bouton PLAY/PAUSE (▶/II)** p. 18
- 23 Voyant CUE (\*)** p. 20  
Il s'allume quand un point de repérage est posé. Il clignote en mode Pause.
- 24 Bouton CUE (\*)**  
Réglage d'un point de repérage p. 20  
Retour au point de repérage p. 21  
Échantillonneur de point de repérage p. 21
- 25 Boutons SEARCH (recherche) (◀◀, ▶▶)** p. 19
- 26 Boutons TRACK SEARCH (recherche de plage) (◀◀, ▶▶)** p. 19
- 27 Bouton / voyant d'inversion (REV) (\*)** p. 27  
Lorsque ce bouton est actionné, son voyant s'allume et l'appareil passe à la lecture inverse.
- 28 Boutons / voyants AUTO BEAT LOOP (1, 2, 4, 8) (\*)** p. 26  
**(MANUAL 1/8, 1/4, 1/2, 1/1)** p. 25  
Lorsque ce bouton est actionné, la lecture à boucle automatique est exécutée en s'appuyant sur le BPM (1, 2, 4 ou 8 battements) de la plage. Si une boucle a été définie manuellement, le bouton agit comme bouton de raccourci de boucle (1=1/8, 2=1/4, 4=1/2 et 8=1/1)

PANEL FACILITIES

NOMENCLATURE DES PANNEAUX

Display

Fenêtre d'affichage

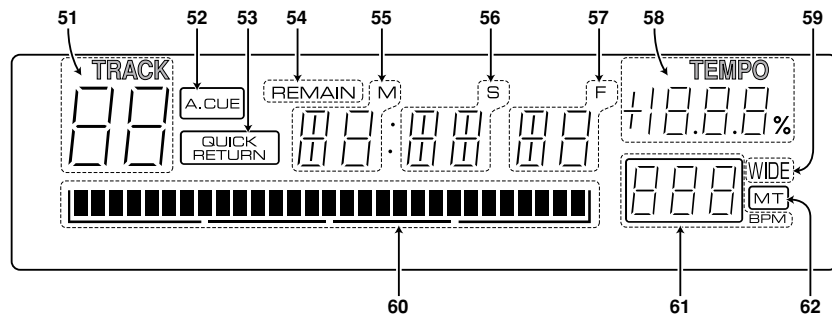

**51 TRACK number display**

Displays **TRACK** numbers.

**52 Auto cue indicator (A. CUE)**

Lights when auto cue is on.

**53 QUICK RETURN indicator**

Lights when QUICK RETURN function is ON.

**54 REMAIN indicator**

Indicates that track remaining time is being displayed.

**55 Time display (min) (M)**

**56 Time display (sec) (S)**

**57 Frame display (F)**

One second is 75 frames.

**58 TEMPO display**

Displays how much change is being applied to playback speed by the **TEMPO** control slider.

**59 Tempo control range indicator (WIDE)**

Lights when **TEMPO ±10/±100 WIDE** button is set to “±100 WIDE”.

**60 Playback address display**

Indicates elapsed playback time and remaining playback time in an easy to grasp 1-track full scale bar graph.

- The 1-track full scale mode shows elapsed time by lit segments from the left.
- The 1-track full scale mode shows remaining time by unlit segments from the left.
- When the remaining time is 30 seconds or less, the display flashes gently and the flashing becomes faster when there is 15 seconds or less left.

**61 BPM counter**

Indicates BPM for the current track.

The BPM counter may sometimes not be able to measure the BPM of a track.

**62 Master tempo indicator (MT)**

Lights when the master tempo function is on.

**51 Affichage du numéro de plage (TRACK)**

Il affiche les numéros des plages.

**52 Voyant Repérage automatique (A. CUE)**

Il s’allume quand un Repérage automatique est en service.

**53 Voyant QUICK RETURN (Retour rapide)**

Il s’allume lorsque la fonction QUICK RETURN est activée.

**54 Voyant Durée restante (REMAIN)**

Il indique que la durée restante sur la plage est affichée.

**55 Affichage horaire (min) (M)**

**56 Affichage horaire (sec) (S)**

**57 Affichage de cadre (F)**

Une seconde équivaut à 75 cadres.

**58 Affichage TEMPO**

Indique le degré de changement, appliqué à la vitesse de lecture par le curseur de commande **TEMPO**.

**59 Voyant de plage de contrôle de tempo (WIDE)**

Il s’allume lorsque le bouton **TEMPO ±10/±100 WIDE** est réglé sur “±100 WIDE”.

**60 Visualisation de lecture**

Indique la durée de lecture écoulée et la durée de lecture restante par un graphique à échelle totale d’une plage, facile à comprendre.

- Le mode Echelle totale 1 plage indique la durée écoulée par les segments allumés depuis la gauche.
- Le mode Echelle totale 1 plage indique la durée écoulée par les segments éteints depuis la gauche.
- Lorsque la durée restante est de 30 secondes ou moins, l’affichage clignote lentement; le clignotement s’accélère à partir de 15 secondes.

**61 Compteur BPM**

Indique les battements (BPM) de la plage actuelle.

Il arrive que ce compteur ne puisse mesurer les BPM d’une plage.

**62 Voyant de tempo principal (MT)**

Il s’allume lorsque la fonction Tempo principal est activée.

## PANEL FACILITIES

## NOMENCLATURE DES PANNEAUX

## Jog Dial Display

## Affichage de bague Jog

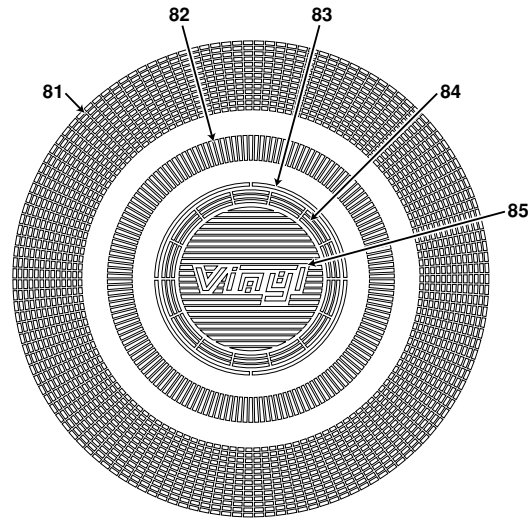
**81 Operation display**

Indicates play position in frames 135 frames for one full rotation. Turns during playback and stops during pause.

**82 Cue point position indicator**

Indicates the current cue point position.

**83 Display the condition of the audio memory**

When set in the audio memory display mode the light will flash when recording.

**84 Jog touch detection indicator**

In the **VINYL** mode, this indicator lights when the surface of the Jog dial is pressed.

**85 VINYL mode display.**

Lights up in the **VINYL** mode.

**81 Affichage d'exploitation**

Il indique la position de lecture en cadres (135 pour une rotation complète). Tourne pendant la lecture et s'arrête pendant la pause.

**82 Voyant de position du point de repérage**

Il indique la position du point de repérage actuel.

**83 Affichage d'état de mémoire audio**

Lorsque l'appareil est réglé en mode d'affichage de mémoire audio, la lampe clignote pendant l'enregistrement.

**84 Voyant de détection du toucher de bague Jog**

En mode **VINYL**, il s'allume lorsque la surface de la bague Jog est touchée.

**85 Affichage de mode VINYL**

Il s'allume en mode **VINYL**.

**DISC LOADING / UNLOADING**

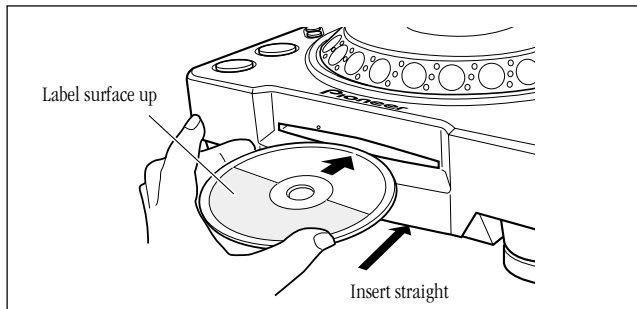

**1. Set the rear-panel POWER switch to ON.**

**Do not force a disc into the unit when the POWER switch is set to OFF as this may damage the disc and the unit.**

**2. Insert a disc.**

- Hold the disc with label surface upwards, and insert into the front panel disc loading slot.
- When playing 8cm discs, be sure to install an adaptor.
- Only one disc can be loaded at a time. Never attempt to load more than one disc at the same time, or attempt to load a second disc when one disc has already been loaded.
- When loading a disc, do not place any twisting force on the disc, or try to force the disc into the slot. Also, do not attempt to interrupt or defeat the motion of the disc when the player begins to draw a disc into the slot or to eject a disc, since damage to the disc or player could occur.

**3. Press the EJECT button (▲) to remove the disc.**

- When the EJECT button is pressed, disc rotation stops and the disc is ejected from the loading slot.
- If the disc cannot be ejected with the EJECT button, insert a pin in the forced ejection hole on the front panel of the player. ☞ P. 7

**CAUTION:**

**Do not attempt to press a disc back into the slot when the [EJECT] indicator appears. Pressing a disc back into the slot while the [EJECT] indicator appears may cause the player to stop. In this case, press the EJECT button again and wait until the [EJECT] indicator goes out before reinserting the disc.**

**PRECAUTIONS ON PLAYING CD SINGLES (8 cm/3-inch Discs)**

- ① When playing CD singles (8 cm/3-inch discs), always use the adapter for 8 cm/3-inch discs. Before loading the disc into the CD player, be sure to check that it is secured properly by the catches of the adapter. If discs have been inserted without the adapter by mistake, remove the disc immediately by pressing the EJECT button. If the disc does not come out with one press, press another time.
- ② Use 8 cm/3-inch disc adapters labeled with the  mark (recommended standard product). Do not use adapters which cause the disc to idle, nor adapters which are bent or curved.

**INSERTION / RETRAIT DU DISQUE**

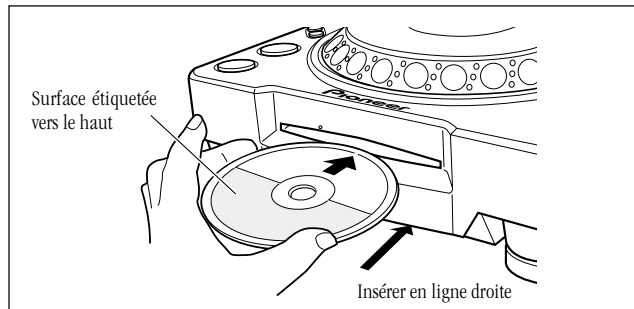

**1. Régler l'interrupteur POWER du panneau arrière sur ON.**

**Sous peine de les endommager, ne pas forcer l'entrée d'un disque dans l'appareil si l'interrupteur POWER n'est pas allumé 'OFF'.**

**2. Insérer un disque.**

- Diriger l'étiquette du disque vers le haut et insérer celui-ci dans la fente de chargement du disque sur le panneau avant du lecteur CD.
- Pour la lecture d'un disque de 8 cm, utilisez un adaptateur disponible dans le commerce.
- Insérer un seul disque à la fois. Ne jamais essayer d'introduire plusieurs disques en même temps ou d'insérer un second disque quand il y en a déjà un dans le logement.
- Lors de son insertion, ne pas exercer de torsion sur le disque ou essayer d'introduire de force par la fente du logement. Sous peine d'endommager le disque et le lecteur, ne pas essayer d'interrompre ou de faire obstacle au mouvement du disque lorsqu'il est attiré dans le logement ou qu'il en est éjecté.

**3. Presser sur le bouton EJECT (▲) pour retirer le disque.**

- Lorsque le bouton EJECT est actionné, la rotation du disque s'arrête et le disque est éjecté par la fente d'insertion.
- Si le disque ne peut pas être éjecté par le bouton EJECT, insérez une broche dans l'orifice d'éjection forcée sur le panneau avant du lecteur. ☞ p. 7

**ATTENTION:**

**Ne jamais essayer de repousser un disque dans le logement pendant que l'indicateur [EJECT] est allumé, car ceci provoquerait l'arrêt du lecteur. Dans ce cas, appuyer à nouveau sur le bouton EJECT et attendre jusqu'à ce que s'éteigne l'indicateur [EJECT] avant d'insérer à nouveau le disque.**

**PRECAUTIONS A LA LECTURE DE CD SINGLES (Disques de 8 cm)**

- ① Pour la lecture de CD singles (disques de 8 cm), utiliser toujours un adaptateur pour disques de 8 cm. Avant de placer le disque dans le lecteur CD, vérifier qu'il est bien maintenu par les encoches de l'adaptateur. Si un disque a été inséré par erreur sans utiliser l'adaptateur, il doit être retiré immédiatement en poussant sur le bouton EJECT. Si le disque ne ressort pas à la première poussée, essayer une nouvelle fois.
- ② Utiliser un adaptateur pour disques de 8 cm portant la marque  (produit standard recommandé). Ne pas utiliser un adaptateur qui entraîne une rotation à vide du disque, ni un adaptateur plié ou incurvé.



## DJ PLAYER OPERATION

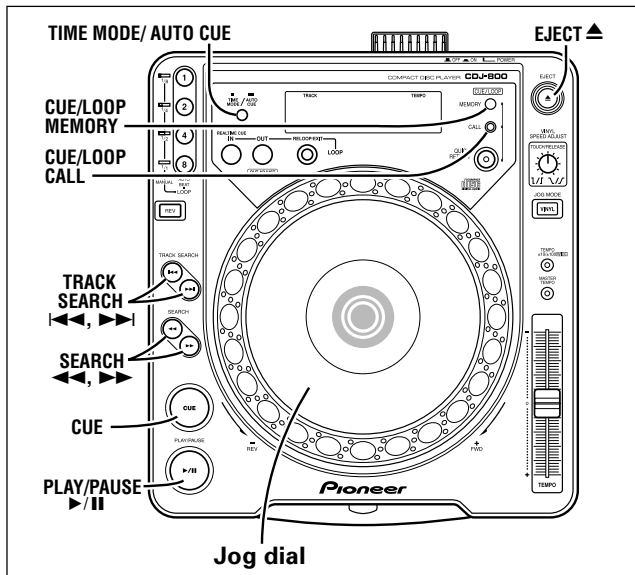

Functions indicated with an asterisk (\*) are disabled when the rear panel DIGITAL OUT MODE switch is set to NORMAL.

### Auto Cueing (\*)

When a disc is loaded, when track search is performed, and when the track is changed with the **JOG MODE** set to **CDJ**, this function operates to automatically set the cue point immediately before the actual start of music. P. 20

The auto cue function is not supported when track is changed with the **JOG MODE** set to **VINYL**.

#### ● Turning auto cueing on and off

Pressing the **TIME MODE/AUTO CUE** button and holding it down for a second or more causes auto cueing to be alternately turned on and off.

When **AUTO CUE** is on, the [A. CUE] indicator will be lit up.

- **AUTO CUE** on/off status is stored in memory and persists even when the power is turned off.
- It can change the Auto Cue level.

#### ■ Changing the Auto Cue level

1. Hold **TIME MODE/AUTO CUE** button depressed for at least 5 seconds.
  - The display will show [-\*\* dB].
2. Use the **CUE/LOOP MEMORY** button and **CUE/LOOP CALL** button to change the value.
  - Value can be set to -36dB, -42dB, -48dB, -54dB, -60dB, -66dB, -72dB, or -78dB (default factory setting is -60dB).
  - The level change mode can be removed if you press the **TIME MODE/AUTO CUE** button or wait 15 seconds.
  - Even if you turn the power off, the set level will remain in memory.

## UTILISATION DU LECTEUR DJ

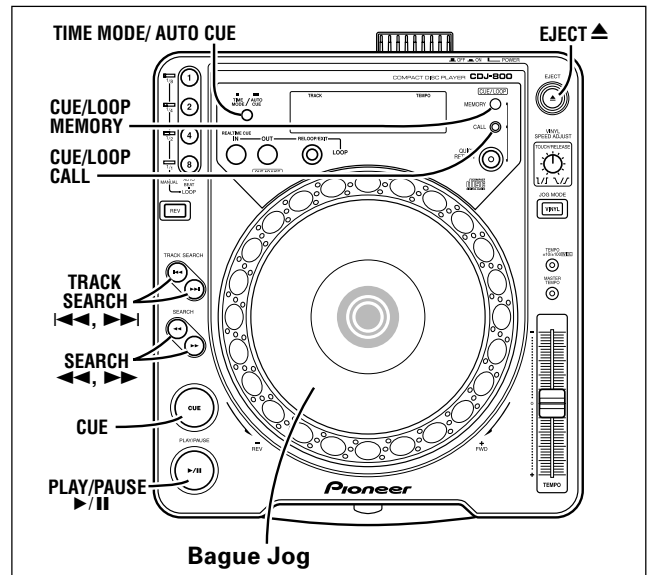

Les fonctions marquées d'un astérisque (\*) sont désactivées lorsque le sélecteur DIGITAL OUT MODE du panneau arrière est réglé sur NORMAL.

### Repérage automatique (\*)

Lorsqu'un disque est installé, quand la recherche de plage est effectuée et quand la plage est changée alors que le **JOG MODE** est réglé sur **CDJ**, cette fonction agit pour poser automatiquement le point de repérage immédiatement avant le début réel de la musique. p. 20

La fonction Auto Cue n'est pas supportée lorsque la plage est changée, alors que **JOG MODE** est réglé sur **VINYL**.

#### ● Activation et désactivation du repérage automatique

Le fait de maintenir le bouton **TIME MODE/AUTO CUE** enfoncée pendant au moins une seconde active ou désactive alternativement le repérage automatique. Quand **AUTO CUE** est activé, le voyant [A.CUE] s'allume.

- La mise en/hors service **AUTO CUE** est mémorisée et elle est conservée, même si l'appareil est mis hors tension.
- La fonction permet de changer le niveau de Repérage automatique.

#### ■ Changement du niveau de Repérage automatique

1. Maintenez le bouton **TIME MODE/AUTO CUE** enfoncé pendant au moins 5 secondes.
  - L'affichage indique [-\*\* dB].
2. Utilisez le bouton **CUE/LOOP MEMORY** et le bouton **CUE/LOOP CALL** pour changer la valeur.
  - La valeur peut être réglée à -36dB, -42dB, -48dB, -54dB, -60dB, -66dB, -72dB ou -78dB (le réglage par défaut est -60dB).
  - Le mode de changement de niveau peut être annulé par une pression sur le bouton **TIME MODE/AUTO CUE** ou en attendant 15 secondes.
  - Le niveau défini reste mémorisé, même si l'appareil est mis hors tension.

## DJ PLAYER OPERATION

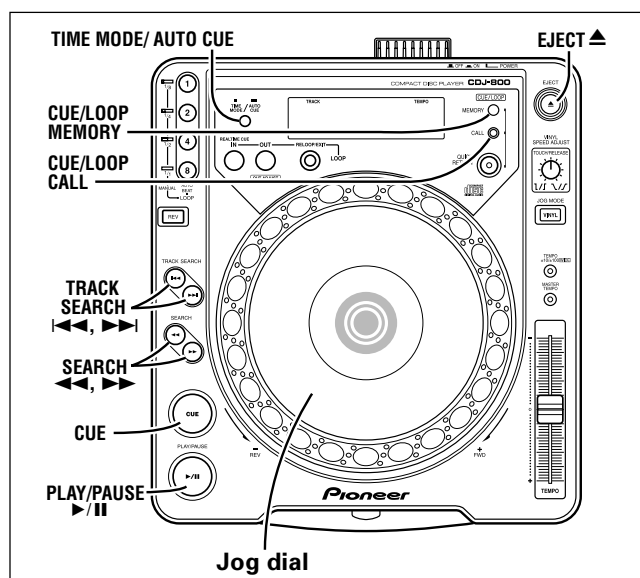

### Starting Playback

#### 1. Insert a disc in the player.

This unit spins discs at high speeds to provide high performance. As a result, disc loading takes a couple of seconds.

#### 2. If auto cueing is on, press the PLAY/PAUSE button (▶/||).

- Wait for the **CUE** button indicator to light up before pressing the button. The silent portion at the beginning of the displayed track will be skipped and playback will begin instantaneously from the first bars of the track.

Once the first track has been played, the player will automatically search for the beginning of the next track to be played. The cueing indicator [**CUE**] will light up, the **PLAY/PAUSE** button [▶/||] indicator will flash, and the player will then wait for the **PLAY/PAUSE** button (▶/||) to be pressed before beginning playback of the next track.

#### 3. If auto cueing is off, playback will begin automatically from the first track.

- When auto cueing is off, playback will continue after the first track has been played, with all subsequent tracks being played in sequence.
- When playback of the final track is complete, playback will automatically come to an end.

### Stopping Playback

Press the **EJECT** button (▲).

- Playback will stop and the disc will be ejected.
- Note that the CDJ-800 does not come with a stop button.

### To Pause Play

During playback, press the **PLAY/PAUSE** button (▶/||).

- The **PLAY/PAUSE** button [▶/||] indicator and [**CUE**] indicator will flash, and play will be paused.
- When the **PLAY/PAUSE** button is pressed again, play will resume and the button indicator will light steadily.
- In the CDJ mode broken sound will still be audible during the pause mode; if you wish to stop all sound, lower the output sound volume on your audio mixer.
- When the unit has not been operated for 80 minutes or more in pause mode, the disc rotation stops automatically. In this instance, playback can be resumed by pressing the **PLAY/PAUSE** button.

## UTILISATION DU LECTEUR DJ

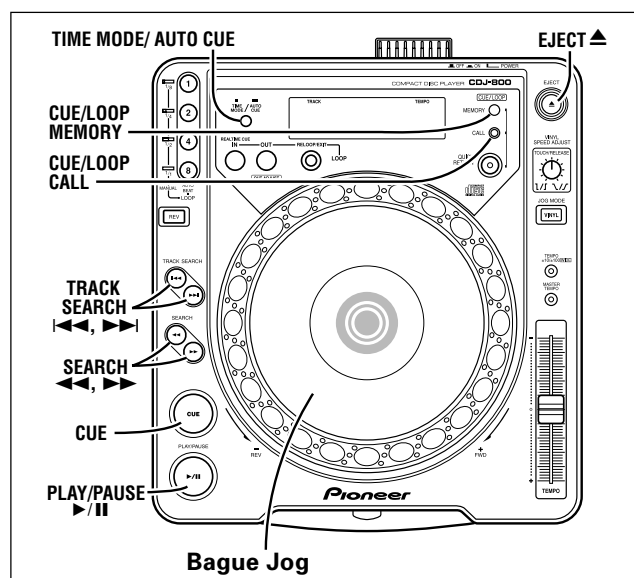

### Lancement de la lecture

#### 1. Insérez un disque dans le lecteur.

Pour assurer de hautes performances, cet appareil fait tourner les disques à haute vitesse. Par conséquent, le chargement du disque prend quelques secondes.

#### 2. Si le repérage automatique est en service, appuyez sur le bouton PLAY/PAUSE (▶/||).

- Attendez que le voyant **CUE** s'allume avant d'appuyer sur le bouton. Les silences au début de la plage affichée sont sautés et la lecture commence automatiquement à partir des premières mesures de la plage.

Une fois que la première plage est reproduite, le lecteur recherche automatiquement le début de la plage à lire ensuite. Le voyant [**CUE**] s'allume, le voyant [▶/||] du bouton **PLAY/PAUSE** clignote et le lecteur attend que le bouton **PLAY/PAUSE** (▶/||) soit actionné pour commencer la lecture de la plage suivante.

#### 3. Si le repérage automatique est désactivé, la lecture commencera automatiquement à la première plage.

- Lorsque le repérage automatique est désactivé, la lecture continue après que la première plage est reproduite, toutes les plages suivantes étant lues successivement.
- Lorsque la dernière plage est reproduite, la lecture s'arrête automatiquement.

### Arrêt de la lecture

Appuyez sur le bouton **EJECT** (▲).

- La lecture s'arrêtera et le disque sera éjecté.
- Notez que le CDJ-800 n'est pas équipé d'un bouton d'arrêt.

### Pause de la lecture

Pendant la lecture, appuyez sur le bouton **PLAY/PAUSE** (▶/||).

- Le voyant [▶/||] du bouton **PLAY/PAUSE** et le voyant [**CUE**] clignotent et la lecture est interrompue.
- Si le bouton **PLAY/PAUSE** est à nouveau actionné, la lecture reprend et le voyant du bouton reste allumé.
- En mode CDJ, un son par intermittence reste audible en mode de pause. Si vous souhaitez couper complètement le son, abaissez le volume de sortie sur la table de mixage audio.
- Si l'appareil n'est pas utilisé pendant plus de 80 minutes en mode de pause, la rotation du disque s'arrête automatiquement. Dans cet état, la lecture peut reprendre par une pression sur le bouton **PLAY/PAUSE**.

## DJ PLAYER OPERATION

## UTILISATION DU LECTEUR DJ

## Track Cueing

## ■ TRACK SEARCH buttons (◀◀, ▶▶)

Press one of the TRACK SEARCH buttons (◀◀, ▶▶).

- Each time the button is pressed, the track is cued in the direction corresponding to the arrow on the button (during playback of one track, to cue playback to the beginning of the preceding track, press the ◀◀ button twice).
- When the button is pressed down and held, cueing is continuous. If the button is held for two seconds or more, the cue speed increases.
- When the beginning of the first track (track 1) is reached, pressing the ◀◀ button will cue to the last track.
- When the end of the disc's last track is reached, pressing the ▶▶ button will cue to the first track (track 1).

## ■ Super-Fast Track Search

Rotate the Jog dial while pressing one of the TRACK SEARCH buttons (◀◀, ▶▶).

- While holding either one of the buttons depressed, rotate the Jog dial in the direction corresponding to the direction you wish to skip; the unit will enter the high-speed skip mode.
- The direction of skip is in accordance with the direction in which the Jog dial is rotated (the TRACK SEARCH button direction is released.)
- The high-speed skip mode is canceled when the TRACK SEARCH button is released.

## Fast-Forward / Fast-Reverse

## ■ Operation using the SEARCH buttons (◀◀, ▶▶)

Press the SEARCH buttons (◀◀, ▶▶) during playback.

Press and hold the ▶▶ button to fast forward the disc; press and hold the ◀◀ button to do fast reverse.

## ■ Super-Fast Search

Rotate the Jog dial while pressing one of the SEARCH buttons (◀◀, ▶▶)

- Hold down the button while turning the Jog dial in the direction you wish to search to enter fast forward or fast reverse mode.
- The direction of the search is determined by the direction the Jog dial is turned. The direction of the SEARCH button is ignored.
- When you stop turning the Jog dial, the unit returns to playback mode.
- Release the SEARCH button to exit this mode.

## Recherche d'une plage

## ■ Boutons TRACK SEARCH (◀◀, ▶▶)

Appuyez une fois sur les boutons TRACK SEARCH (◀◀, ▶▶).

- A chaque poussée sur le bouton, le lecteur recherche la plage dans le sens correspondant à la flèche du bouton actionnée (pendant la lecture d'une plage, pour ramener la lecture au début de la plage précédente, appuyer deux fois sur le bouton ◀◀).
- Si on maintient la poussée sur le bouton, la recherche se poursuit. La vitesse de recherche s'accélère si la poussée est maintenue pendant deux secondes ou plus.
- Quand le début de la première plage (Plage 1) est atteint, une poussée sur le bouton ◀◀ fait passer la recherche à la dernière plage.
- Quand la fin de la dernière plage est atteint, une poussée sur le bouton ▶▶ fait passer la recherche à la première plage (Plage 1) du disque.

## ■ Recherche Super-Rapide de Plage

Tournez la bague Jog tout en appuyant sur un des boutons TRACK SEARCH (◀◀, ▶▶).

- En maintenant un des boutons enfoncés, tourner la bague Jog dans le sens correspondant à la direction où vous voulez sauter des plages; l'appareil se place en mode de saut à grande vitesse.
- Le sens du saut correspond à la direction dans laquelle la bague Jog pas-à-pas est tournée. (Le bouton TRACK SEARCH est relâchée.)
- Le mode de saut à grande vitesse est annulé lorsque le bouton TRACK SEARCH est relâchée.

## Avance rapide / Recul rapide

## ■ Fonctionnement à l'aide des boutons SEARCH. (◀◀, ▶▶)

Appuyez sur les boutons SEARCH (◀◀, ▶▶) pendant la lecture.

Maintenir la poussée sur le bouton ▶▶ pour effectuer une avance rapide sur le disque, ou maintenir la poussée sur le bouton ◀◀ pour un recul rapide.

## ■ Recherche Super-Rapide

Tournez la bague Jog tout en appuyant sur un des boutons SEARCH (◀◀, ▶▶)

- Maintenir la poussée sur la touche tout en tournant la bague Jog dans le sens où vous voulez exécuter la recherche pour entrer en mode d'avance rapide ou de recul rapide.
- Le sens de la recherche dépend de la direction dans laquelle la bague Jog est tournée. Le sens du bouton SEARCH est ignoré.
- Dès qu'on cesse de tourner la bague Jog, l'appareil repasse en mode de lecture.
- Relâcher le bouton SEARCH pour quitter ce mode.

DJ PLAYER OPERATION

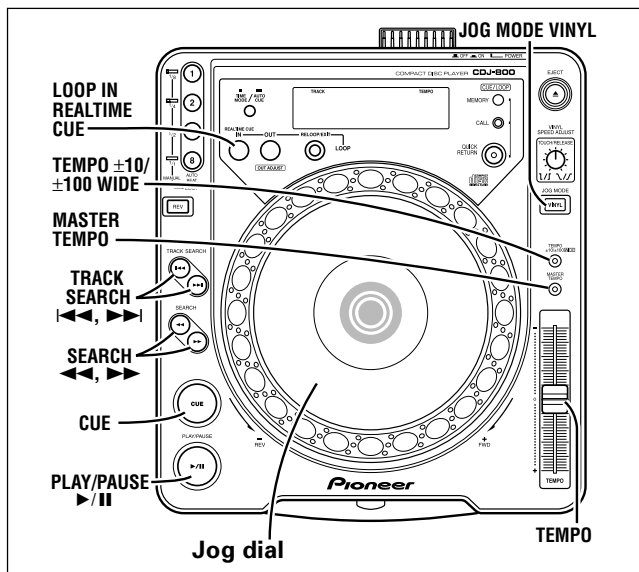

UTILISATION DU LECTEUR DJ

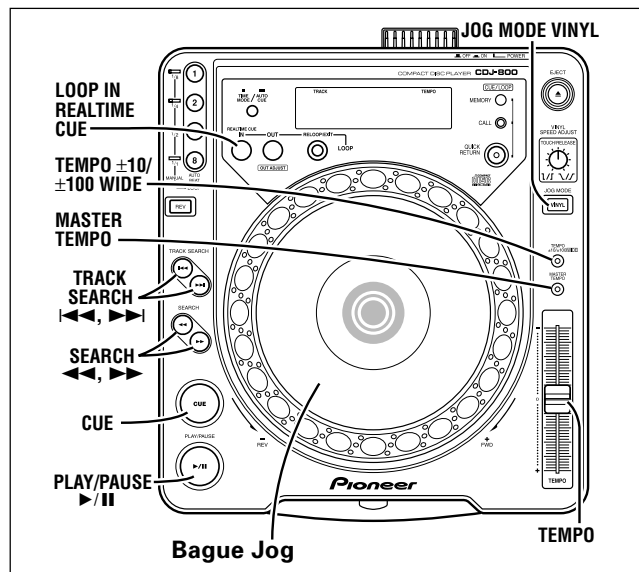

Cue Point Settings (\*)

Once a Cue point has been stored in memory, during playback it can be used to place the player in a state where it is ready to begin playback from the cueing position by pressing the **CUE** button.

■ Setting the Cue point in the CDJ mode

1. During playback, press the **PLAY/PAUSE** button (▶/||) to pause playback at the point you wish to begin playback.
2. Search for the precise position of the Cue point.
  - Using frame numbers to specify Cue points.  
Cue points may be specified in 1-frame units (where 75 frames are equivalent to 1 second).  
Use the Jog dial or the forward or reverse **SEARCH** button (◀◀, ▶▶) to advance to the desired frame. Rotating the Jog dial once causes the player to advance or rewind 135 frames in the specified direction.
  - Listen to the sound at the current frame to determine the Cue point.  
Turn the Jog dial slowly and then return it to just before the point from which you wish to begin playback. (The cue point thus defined will consist of that point directly after the sound which can be heard during a cueing pause.)
3. Press the **CUE** button when you reach the desired frame number or hear the sound at the point from which you wish to begin cueing.
  - When the sound is muted and the [CUE] indicator lights up, the Cue point will have been stored to memory.
  - Each time a new Cue point is stored to memory, the previous Cue point will be erased.

[Amending the Cue point]

1. During playback, press the **CUE** button.
  - This will take you back to the set track position.
2. In the CDJ mode, to set the Cue point, go through steps 2 and 3 as mentioned above.

Réglage d'un point de repérage (\*)

Une fois qu'un point de repérage a été mémorisé, pendant la lecture, il peut servir pour mettre le lecteur dans un état où il sera prêt à commencer la lecture à partir du point repéré par une pression sur le bouton **CUE**.

■ Réglage du point de repérage en mode CDJ

1. Pendant la lecture, appuyez sur le bouton **PLAY/PAUSE** (▶/||) pour interrompre la lecture au point où vous voulez la faire commencer.
2. Localisez la position exacte du Point de repérage.
  - Utilisation des numéros de cadre pour spécifier les Points de repérage.  
Vous pouvez spécifier ces points en unités de cadre (75 cadres correspondent à 1 seconde).  
Servez-vous de la bague Jog ou du bouton **SEARCH** avant ou arrière (◀◀, ▶▶) pour passer au cadre voulu. Une rotation de la bague Jog fait avancer ou reculer le lecteur de 135 cadres dans le sens spécifié.
  - Écoutez le son au cadre actuel pour déterminer le Point de repérage.  
Tournez lentement la bague Jog et ramenez-la juste avant le point où vous voulez commencer la lecture. (Le point de repérage ainsi posé sera le point directement après le son audible pendant une pause de repérage.)
3. Appuyez sur le bouton **CUE** quand vous arrivez au numéro de cadre voulu ou que vous entendez le son au point à partir duquel vous voulez commencer le repérage.
  - Si le son est mis en sourdine et que le voyant [CUE] s'allume, le Point de repérage sera mémorisé.
  - Chaque fois qu'un nouveau Point de repérage est mémorisé, le précédent est effacé.

[Modification d'un Point de repérage]

1. Pendant la lecture, appuyez sur le bouton **CUE**.
  - Vous repasserez ainsi à la position de plage définie.
2. En mode CDJ, effectuez les étapes 2 et 3 ci-dessus pour définir le Point de repérage.

## DJ PLAYER OPERATION

## ■ Setting the Cue point in the VINYL mode

1. During playback, at the point you wish to set as the cue point, either press and hold the surface of the Jog dial, or press the PLAY/PAUSE button (▶/II) to enter the standby mode.
2. While pressing the surface of the Jog dial, turn back the dial to a point just before the track you wish to play.
3. When the sound is the track you are searching for, press the CUE button while you are still pressing the surface of the Jog dial.
  - When the [CUE] indicator lights up the point will be stored in memory.
  - When a new Cue point is stored in memory the previous setting will be erased.
  - If you set the cue point by pressing and holding to the surface of the Jog dial, releasing your finger from the Jog dial will cause playback to start from the selected cue point.

## [Amending the Cue point]

1. During playback, press the CUE button.
  - This will take you back to the set track position.
2. In the VINYL mode, to set the Cue point, go through steps 2 and 3 as mentioned above.

## ■ Real-time cue

During playback, press the LOOP IN/REALTIME CUE button at the desired Cue point.

- This point will then be recorded as the new Cue point.

## ■ Checking cue points (Cue point sampler)

After specifying a cueing point, press the CUE button.

- The sound at the specified Cue point will continue to play as long as the CUE button is pressed.

## ■ Returning to a Cue point (Back cue)

1. During playback, press the CUE button.
  - The player will return to the specified Cue point.
2. Press the PLAY/PAUSE button (▶/II).
  - Playback will begin immediately from the specified Cue point.
  - When the JOG MODE is set to VINYL, playback from the cue point can also be initiated by pressing and releasing the surface of the Jog dial.

## Changing Playback Speed (\*)

Pull the TEMPO control slider towards you.

Slide the knob towards you (+) to increase the tempo and slide it away from you (-) to decrease it.

- The rate of change in playback speed (tempo) is shown in the display.
- The playback speed can be changed without changing the pitch (☞ "Applying Master Tempo").

## ■ Selecting range of tempo adjustment

Press the TEMPO ±10/±100 WIDE button.

Each time the button is pressed, the variable range of the TEMPO control slider alternates between ±10% and ±100%. When set to ±10%, the tempo can be adjusted in units of 0.05%. When set to ±100%, the tempo can be adjusted in units of 0.5%.

- When variable range is set to ±100%, the TEMPO ±10/±100 WIDE button lights, and the [WIDE] indicator appears in the display.

## UTILISATION DU LECTEUR DJ

## ■ Réglage du Point de référence en mode VINYL

1. Pendant la lecture, au point que vous voulez fixer comme point de repérage, appuyez et maintenez la surface de la bague Jog, ou bien appuyez sur le bouton PLAY/PAUSE (▶/II) pour passer en mode d'attente.
2. En appuyant sur la surface de la bague Jog, ramenez celle-ci à un point juste avant la piste à reproduire.
3. Lorsque le son est à la plage recherchée, appuyez sur le bouton CUE tout en appuyant sur la surface de la bague Jog.
  - Lorsque le voyant [CUE] s'allume, le point sera mémorisé.
  - Lorsqu'un nouveau Point de repérage est mémorisé, le précédent est effacé.
  - Si vous fixez le point de repérage en appuyant sur la surface de la bague Jog, le fait de retirer le doigt de la bague Jog fera commencer la lecture à partir du point de repérage sélectionné.

## [Modification d'un Point de repérage]

1. Pendant la lecture, appuyez sur le bouton CUE.
    - Vous repasserez ainsi à la position de plage définie.
  2. En mode VINYL, effectuez les étapes 2 et 3 ci-dessus pour définir le Point de repérage.
- Repérage en temps réel
- Pendant la lecture, appuyez sur le bouton LOOP IN/REALTIME CUE au Point de repérage voulu.
- Ce point sera enregistré comme nouveau Point de repérage.
- Vérification des points de repérage (Échantillonneur de point de repérage)
- Après avoir spécifié un point de repérage, appuyez sur le bouton CUE.
- Le son au Point de repérage spécifié continue, aussi longtemps que le bouton CUE est actionné.
- Retour au Point de repérage
1. Pendant la lecture, appuyez sur le bouton CUE.
    - Le lecteur repassera au Point de repérage spécifié.
  2. Appuyez sur le bouton PLAY/PAUSE (▶/II).
    - La lecture commence immédiatement au Point de repérage spécifié.
    - Lorsque le JOG MODE est réglé sur VINYL, la lecture à partir du point de repérage peut être lancée en appuyant, puis en relâchant la surface de la bague Jog.

## Changement de la vitesse de lecture (\*)

Tirez le curseur de commande TEMPO principal vers vous.

Glissez le bouton vers vous (+) pour accroître le tempo, ou glissez-le dans le sens opposé (-) pour le réduire.

- Le degré de changement de la vitesse de lecture (tempo) apparaît sur l'affichage.
- Vous pouvez changer la vitesse de lecture sans modifier la hauteur tonale (☞ "Application du Tempo principal").

## ■ Sélection de la plage de réglage de tempo

Appuyez sur le bouton TEMPO ±10/±100 WIDE.

Chaque fois que le bouton est actionné, la plage variable du curseur de commande TEMPO alterne entre ±10% et ±100%. Lors d'un réglage à ±10%, le tempo peut être ajusté par unité de 0,05%. Lors d'un réglage à ±100%, il peut l'être par unité de 0,5%.

- Lorsque la plage variable est réglée à ±100%, le bouton TEMPO ±10/±100 WIDE s'allume et le voyant [WIDE] apparaît sur l'affichage.

**DJ PLAYER OPERATION**

**Applying Master Tempo (\*)**

Press the **MASTER TEMPO** button during playback.

The **MASTER TEMPO** button and the **[MT]** indicator light. The speed (tempo) can now be changed using the **TEMPO** control slider but the pitch (key) does not change.

- When digitally processing the sound, sound quality will change.

**Jog Dial Functions (\*)**

**1. Turning the Jog dial during playback (pitch bending)**

(When the **JOG MODE** is set to **VINYL**, touch the Jog dial side. The Jog dial operates differently when the surface of the Jog dial is pressed.)

- In proportion to the amount of rotation, the playback speed is accelerated (FWD+) or decelerated (REV-). When in the reverse mode (when **REV** button is lighted), the playback speed accelerates when the dial is rotated in the REV- direction, and decelerates when rotated in the FWD+ direction.
- When rotation stops, the disc returns to normal speed.

**2. Turning Jog dial during playback (scratch play)**

(See page 24: Scratch Play)

**3. Turning the Jog dial in pause mode (frame search)**

(When **JOG MODE** is set to **CDJ**, the unit enters the audible pause mode, and when set to **VINYL**, the unit enters the ordinary muted pause mode (no audible sound); CD sound is played back at a speed corresponding to the speed with which the Jog dial is rotated.)

- Searches can be performed in 1-frame increments.
- When the CD is rotated once using the Jog dial, 1.8 seconds (135 frames) of music is played back.

**4. During playback or turning in the pause condition (Spin)**

(See page 24: How to Spin)

**5. During playback, rotate the Jog dial while holding the SEARCH button (◀◀, ▶▶) depressed. (Super-fast search)**

Hold down the button while turning the Jog dial in the direction you wish to search to enter fast forward or fast reverse mode.

**6. Rotate the Jog dial while holding the TRACK SEARCH button (◀◀, ▶▶) depressed. (Super-fast track search)**

While holding the **TRACK SEARCH** button (◀◀, ▶▶) depressed, rotate the Jog dial in the direction in which you wish to perform track search; accelerated high-speed track search will begin in accordance with the direction and amount of rotation.

**NOTE:**

The surface of the Jog dial is equipped with a sheet switch. Do not place objects on the Jog dial or apply excessive pressure to the dial's surface. Do not set drinks on the Jog dial since spills may leak inside, resulting in damage to the switch.

**Mixing Different Tracks**

(Example: Mix track B with currently playing track A from the main speakers.)

- Connect CD1 to the DJ mixer's CH-1, and connect CD2 to CH-2.
- Raise the TRIM, CHANNEL FADER, and MASTER LEVEL settings appropriately so that sound is produced from CD1.

**1. Set the DJ Mixer's CROSS FADER slider at its left side (CH-1).**

- Track A is heard from speakers.

**2. Load a CD on player CD2.**

**3. Press the TRACK SEARCH buttons (◀◀, ▶▶) on player CD2 to find and select track B.**

**UTILISATION DU LECTEUR DJ**

**Application du Tempo principal (\*)**

Appuyez sur le bouton **MASTER TEMPO** pendant la lecture.

Le bouton **MASTER TEMPO** et le voyant **[MT]** s'allument. La vitesse (tempo) peut alors être modifiée au moyen du curseur de commande **TEMPO**, mais la hauteur tonale (clé) ne change pas.

- Lors d'un traitement numérique du son, la qualité sonore changera.

**Maîtrise des fonctions de la bague Jog (\*)**

**1. Rotation de la bague Jog pendant la lecture (changement de hauteur tonale)**

(Quand le **JOG MODE** est réglé sur **VINYL**, touchez le côté de la bague Jog. Celle-ci agit différemment lorsque sa surface est actionnée.)

- En fonction du degré de rotation, la vitesse de lecture est accélérée (FWD+) ou ralentie (REV-). Lorsque l'appareil est en mode inverse (quand le bouton **REV** est allumé), la vitesse de lecture accélère si la bague est tournée dans le sens REV- et elle ralentit si elle est tournée dans le sens FWD+.
- Lorsque la rotation de la bague est arrêtée, le disque repasse à la vitesse normale.

**2. Rotation de la bague Jog pendant la lecture (lecture Scratch)**

(Voir page 24: Lecture "Scratch Play")

**3. Rotation de la bague Jog en mode Pause (recherche d'image)**

(Quand le **JOG MODE** est réglé sur **CDJ**, l'appareil passe en mode de pause audible; lors d'un réglage sur **VINYL**, l'appareil passe en mode de pause à sourdine ordinaire (aucun son n'est audible). Le son du CD est reproduit à une vitesse correspondant à la vitesse avec laquelle la bague Jog est tournée.)

- La recherche d'image s'accomplit par palier d'une image.
- Si le CD est tourné une fois au moyen de la bague Jog, 1,8 seconde (135 cadres) de musique est reproduite.

**4. Pendant la lecture ou la rotation à l'état de pause (Spin)**

(Voir page 24: Pour faire un "Spin").

**5. Pendant la lecture, tourner la bague Jog tout en maintenant la poussée sur le bouton SEARCH (◀◀, ▶▶). (Recherche Super-Rapide)**

Maintenir la poussée sur le bouton tout en tournant la bague Jog dans le sens où vous voulez exécuter la recherche pour entrer en mode d'avance rapide ou de recul rapide.

**6. Tournez la bague Jog tout en maintenant la poussée sur le bouton TRACK SEARCH (◀◀, ▶▶). (Recherche Super-Rapide de Plage)**

En maintenant la poussée sur le bouton **TRACK SEARCH** (◀◀, ▶▶), tourner la bague Jog pas-à-pas dans le sens où l'on veut effectuer la recherche de plage; une recherche de plage à vitesse accélérée commence selon le sens et le degré de la rotation de la bague Jog.

**REMARQUE:**

La surface de la bague Jog est dotée d'un interrupteur. Ne placez rien sur la bague Jog et n'exercez pas une pression indue sur sa surface. Ne déposez aucune boisson sur la bague Jog car une infiltration de liquide pourrait endommager l'interrupteur.

**Mixage de plages différentes**

(Exemple: Mixage de la plage B avec la plage A actuellement en cours de lecture via les haut-parleurs principaux.)

- Raccorder le lecteur CD1 sur les prises CH-1 du mixeur DJ et le lecteur CD2 sur CH-2.
- Elever les réglages TRIM, CHANNEL FADER et MASTER LEVEL de façon appropriée pour que le son du lecteur CD1 soit obtenu.

**1. Réglez le curseur CROSS FADER du Mixeur DJ à sa position de gauche (CH-1).**

- La plage A est audible par les haut-parleurs.

**2. Placez un CD sur le lecteur CD2.**

**3. Appuyez sur les boutons TRACK SEARCH (◀◀, ▶▶) du lecteur CD2, pour localiser la plage B.**

## DJ PLAYER OPERATION

4. Set the DJ Mixer's **MONITOR SELECTOR** button **CH-2** to **ON**.
5. Rotate the DJ Mixer's **MONITOR LEVEL** so that track **B** can be heard from the headphones.
  - Only track A is heard from the main speakers.
6. Set cueing for track **B** on the headphones.
  - ① With player CD2 in the playback mode, press the **PLAY/PAUSE** button (▶/||) to hear the point you wish to cue.
    - The player will enter the pause mode (Broken sound will be audible).
  - ② Rotate player CD2's Jog dial and search for the track's Cue point (first beat).
  - ③ When you have settled on the Cue point, press the **CUE** button on player CD2.
    - The player's sound will be muted and cueing will be completed.
7. Simultaneously press player CD2's **PLAY/PAUSE** button (▶/||) when track **A** is heard from the speakers.
  - Only track A will be heard from the main speakers.
  - Track B will be heard from the headphones.
8. Move the **TEMPO** control slider to match the tempo (BPM=Beat Per Minutes) of tracks **A** and **B**.  
Move the **TEMPO** control slider of player CD2 so that the BPM of track B matches those of track A.
  - When the two BPM rates match, the BPM synchronization is complete.
9. Press the **CUE** button on player CD2.
  - Player CD2 will enter pause mode at the Cue point.
10. As soon as track **A** is heard from the speakers, press the **PLAY/PAUSE** button (▶/||) on player CD2.
  - Track B begins playing.
11. While checking the sound on the headphones, gradually move the DJ Mixer's **CROSS FADER** slider from left to right.
  - The sound of track A from the speakers will steadily become mixed with the sound of track B.
  - When the DJ Mixer's **CROSS FADER** slider has moved all the way to the right side, the sound heard from the speaker will have changed from track A to track B, and the operation is complete.

#### ■ Long mix play

If the BPM rates match, mixing of tracks A and B will sound good even if the **CROSS FADER** slider is in the middle position.

#### ■ Fader start play

Using the cross fader start function of the DJM-600, DJM-500, DJM-300 or DJM-3000 step 10 above can be eliminated for even simpler mixing. In addition, when the **CROSS FADER** slider is returned to its original position, the status returns to that in step 9 (player CD2 at its Cue point), so that you can repeat the same play as many times as you like.

## UTILISATION DU LECTEUR DJ

4. Réglez le sélecteur **MONITOR SELECTOR CH-2** du Mixeur DJ sur **ON**.
  5. Tournez la commande **MONITOR LEVEL** du Mixeur DJ de manière que la plage **B** soit audible par le casque.
    - Les haut-parleurs principaux restituent seulement les sons de la plage A.
  6. Définissez le point de repère pour la plage **B** par le casque d'écoute.
    - ① Le lecteur CD2 étant en mode de lecture, appuyer sur le bouton **PLAY/PAUSE** (▶/||) pour entendre le point que l'on veut localiser.
      - Le lecteur se place en mode de pause (Un son brisé sera audible).
    - ② Tourner la bague Jog du lecteur CD2 et rechercher le point de repère (première mesure) de la plage.
    - ③ Quand on a défini le point de repère, appuyer sur le bouton **CUE** du lecteur CD2.
      - Le son du lecteur est mis en sourdine et la localisation est terminée.
  7. En synchronisation avec le son de la plage **A** audible par le casque d'écoute, appuyer sur le bouton **PLAY/PAUSE** (▶/||) du lecteur CD2.
    - Les haut-parleurs principaux restituent seulement les sons de la plage A.
    - Les sons de la plage B sont audibles par le casque.
  8. Déplacez le curseur de commande **TEMPO** pour faire correspondre le tempo (BPM = Mesures par minute) des plages **A** et **B**.  
Déplacez le curseur de commande **TEMPO** du lecteur CD2 de sorte que le taux BPM de la plage B corresponde à celui de la plage A.
    - Lorsque les deux taux BPM correspondent, la synchronisation BPM est atteinte.
  9. Appuyer sur le bouton **CUE** du lecteur CD2.
    - Le lecteur CD2 passera au mode Pause au point de repère.
  10. Dès qu'est audible le son de la plage **A** provenant des haut-parleurs, appuyer sur le bouton **PLAY/PAUSE** (▶/||) du lecteur CD2.
    - La lecture de la plage B commence.
  11. En suivant le son par le casque, déplacer progressivement le curseur **CROSS FADER** du Mixeur DJ de la gauche vers la droite.
    - Le son de la plage A provenant des haut-parleurs sera progressivement mixé à celui de la plage B.
    - Lorsque le curseur **CROSS FADER** du Mixeur DJ est déplacé complètement vers le côté droit, le son audible par les haut-parleurs passera de la plage A à la plage B et le fondu sera ainsi réalisé.
- **Lecture à mixage prolongé**  
Si les cadences (BPM) correspondent, le mixage des plages A et B paraîtra bon même si le curseur **CROSS FADER** se trouve à la position moyenne.

#### ■ Lecture à départ en fondu

En faisant appel à la fonction de mise en marche à fondu croisé du Mixeur Disc Jockey DJM-600, DJM-500, DJM-300 ou DJM-3000, l'étape 10 ci-dessus peut être éliminée pour simplifier le mixage. En outre, quand le curseur **CROSS FADER** est ramené à sa position originale, l'état repasse à celui de l'étape 9 (le lecteur CD2 est à son point d'attaque) et il est alors possible de répéter la même lecture autant que fois qu'on le souhaite.

## ADVANCED OPERATIONS

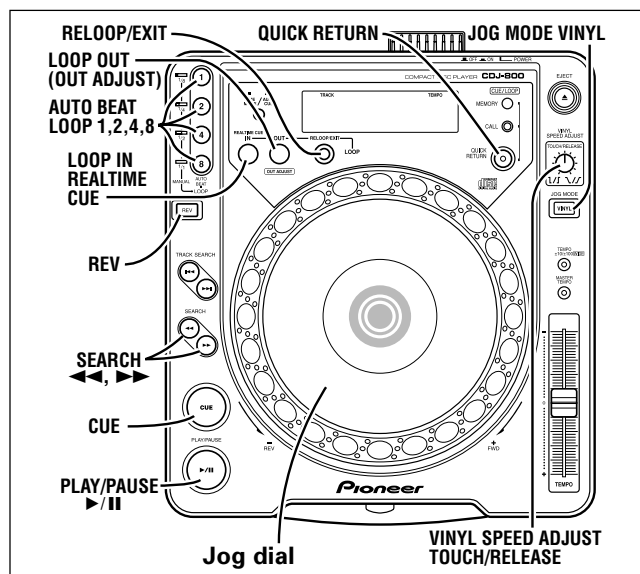

Functions indicated with an asterisk (\*) are disabled when the rear panel DIGITAL OUT MODE switch is set to NORMAL.

### Scratch Play (\*)

By changing from the **JOG MODE** to **VINYL**, and pressing and rotating the surface of the Jog dial you can replay according to the speed and direction of the Jog dial.

1. **Press the JOG MODE VINYL button so the button indicator lights.**
  - The Jog dial's [Vinyl] indicator also lights.
2. **When replaying a CD press the surface of the Jog dial.**
  - Playback slows down and stops (the slowdown in speed until the disc stops (response characteristics) can be set separately). By rotating the Jog dial when playback speed is decreasing but not yet stopped all sound will stop halfway through. See Step 3 for playback when rotating the Jog dial.
3. **Turn the Jog dial in the direction and at the speed you wish to playback the disc.**
  - The CD is played back according to the speed and direction of Jog dial movement.
4. **Take your hand off the surface of the Jog dial.**
  - The CD spins up or down to return to normal playback mode. (The slowdown or increase in speed until the CD returns to normal playback (response characteristics) can be set separately.)

- **This function sets the time to full stop when the Jog dial's surface is pressed, and the time from full stop to normal playback speed when the surface of the Jog dial is released.**

Rotate the **VINYL SPEED ADJUST TOUCH/RELEASE** dial.

- Rotating the dial changes the deceleration speed (response) from playback to full stop, and the acceleration speed (response) from full stop to normal playback.

### How to Spin (\*)

During playback in the **VINYL** mode either press the surface of the Jog dial or press the **PLAY/PAUSE** button (▶/||) to cause a pause, then quickly turn the Jog dial, even when released playback will occur according to the speed and direction of the dial.

## DÉMARCHES ÉVOLUÉES

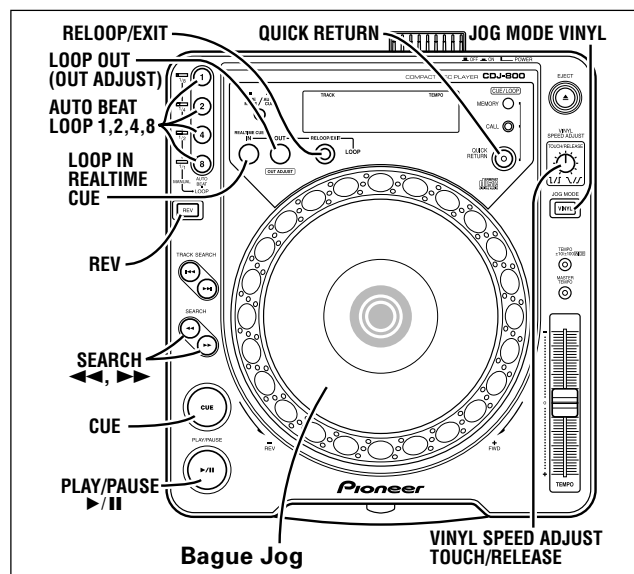

Les fonctions marquées d'un astérisque (\*) sont désactivées lorsque le sélecteur DIGITAL OUT MODE du panneau arrière est réglé sur NORMAL.

### Lecture "Scratch Play" (\*)

En passant du **JOG MODE** à **VINYL**, et en appuyant et tournant la surface de la bague Jog, vous pouvez effectuer la lecture à la vitesse et dans le sens de la bague Jog.

1. **Appuyez sur le bouton JOG MODE VINYL de sorte que son voyant s'allume.**
  - Le voyant [Vinyl] de la bague Jog s'allume aussi.
2. **Pendant la lecture d'un CD, appuyez sur la surface de la bague Jog.**
  - La lecture se ralentit et s'arrête (le ralentissement de la vitesse jusqu'à l'arrêt du disque (caractéristiques de réponse) peut être réglé séparément). Si vous tournez la bague Jog alors que la vitesse de lecture ralentit mais qu'elle n'est pas encore arrêtée, tous les sons s'arrêteront en cours. Reportez-vous à l'étape 3 pour la lecture lors de la rotation de la bague Jog.
3. **Tournez la bague Jog dans le sens et à la vitesse souhaités pour la lecture du disque.**
  - Le CD est reproduit à la vitesse et dans le sens du mouvement de la bague Jog.
4. **Retirez la main de la surface de la bague Jog.**
  - La rotation du CD augmente ou diminue pour revenir au mode normal de lecture. (Le ralentissement ou l'accélération de la vitesse jusqu'au retour à la vitesse normale (caractéristiques de réponse) peut être réglé séparément).
- **Cette fonction définit la durée jusqu'à l'arrêt complet lorsque la surface de la bague Jog est actionnée, et la durée de l'arrêt complet à la vitesse de lecture normale lorsque la surface de la bague Jog est relâchée.**  
**Tournez la bague VINYL SPEED ADJUST TOUCH/RELEASE.**
  - La rotation de la bague change la vitesse de ralentissement (réponse) entre la lecture et l'arrêt complet, et la vitesse d'accélération (réponse) entre l'arrêt complet et la lecture normale.

### Pour faire un "Spin" (\*)

Pendant la lecture en mode **VINYL**, appuyez sur la surface de la bague Jog ou appuyez sur le bouton **PLAY/PAUSE** (▶/||) pour effectuer une pause, puis tournez rapidement la bague Jog; même lorsque celle-ci sera relâchée, la lecture se produira selon la vitesse et le sens de rotation de la bague.



ADVANCED OPERATIONS

DÉMARCHES ÉVOLUÉES

**How to Brake (\*)**

- When you press the **PLAY/PAUSE** button (▶/⏸) in the **VINYL** mode during playback, the **VINYL SPEED ADJUST TOUCH/RELEASE** dial will cause a corresponding speed and the sound will stop.
- Upon pressing the **PLAY/PAUSE** button (▶/⏸) again playback will commence and the **VINYL SPEED ADJUST TOUCH/RELEASE** dial will respond accordingly.

**Quick Return (\*)**

When the **JOG MODE** is set to **VINYL**, pressing the surface of the Jog dial returns playback instantly to the cue point.

- 1. Press the JOG MODE VINYL button so that the button indicator lights.**
  - The Jog dial's [Vinyl] indicator also lights.
- 2. Press the QUICK RETURN button so that the button indicator lights.**
  - The [QUICK RETURN] indicator will appear in the display, and the Jog dial display will show the flashing cue point position indicator.
- 3. During playback, press the surface of the Jog dial.**
  - If a cue point has been stored in memory, the playback will return instantly to the stored cue point; if no cue point has been stored in memory, the playback will not change.
  - Playback will also return to the in-point (cue point) if the Jog dial is pressed during loop playback.

**Loop Playback (\*)**

■ **Defining a loop (MANUAL)**

- 1. Press the PLAY/PAUSE button (▶/⏸) to begin playback.**
- 2. During replay, press the LOOP IN/REALTIME CUE button at the loop in point.**
  - Note that this operation need not be performed if a prerecorded Cue point is to be used as the start of the loop.
- 3. During playback, press the LOOP OUT button at the point from which you wish to end the loop.**
  - The **AUTO BEAT LOOP 8 (MANUAL 1/1)** button indicator lights.
  - Loop play begins between the loop in-point to loop-out point.

■ **Shorten the Loop Length (LOOP CUTTER)**

When **MANUAL** mode is used to create a loop during playback or pause, the **AUTO BEAT LOOP 8 (MANUAL 1/1)** button will light.

**Press one of the AUTO BEAT LOOP buttons (1, 2, 4 or 8).**

- When the **AUTO BEAT LOOP 1 (MANUAL 1/8)** button is pressed, the button indicator lights and loop play begins between the loop-in point to a point 1/8 of the full length of the original loop.
- When the **AUTO BEAT LOOP 2 (MANUAL 1/4)** button is pressed, the button indicator lights, and loop play begins between the loop-in point to a point 1/4 of the full length of the original loop.
- When the **AUTO BEAT LOOP 4 (MANUAL 1/2)** button is pressed, the button indicator lights, and loop play begins between the loop-in point to a point 1/2 of the full length of the original loop.
- When the **AUTO BEAT LOOP 8 (MANUAL 1/1)** button is pressed, the button indicator lights, and loop play begins between the loop-in point to a point 1/1 (all) of the length of the original loop.

**Pour un freinage (\*)**

- Si vous appuyez sur le bouton **PLAY/PAUSE** (▶/⏸) en mode **VINYL** pendant la lecture, la bague **VINYL SPEED ADJUST TOUCH/RELEASE** fournira une vitesse correspondante et le son s'arrêtera.
- Une nouvelle pression sur le bouton **PLAY/PAUSE** (▶/⏸) fait commencer la lecture; la bague **VINYL SPEED ADJUST TOUCH/RELEASE** agira en conséquence et la lecture commencera.

**Retour rapide (\*)**

Lorsque le **JOG MODE** est réglé sur **VINYL**, une pression sur la surface de la bague Jog fait revenir instantanément la lecture au point de repérage.

- 1. Appuyez sur le bouton JOG MODE VINYL de sorte que le voyant du bouton s'allume.**
  - Le voyant [Vinyl] de la bague Jog s'allume aussi.
- 2. Appuyez sur le bouton QUICK RETURN de sorte que le voyant du bouton s'allume.**
  - Le voyant [QUICK RETURN] apparaît sur l'affichage et l'affichage de la bague Jog fait apparaître le voyant clignotant de la position du point de repérage.
- 3. Pendant la lecture, appuyez sur la surface de la bague Jog.**
  - Si un point de repérage a été mémorisé, la lecture revient automatiquement à ce point de repérage mémorisé; si aucun point de repérage n'a été mémorisé, la lecture ne change pas.
  - La lecture revient aussi au point initial (point de repérage) si la bague Jog est actionnée pendant la lecture à boucle.

**Lecture à boucle (\*)**

■ **Définition d'une boucle (MANUAL)**

- 1. Appuyez sur le bouton PLAY/PAUSE (▶/⏸) pour commencer la lecture.**
- 2. Pendant la relecture, appuyez sur le bouton LOOP IN/REALTIME CUE au point initial de la boucle.**
  - Remarquez que cette démarche n'est pas nécessaire si un Point de repérage préenregistré sera utilisé comme début de la boucle.
- 3. Pendant la lecture, appuyez sur le bouton LOOP OUT au point où vous voulez terminer la boucle.**
  - Le voyant du bouton **AUTO BEAT LOOP 8 (MANUAL 1/1)** s'allume.
  - La lecture à boucle commence entre le point initial et le point final de la boucle.

■ **Réduction de la longueur de boucle (Coupe-boucle)**

Lorsque le mode **MANUAL** est utilisé pour créer une boucle pendant la lecture ou une pause, le bouton **AUTO BEAT LOOP 8 (MANUAL 1/1)** s'allume.

**Appuyez sur un des boutons AUTO BEAT LOOP (1, 2, 4 ou 8).**

- Lorsque le bouton **AUTO BEAT LOOP 1 (MANUAL 1/8)** est actionné, son voyant s'allume et la lecture à boucle s'accomplit entre le point initial de boucle et un point à 1/8e de la longueur totale de la boucle originale.
- Lorsque le bouton **AUTO BEAT LOOP 2 (MANUAL 1/4)** est actionné, son voyant s'allume et la lecture à boucle s'accomplit entre le point initial de boucle et un point à 1/4e de la longueur totale de la boucle originale.
- Lorsque le bouton **AUTO BEAT LOOP 4 (MANUAL 1/2)** est actionné, son voyant s'allume et la lecture à boucle s'accomplit entre le point initial de boucle et un point à 1/2 (la moitié) de la longueur totale de la boucle originale.
- Lorsque le bouton **AUTO BEAT LOOP 8 (MANUAL 1/1)** est actionné, son voyant s'allume et la lecture à boucle s'accomplit entre le point initial de boucle et un point à 1/1 (total) de la longueur de la boucle originale.

## ADVANCED OPERATIONS

### ■ To create an automatic loop based on the track's BPM (AUTO BEAT LOOP)

During playback or pause, press one of the AUTO BEAT LOOP buttons (1, 2, 4 or 8).

- The pressed button will flash, the loop out point will be automatically set based on the track's BPM, and loop play will begin.
- When **AUTO BEAT LOOP 1** button is pressed, the loop-out point is set one beat after the instant the button is pressed.
- When **AUTO BEAT LOOP 2** button is pressed, the loop-out point is set two beats after the instant the button is pressed.
- When **AUTO BEAT LOOP 4** button is pressed, the loop-out point is set four beats after the instant the button is pressed.
- When **AUTO BEAT LOOP 8** button is pressed, the loop-out point is set eight beats after the instant the button is pressed.
- This function operates only from pause mode with the **JOG MODE** set to **VINYL** if reverse play has been set (when **REV** button is lighted).
- After an **AUTO BEAT LOOP** has been set, if one of the **AUTO BEAT LOOP** buttons (1, 2, 4, or 8) is pressed again, a new loop play will begin using the previously set loop-in point, with a new loop out point automatically set based on the track's BPM.

### ■ Stopping loop playback

During loop playback, press the **RELOOP/EXIT** button.

- Once this has been done, playback will continue in sequence from the loop out point without returning to the loop in point.

### ■ Changing the loop out point

#### 1. Press the **LOOP OUT (OUT ADJUST)** button in loop play.

- The time of the out point is shown in the display, the **LOOP OUT** button starts to flash rapidly and the **LOOP IN/REALTIME CUE** button goes off.

#### 2. Press the forward or reverse **SEARCH** button (◀◀, ▶▶) or turn the Jog dial.

- The loop out point will be shifted forward or backward in 1-frame units.
- The loop out point cannot be moved in front the loop in point.
- Pressing the **LOOP OUT** button or waiting for 30 seconds or longer will cause the player to exit from the loop out adjust mode and to resume loop playback.

\* If the loop out adjust mode is selected while the **AUTO BEAT LOOP 8 (MANUAL 1/1)** button is lighted, the **AUTO BEAT LOOP 8 (MANUAL 1/1)** button will flash and the loop out point can be modified.

The loop out point cannot be modified, however, if the loop out adjust mode is selected while one of the **AUTO BEAT LOOP 4, 2, or 1** buttons is lighted. Loop play will be set to either 1/8, 1/4, or 1/2, based on the loop modified while the **AUTO BEAT LOOP 8 (MANUAL 1/1)** button was lighted.

### ■ Returning to loop playback (i.e., relooping)

After loop playback has been stopped, press the **RELOOP/EXIT** button during playback to return to loop playback.

- The player will return to the currently defined loop start point and begin loop playback again from that point.

## DÉMARCHES ÉVOLUÉES

### ■ Pour créer une boucle automatique à partir du BPM de la plage (AUTO BEAT LOOP)

Pendant la lecture ou une pause, appuyez sur un des boutons **AUTO BEAT LOOP (1, 2, 4 ou 8)**

- Le bouton actionné clignote, le point final de boucle est posé automatiquement à partir du BPM de la plage et la lecture à boucle commence.
- Lorsque le bouton **AUTO BEAT LOOP 1** est actionné, le point final de boucle est posé à une mesure après l'instant où le bouton avait été actionné.
- Lorsque le bouton **AUTO BEAT LOOP 2** est actionné, le point final de boucle est posé à deux mesures après l'instant où le bouton avait été actionné.
- Lorsque le bouton **AUTO BEAT LOOP 4** est actionné, le point final de boucle est posé à quatre mesures après l'instant où le bouton avait été actionné.
- Lorsque le bouton **AUTO BEAT LOOP 8** est actionné, le point final de boucle est posé à huit mesures après l'instant où le bouton avait été actionné.
- Cette fonction agit seulement à partir d'une pause alors que le **JOG MODE** est réglé sur **VINYL** si la lecture inversée a été activée (quand le bouton **REV** est allumé).
- Après qu'une boucle **AUTO BEAT LOOP** a été définie, si un des boutons **AUTO BEAT LOOP (1, 2, 4 ou 8)** est actionné à nouveau, une nouvelle lecture à boucle commencera en utilisant le point initial préalablement posé, mais un nouveau point final sera automatiquement posé en se basant sur le taux BPM de la plage.

### ■ Arrêt de la lecture à boucle

Pendant la lecture à boucle, appuyez sur le bouton **RELOOP/EXIT**.

- Après cela, la lecture se poursuit de façon continue à partir du point final de la boucle, sans revenir au point initial.

### ■ Changement d'un point final

#### 1. Appuyez sur le bouton **LOOP OUT (OUT ADJUST)** pendant la lecture à boucle.

- Le temps du point final apparaît sur l'affichage, le bouton **LOOP OUT** commence à clignoter rapidement et le bouton **LOOP IN/REALTIME CUE** s'éteint.

#### 2. Appuyez sur le bouton **SEARCH** avant ou arrière (◀◀, ▶▶) ou tournez la bague Jog.

- Le point final de boucle sera décalé vers l'avant ou l'arrière par unités d'1 cadre.
- Le point final d'une boucle ne peut pas être déplacé devant le point initial de celle-ci.
- Une pression sur le bouton **LOOP OUT** ou une attente de 30 secondes ou plus fera que le lecteur abandonne le mode de réglage du point final de boucle et qu'il repasse à la lecture à boucle.

\* Si le mode de réglage du point final de boucle est sélectionné alors que le bouton **AUTO BEAT LOOP 8 (MANUAL 1/1)** est allumé, ce bouton clignote et le point final de boucle peut être modifié.

Mais le point final de boucle ne pourra pas être modifié si le mode de réglage du point final est sélectionné pendant qu'un des boutons **AUTO BEAT LOOP 4, 2 ou 1** est allumé. La lecture à boucle sera réglée à 1/8, 1/4 ou 1/2, en fonction de la boucle modifiée pendant que le bouton **AUTO BEAT LOOP 8 (MANUAL 1/1)** était allumé.

### ■ Retour à la lecture à boucle (ou. rebouclage)

Après que la lecture à boucle s'est arrêtée, appuyez sur le bouton **RELOOP/EXIT** pendant la lecture pour revenir à la lecture à boucle.

- Le lecteur revient alors au point initial de la boucle actuellement définie et il recommence la lecture à boucle à partir de ce point.

ADVANCED OPERATIONS

DÉMARCHES ÉVOLUÉES

**Reverse Playback (\*)**

Press the REV button. The button indicator will light, and playback will begin in the reverse direction.

- Adjustments made with the Jog dial to accelerate and decelerate the speed of playback will have effect in the opposite directions.
- Real time cue, loop input, and re-loop operations are not supported during reverse playback.
- Loops that are longer than 15 seconds cannot be played in the reverse mode.
- When performing track search, loop, etc, the audio memory display (Jog Dial Display) may flash and the Scratch/Reverse mode operation may not respond for 1-2 seconds.

**Fader Start Playback (\*)**

The supplied control cord may be used to connect the CONTROL terminal on the CDJ-800 to a CONTROL terminal on a DJM-300, DJM-500, DJM-600 or DJM-3000 mixer, thus making it possible to exit from cueing standby mode and to start playback immediately by raising the DJ mixer channel fader. The cross fader may also be used to perform fading starts on the player as well. The fader may also be returned to its original position to return the player to the cueing point (i.e., to perform back cueing).

(See page. 10 for instructions on how to connect the player.)

**Relay Play Using Two Players (\*)**

If you connect the CONTROL terminals of this player with another CDJ series CD player using the supplied control cord then you will be able to relay play. P. 10.

- Set both player's auto cue function to ON (the [A. CUE] indicators will light in the displays).
- Set your audio mixer's fader control to its center position.

- 1. Begin playback on the first player.**
- 2. When the currently playing track ends, playback will begin automatically on the standby player.**
- 3. The first player will enter CUE pause mode at the beginning of the next track on its disc.**
  - By repeating this operation, the two players can be used to perform continuous relay play.
  - By loading new discs on the standby player, you can construct a continuous program of whatever tracks you wish.
  - By setting a Cue point on the standby player, you can perform relay to any desired Cue point on the selected track (see page 20: Cue Point Settings).
  - Relay play is not supported when the JOG MODE is set to VINYL.

**NOTE:**

- Relay play may not operate properly if the audio out jacks on the two players are not connected to the same audio mixer.
- If the power to one player is turned off during its playback, the other player may begin playback.
- Fader start and relay play cannot be performed simultaneously, since different control cord connections are required.

**Lecture inversée (\*)**

Appuyez sur le bouton REV. Son voyant s'allume et la lecture commence dans le sens inverse.

- Les ajustements apportés au moyen de la bague Jog pour accélérer ou réduire la vitesse de lecture exerceront leur effet dans le sens opposé.
- Les opérations de repérage en temps réel, d'entrée de boucle et de rebouclage ne sont pas acceptées pendant la lecture inversée.
- Des boucles d'une longueur supérieure à 15 secondes ne peuvent pas être jouées en mode d'inversion.
- Lorsque vous exécutez une recherche de piste, une boucle, etc., l'affichage de mémoire audio (Affichage de bague Jog) peut clignoter et il se peut que le mode Scratch/Inversion ne réagisse pas pendant 1 à 2 secondes.

**Lecture à départ en fondu (\*)**

Le câble de commande fourni sert à raccorder la borne CONTROL du CDJ-800 et une borne CONTROL sur une table de mixage DJM-300, DJM-500, DJM-600 ou DJM-3000, ce qui permet de quitter le mode d'attente à repérage et de lancer immédiatement la lecture en relevant le potentiomètre de canal de la table de mixage DJM. La commande Cross fader peut servir également pour exécuter des départs en fondu sur le lecteur. Le potentiomètre peut être ramené à sa position originale pour faire revenir le lecteur au point de repérage (p. ex. pour exécuter un repérage arrière). (Pour des explications sur le branchement du lecteur, voir page 10.)

**Lecture à relais avec deux lecteurs (\*)**

En raccordant les bornes CONTROL de ce lecteur à celles d'un autre lecteur CD de série CDJ au moyen du câble de commande fourni, il est possible d'effectuer une lecture en relais. P. 10.

- Activez la fonction de repérage automatique sur les deux lecteurs (le voyant [A.CUE] s'allume sur leur affichage).
- Amenez la commande de fondu de la table de mixage audio à sa position centrale.

- 1. Lancez la lecture sur le premier lecteur.**
- 2. Lorsque la plage en cours s'achève, la lecture commence automatiquement sur le lecteur en attente.**
- 3. Le premier lecteur se place en mode Pause CUE au début de la plage suivante sur le disque.**
  - En répétant ces démarches, les deux lecteurs permettent de réaliser une lecture à relais en continu.
  - En plaçant un nouveau disque sur le lecteur en attente, vous pouvez constituer un programme continu, comportant autant de plages que vous le souhaitez.
  - En posant un point de repérage sur le lecteur en attente, vous pouvez effectuer un relais à n'importe quel point de repérage souhaité sur la plage sélectionnée (voir en page 20: Réglage d'un point de repérage).
  - La lecture à relais n'est pas acceptée lorsque le JOG MODE est réglé sur VINYL.

**REMARQUES:**

- Il se peut que la lecture à relais ne fonctionne pas correctement si les prises de sortie audio des deux lecteurs ne sont pas raccordés au même mixeur audio.
- Si l'alimentation d'un lecteur est coupée pendant qu'il effectue la lecture d'une plage, il se peut que l'autre appareil ne commence pas sa lecture.
- Le démarrage en fondu et la lecture en relais ne sont pas possibles simultanément car des branchements de câbles de commande différents sont nécessaires.

ADVANCED OPERATIONS

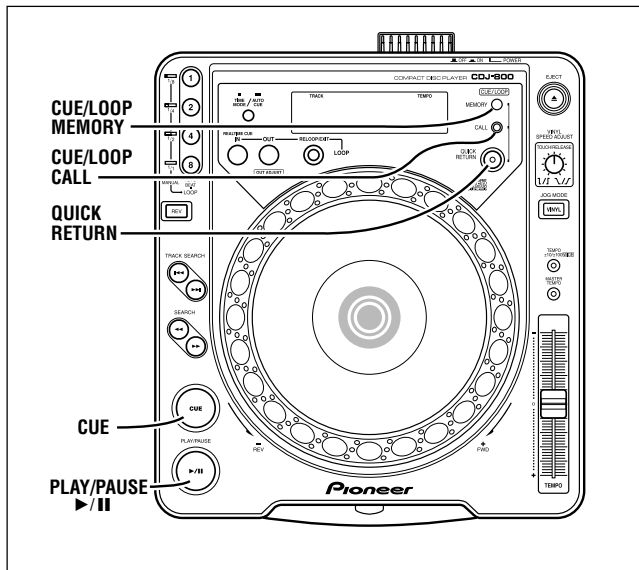

**Cue Point / Loop Point Memory**

This component is equipped with an internal memory allowing cue or loop points to be recorded for each disc. The internal memory allows one cue or loop point to be recorded for a total of up to 500 discs. If more than 500 cue or loop points are input, earlier data will be erased, beginning with the most infrequently used data.

■ **Storing Cue points**

1. Enter Cue points using the A. CUE function or the CUE button.
2. Press the CUE/LOOP MEMORY button.
  - [MEMO] is shown in the display indicating that the Cue point has been stored.

■ **Storing Loop points**

1. Enter the Loop in/out points to perform loop playback.
2. Press the CUE/LOOP MEMORY button during loop playback.
  - [MEMO] is shown in the display indicating that the Loop in/out points have been stored.

■ **Calling stored Cue/Loop points**

1. Press the CUE/LOOP CALL button.
  - The [CALL] indicator will light in the display, the selected Cue/Loop point will be accessed, and the player will pause at the Cue/Loop in point.
2. Press the PLAY/PAUSE button (▶/||).
  - Play or loop play starts.

DÉMARCHES ÉVOLUÉES

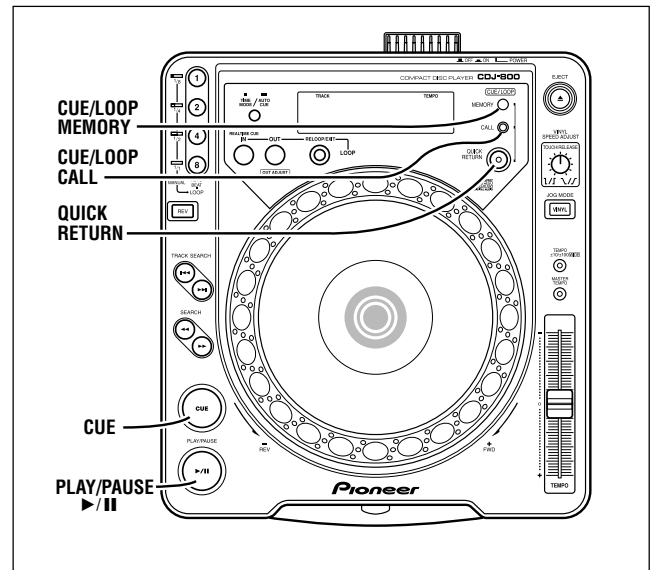

**Mémoire du Point de repérage / Point de boucle**

Ce composant est pourvu d'une mémoire interne qui permet d'enregistrer des points de repérage ou de boucle pour chaque disque. La mémoire interne permet de conserver un point de repérage ou de boucle pour un maximum de 500 disques. Si vous enregistrez plus de 500 points de repérage ou de boucle, les précédents seront effacés, en commençant par ceux qui sont le moins utilisés.

■ **Mémorisation des points de repérage**

1. Entrez les points de repérage par la fonction A.CUE ou le bouton CUE.
2. Appuyez sur le bouton CUE/LOOP MEMORY.
  - Le voyant [MEMO] apparaît, indiquant que le point de repérage a été mémorisé.

■ **Mémorisation des points de boucle**

1. Entrez les points Entrée/Sortie de boucle pour effectuer une lecture à boucle.
2. Appuyez sur le bouton CUE/LOOP MEMORY pendant la lecture à boucle.
  - Le voyant [MEMO] apparaît, indiquant que les points Entrée/Sortie de boucle ont été mémorisés.

■ **Rappel des points de repérage/boucle**

1. Appuyez sur le bouton CUE/LOOP CALL.
  - Le voyant [CALL] s'allume sur l'affichage, le point de Repérage/Boucle sélectionné est localisé et le lecteur se place en mode de pause au point de repérage/point initial de boucle.
2. Appuyez sur le bouton PLAY/PAUSE (▶/||).
  - La lecture ou la lecture à boucle commence.

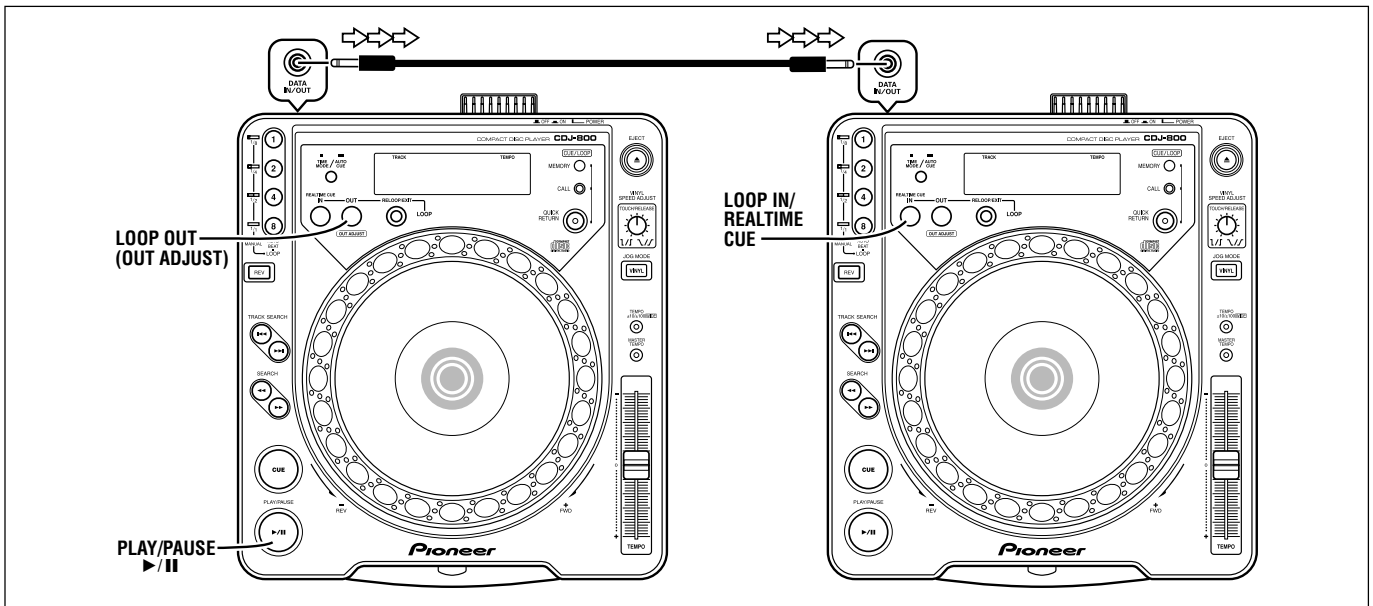

**Copying Recorded Data to Another Player**

Cue and loop-point data recorded in one player can be copied to another player.

1. Use a mini plug cord to connect the DATA IN/OUT connectors of two CDJ-800 players (without loaded CDs).
    - The supplied control cord can be used.
  2. Press the LOOP OUT (OUT ADJUST) button on the sending player for five seconds or more.
    - The sending player's LOOP OUT (OUT ADJUST) button will light, and the [COPY] message will appear in the display, indicating the data transmission mode has been selected.
    - The BPM display will show the number of discs recorded in the player.
  3. Press the LOOP IN/REALTIME CUE button on the receiving player for five seconds or more.
    - The receiving player's LOOP IN/REALTIME CUE button will light, and the [COPY] message will appear in the display, indicating the data reception mode has been selected.
  4. Press the PLAY/PAUSE button (▶/||) on the sending player.
    - The sending player's PLAY/PAUSE button [▶/||] indicator will flash, and the contents of the sending player's memory will be transmitted to the memory of the receiving player (any previous memory contents of the receiving player will be overwritten).
    - When the copying is completed, the [End] message will appear in both players' displays, and the players will return to normal operation mode.
- \* If the [Err] message appears in one of the displays, the memory data has not been copied properly. Turn the power to both players OFF and then ON again, and repeat the copying procedure from step 1.
- \* If the sending player is disconnected or not connected properly, the LOOP OUT (OUT ADJUST) button will flash quickly. If the receiving player is disconnected or not connected properly, the LOOP IN/REALTIME CUE button will flash rapidly.
- \* Data on the receiving player is overwritten by the data from the sending player; this means that any previously existing data on the receiving player will be completely lost.

**Copie des données enregistrées vers un autre lecteur**

Des données, concernant le point de repérage et le point de boucle, enregistrées sur un lecteur, peuvent être copiées sur un autre.

1. Utilisez un cordon à mini-fiche pour raccorder les connecteurs DATA IN/OUT des deux lecteurs CDJ-800 (où aucun CD n'est installé).
    - Vous pouvez utiliser le cordon de commande fourni.
  2. Appuyez sur le bouton LOOP OUT (OUT ADJUST) du lecteur de transmission pendant 5 secondes ou plus.
    - Le bouton LOOP OUT (OUT ADJUST) du lecteur de transmission s'allume et le message [COPY] apparaît sur l'affichage, signalant que le mode de transmission des données a été sélectionné.
    - L'affichage BPM indique le nombre de disques, enregistrés dans le lecteur.
  3. Appuyez sur le bouton LOOP IN/REALTIME CUE du lecteur de réception pendant 5 secondes ou plus.
    - Le bouton LOOP IN/REALTIME CUE du lecteur de destination s'allume et le message [COPY] apparaît sur l'affichage, signalant que le mode de réception des données a été sélectionné.
  4. Appuyez sur le bouton PLAY/PAUSE (▶/||) du lecteur de transmission.
    - Le voyant [▶/||] du bouton PLAY/PAUSE du lecteur de transmission clignote et le contenu de la mémoire du lecteur de transmission est envoyé vers la mémoire du lecteur de réception (tout contenu antérieur de la mémoire du lecteur de réception sera écrasé).
    - Lorsque la copie est achevée, le message [End] apparaît sur l'affichage des deux lecteurs et ceux-ci repassent à leur mode de fonctionnement normal.
- \* Si le message [Err] apparaît sur un des deux affichages, c'est que les données de la mémoire n'ont pas été correctement copiées. Mettez les deux lecteurs hors tension (OFF), puis sous tension (ON) et recommencez les démarches de la copie depuis l'étape 1.
- \* Si le lecteur de transmission est débranché ou n'est pas branché correctement, le bouton LOOP OUT (OUT ADJUST) clignotera rapidement. Si le lecteur de réception est débranché ou n'est pas branché correctement, c'est le bouton LOOP IN/REALTIME CUE qui clignotera rapidement.
- \* Les données de la mémoire du lecteur de réception sont écrasées par celles du lecteur de transmission. Autrement dit, toutes les données préalablement mémorisées sur le lecteur de réception seront perdues totalement.

**TROUBLESHOOTING**

Incorrect operations can be mistaken as malfunctions. If you believe the unit is not operating correctly, consult the chart below. Sometimes incorrect operation may be due to a malfunction in another component. If the problem is not fixed, check the other components used with the player. If the problem still persists, contact your nearest Pioneer authorized service center or dealer for service.

Symptom	Cause	Remedy
Disc doesn't eject even when <b>EJECT</b> button (▲) is pressed.	<ul style="list-style-type: none"> <li>● Power plug is disconnected from outlet.</li> </ul>	<ul style="list-style-type: none"> <li>● Connect plug to wall outlet.</li> </ul>
Play doesn't commence even when the disc is inserted.	<ul style="list-style-type: none"> <li>● The auto cue function is set to on.</li> </ul>	<ul style="list-style-type: none"> <li>● Hold down the <b>TIME MODE/AUTO CUE</b> button for 1 second or longer to turn off the <b>A. CUE</b> function.</li> </ul>
Playback immediately stops when started. During playback, the player pauses or stops.	<ul style="list-style-type: none"> <li>● Disc is loaded upside down.</li> <li>● Smudges on the disc, etc.</li> </ul>	<ul style="list-style-type: none"> <li>● Load the disc correctly with the label side UP.</li> <li>● Clean the smudges from the disc and then play it again.</li> </ul>
No sound is audible.	<ul style="list-style-type: none"> <li>● Output cables are connected incorrectly or are loose.</li> <li>● Incorrect operation of audio mixer.</li> <li>● Pin plugs and/or amplifier terminals are dirty.</li> <li>● Player is in pause mode.</li> </ul>	<ul style="list-style-type: none"> <li>● Recheck connections. Refer to installation instructions.</li> <li>● Check the settings of the audio mixer switches and sound volume controls.</li> <li>● Clean away dirt.</li> <li>● Press the <b>PLAY/PAUSE</b> button (▶/  ).</li> </ul>
Sound is distorted, noise is output.	<ul style="list-style-type: none"> <li>● Incorrect connections.</li> <li>● Pin plugs and/or amplifier terminals are dirty.</li> <li>● Interference is being picked up from a TV set.</li> </ul>	<ul style="list-style-type: none"> <li>● Connect to audio mixer's LINE INPUT terminals. (Do not connect to MIC terminals.)</li> <li>● Clean away dirt.</li> <li>● Switch OFF TV set, move player away from TV set or plug the player into a separate outlet.</li> </ul>
With certain discs, loud noise is produced or play stops.	<ul style="list-style-type: none"> <li>● Disc has a bad scratch or warp.</li> <li>● Disc is extremely dirty.</li> </ul>	<ul style="list-style-type: none"> <li>● Replace disc.</li> <li>● Clean disc.</li> </ul>
When the auto cue function is set ON, track search is not finished.	<ul style="list-style-type: none"> <li>● If the sound muted portion between selections is long, searching time will be long.</li> <li>● If the sound muted portion is recorded for about 10 seconds or more, playback will start without the auto cue function.</li> </ul>	<ul style="list-style-type: none"> <li>● Press <b>TIME MODE/AUTO CUE</b> button for more than 1 second to set the auto cue function OFF.</li> </ul>
Back cue function cannot be carried out even though the <b>CUE</b> button is pressed in playback mode.	<ul style="list-style-type: none"> <li>● The Cue point is not set yet.</li> <li>● The <b>DIGITAL OUT MODE</b> switch is set to the [NORMAL] position.</li> </ul>	<ul style="list-style-type: none"> <li>● Set the Cue point. (See page 20.)</li> <li>● The <b>DIGITAL OUT MODE</b> switch is set to the [DJ] position.</li> </ul>
Pressing the <b>LOOP OUT</b> button does not start loop play.	<ul style="list-style-type: none"> <li>● No Cue points (start points) have been set.</li> <li>● The <b>DIGITAL OUT MODE</b> switch is set to the [NORMAL] position.</li> </ul>	<ul style="list-style-type: none"> <li>● Set a Cue point.</li> <li>● The <b>DIGITAL OUT MODE</b> switch is set to the [DJ] position.</li> </ul>
The Jog dial does not operate. The Jog dial does not operate as desired.	<ul style="list-style-type: none"> <li>● The <b>DIGITAL OUT MODE</b> switch is set to the [NORMAL] position.</li> <li>● Incorrect <b>JOG MODE [VINYL/CDJ]</b> is set.</li> </ul>	<ul style="list-style-type: none"> <li>● The <b>DIGITAL OUT MODE</b> switch is set to the [DJ] position.</li> <li>● Press the <b>JOG MODE VINYL</b> button to set the desired <b>JOG MODE [VINYL or CDJ]</b>.</li> </ul>
DJ functions do not work.	<ul style="list-style-type: none"> <li>● The <b>DIGITAL OUT MODE</b> switch is set to the [NORMAL] position.</li> </ul>	<ul style="list-style-type: none"> <li>● The <b>DIGITAL OUT MODE</b> switch is set to the [DJ] position.</li> </ul>
The picture of the TV screen is fluctuated or FM broadcast is interfered with noise.	<ul style="list-style-type: none"> <li>● Interference is being picked up from the CD player.</li> </ul>	<ul style="list-style-type: none"> <li>● Turn off <b>POWER</b> switch of the player, or move the player away from the TV or tuner.</li> </ul>
The disc is not rotating when power is ON.	<ul style="list-style-type: none"> <li>● The disc rotation stops automatically if no operation has been performed for 80 minutes or more in pause mode</li> <li>● When the last track on the disc is over the disc stops rotating.</li> </ul>	<ul style="list-style-type: none"> <li>● Playback can be started by pressing the <b>PLAY/PAUSE</b> button (▶/  ). Press the <b>EJECT</b> button (▲) to eject the disc.</li> </ul>

- Static electricity and other external effects may cause this unit to malfunction. In this case, set the **POWER** switch to OFF, then switch it on again after the disc has come to a complete stop.
- This unit cannot playback unfinalized (partial discs) CD-R or CD-RW discs.
- This component is designed to play 12cm discs and 8cm discs with a commercially available adaptor, eccentrically shaped discs cannot be played since damage or malfunction may result.
- The BPM value measured by the CDJ-800 may differ from the BPM value recorded on a CD or from our DJ mixer, but this difference is a result of differences in the BPM value measurement method; not a result of a fault with the player.

## GUIDE DE DÉPANNAGE

Des erreurs de manipulation sont souvent prises pour une défaillance ou un mauvais fonctionnement. En présence d'une difficulté apparente, vérifiez les points suivants. Comme la difficulté peut également provenir d'un autre élément, vérifiez ceux-ci ainsi que les autres appareils électriques utilisés en même temps. Si le problème ne peut pas être résolu, s'adresser au centre de service ou au concessionnaire PIONEER le plus proche.

Symptôme	Cause	Remède
Le disque ne ressort pas même quand le bouton <b>EJECT</b> (▲) est actionnée.	<ul style="list-style-type: none"> <li>Le cordon d'alimentation est débranché.</li> </ul>	<ul style="list-style-type: none"> <li>Brancher le cordon d'alimentation.</li> </ul>
La lecture ne commence pas, même quand le disque est inséré.	<ul style="list-style-type: none"> <li>La fonction Repérage automatique est activée.</li> </ul>	<ul style="list-style-type: none"> <li>Tenez le bouton <b>TIME MODE/AUTO CUE</b> enfoncé pendant 1 seconde ou plus pour désactiver la fonction Repérage automatique.</li> </ul>
La lecture démarre et s'arrête immédiatement. Pendant la lecture, l'appareil se met en mode de pause ou s'arrête.	<ul style="list-style-type: none"> <li>Le disque est installé à l'envers.</li> <li>Le disque est sale, etc.</li> </ul>	<ul style="list-style-type: none"> <li>Placer le disque avec la surface étiquetée tournée vers le haut.</li> <li>Nettoyer la saleté sur le disque et l'essayer de nouveau.</li> </ul>
Absence de son.	<ul style="list-style-type: none"> <li>Les câbles de sortie sont mal branchés ou ont du jeu.</li> <li>Utilisation incorrecte de la table de mixage audio.</li> <li>Les prises à broches et/ou les bornes de l'amplificateur sont sales.</li> <li>Le lecteur est en mode de pause.</li> </ul>	<ul style="list-style-type: none"> <li>Vérifier à nouveau les branchements. Se reporter aux explications sur l'installation.</li> <li>Vérifier le réglage des commutateurs et des commandes de volume sonore de l'amplificateur.</li> <li>Nettoyer toute trace de saleté.</li> <li>Appuyer sur le bouton <b>PLAY/PAUSE</b> (▶/II).</li> </ul>
Distorsion du son, présence de bruit.	<ul style="list-style-type: none"> <li>Connexions incorrectes.</li> <li>Les prises à broches ou les bornes de l'amplificateur sont encrassées.</li> <li>Interférences captées d'un récepteur de télévision.</li> </ul>	<ul style="list-style-type: none"> <li>Raccorder la table de mixage audio par les bornes LINE INPUT, et non pas par les bornes MIC.</li> <li>Nettoyer ces pièces.</li> <li>Mettre le téléviseur hors tension, écarter le lecteur et le téléviseur ou brancher le lecteur sur une prise de courant différente.</li> </ul>
Avec certains disques, un bruit sourd est produit ou la lecture s'arrête.	<ul style="list-style-type: none"> <li>Le disque est rayé ou déformé.</li> <li>Le disque est excessivement sale.</li> </ul>	<ul style="list-style-type: none"> <li>Remplacer le disc.</li> <li>Nettoyer le disc.</li> </ul>
Quand la fonction d'attaque automatique est activée, la fonction de recherche de plage n'aboutit pas.	<ul style="list-style-type: none"> <li>Si le silence entre deux morceaux est long, le temps de recherche est long.</li> <li>S'il y a sur l'enregistrement un silence d'une durée dépassant 10 secondes, la lecture commence indépendamment de la fonction d'attaque automatique.</li> </ul>	<ul style="list-style-type: none"> <li>Appuyer sur le bouton <b>TIME MODE/AUTO CUE</b> pendant plus de 1 seconde pour désactiver la fonction d'attaque automatique.</li> </ul>
La fonction Retour au point de repérage n'agit pas, bien que le bouton <b>CUE</b> soit actionné en mode de lecture.	<ul style="list-style-type: none"> <li>Le Point de repérage n'a pas encore été mémorisé.</li> <li>L'interrupteur <b>DIGITAL OUT MODE</b> est réglé à la position [NORMAL].</li> </ul>	<ul style="list-style-type: none"> <li>Poser le Point de repérage. (Cf. page 20)</li> <li>L'interrupteur <b>DIGITAL OUT MODE</b> est réglé à la position [DJ].</li> </ul>
Une pression sur le bouton <b>LOOP OUT</b> ne fait pas commencer la lecture à boucle.	<ul style="list-style-type: none"> <li>Aucun point de repérage (points initiaux) n'est mémorisé</li> <li>L'interrupteur <b>DIGITAL OUT MODE</b> est réglé à la position [NORMAL].</li> </ul>	<ul style="list-style-type: none"> <li>Posez le Point de repérage.</li> <li>L'interrupteur <b>DIGITAL OUT MODE</b> est réglé à la position [DJ].</li> </ul>
La bague Jog ne fonctionne pas.	<ul style="list-style-type: none"> <li>L'interrupteur <b>DIGITAL OUT MODE</b> est réglé à la position [NORMAL].</li> </ul>	<ul style="list-style-type: none"> <li>L'interrupteur <b>DIGITAL OUT MODE</b> est réglé à la position [DJ].</li> </ul>
La bague Jog ne fonctionne pas comme souhaité.	<ul style="list-style-type: none"> <li>Le <b>JOG MODE [VINYL/CDJ]</b> incorrect est réglé.</li> </ul>	<ul style="list-style-type: none"> <li>Appuyer sur le sélecteur <b>JOG MODE VINYL</b> pour choisir le <b>JOG MODE</b> souhaité [VINYL ou CDJ].</li> </ul>
Les fonctions DJ n'agissent pas.	<ul style="list-style-type: none"> <li>L'interrupteur <b>DIGITAL OUT MODE</b> est réglé à la position [NORMAL].</li> </ul>	<ul style="list-style-type: none"> <li>L'interrupteur <b>DIGITAL OUT MODE</b> est réglé à la position [DJ].</li> </ul>
L'image de l'écran TV fluctue ou les émissions FM contiennent du bruit.	<ul style="list-style-type: none"> <li>L'interférence est recueillie du lecteur CD.</li> </ul>	<ul style="list-style-type: none"> <li>Couper l'alimentation du lecteur ou l'éloigner du téléviseur ou du syntoniseur.</li> </ul>
Le disque ne tourne pas bien que l'appareil soit en service.	<ul style="list-style-type: none"> <li>La rotation du disque s'arrête automatiquement si lors d'une pause aucune action n'est prise pendant plus de 80 minutes.</li> <li>Lorsque la dernière plage du disque est terminée, la rotation du disque s'arrête.</li> </ul>	<ul style="list-style-type: none"> <li>La lecture peut être commandée par une pression sur le bouton <b>PLAY/PAUSE</b> (▶/II). Appuyer sur le bouton <b>EJECT</b> (▲) pour faire ressortir le disque.</li> </ul>

- L'électricité statique et d'autres effets extérieurs peuvent provoquer une anomalie de fonctionnement. Dans ce cas, couper (OFF) l'interrupteur d'alimentation (**POWER**), puis l'enclencher à nouveau après que le disque s'est complètement arrêté.
- Cet appareil ne peut pas lire des disques CD-R ou CD-RW non finalisés (disques partiels).
- Cet appareil est conçu pour lire des disques de 12 cm et de 8 cm en faisant appel à un adaptateur disponible dans le commerce. Mais des disques de forme excentrique ne peuvent pas être utilisés, car ils risquent de provoquer des dégâts ou une défaillance de l'appareil.
- La valeur BMP mesurée par le CDJ-800 peut être différente de la valeur BMP enregistrée sur un CD ou fournie par notre table de mixage DJ, mais cette différence s'explique par la méthode de mesure des valeurs BMP et il ne s'agit en aucun cas d'une défaillance du lecteur.

**TROUBLESHOOTING**

**Error Message Display**

When the CDJ-800 CD player is unable to operate properly, an error code is displayed on the display panel. Check the error code displayed against the following table and take the recommended action to correct the error. If an error code other than any of the error codes listed in the table below is displayed or if the same error code is displayed even after corrective action has been taken, contact your nearest Pioneer Service Station or contact the store from which you purchased your player for assistance.

Error Code	Error Type	Description	Possible cause and recommended action
E-72 01	TOC READ ERROR	Player unable to read TOC data.	Disc is cracked. → Recommended action: replace disc.
E-83 01 E-83 02 E-83 03	PLAYER ERROR	Disc is rotating, but rotation cannot be ascertained. Player unable to play back currently inserted disc.	Disc is soiled or dirty. → Recommended action: clean disc. If other discs play normally, the problem is with the disc itself.
E-91 01	MECHANICAL TIME OUT	Mechanical operation has failed to complete within specified time interval.	Dust or some other form of foreign particles have found their way into disc insertion slot. → Recommended action: remove dust or other foreign particles.

**SPECIFICATIONS**

**1. General**

System ..... Compact disc digital audio system  
 Power requirements ..... AC 220-240 V, 50/60 Hz  
 Power consumption ..... 21 W  
 Operating temperature ..... +5°C – +35°C  
 Operating humidity ..... 5% – 85%  
 (There should be no condensation of moisture.)  
 Weight ..... 3.9 kg  
 Dimensions ..... 305 (W) × 331 (D) × 108.5 (H) mm

**2. Audio section**

Frequency response ..... 4 Hz – 20 kHz  
 Signal-to-noise ratio ..... 115 dB or more (JEITA)  
 Distortion ..... 0.006% (JEITA)

**3. Accessories**

- Operating instructions ..... 1
- Power cord ..... 1
- Audio cable ..... 1
- Control cord ..... 1
- Forced eject pin (housed in a groove in the bottom panel) ..... 1

**NOTE:**

*Specifications and design are subject to possible modification without notice.*

**POWER-CORD CAUTION**

S002 En

Handle the power cord by the plug. Do not pull out the plug by tugging the cord and never touch the power cord when your hands are wet as this could cause a short circuit or electric shock. Do not place the unit, a piece of furniture, etc., on the power cord, or pinch the cord. Never make a knot in the cord or tie it with other cords. The power cords should be routed such that they are not likely to be stepped on. A damaged power cord can cause a fire or give you an electrical shock. Check the power cord once in a while. When you find it damaged, ask your nearest PIONEER authorized service center or your dealer for a replacement.



### Affichage des messages d'erreur

Quand le lecteur CD CDJ-800 ne fonctionne pas correctement, un code d'erreur apparaît sur l'affichage. Comparez ce code avec ceux du tableau ci-dessous et exécutez l'action recommandée pour remédier au problème. Si le code d'erreur de l'affichage n'est pas repris dans le tableau ci-dessous ou s'il réapparaît après l'exécution de l'action destinée à remédier au problème, adressez-vous au service technique Pioneer le plus proche ou au revendeur auprès duquel vous avez acquis votre CDJ-800.

Code d'erreur	Type d'erreur	Description	Cause possible et remède recommandé
E-72 01	Erreur de lecture du sommaire (TOC READ ERROR)	Le lecteur ne peut pas lire les données TOC (Table des matières).	Le disque est fissuré. → Action recommandée : Remplacez le disque.
E-83 01 E-83 02 E-83 03	Erreur du lecteur (PLAYER ERROR)	Le lecteur ne parvient pas à lire le CD actuellement inséré.	Le disque est sale ou poussiéreux. → Action recommandée : Nettoyez le disque. Si d'autres disques sont lus normalement, le problème se situe dans le disque.
E-91 01	Temporisation mécanique (MECHANICAL TIME OUT)	L'opération mécanique ne s'est pas terminée avant la fin de l'intervalle spécifié.	Des poussières ou autres particules étrangères ont pénétré à l'intérieur de la fente d'insertion du disque. → Action recommandée : Éliminez les poussières ou autres particules étrangères.

## CARACTÉRISTIQUES TECHNIQUES

### 1. Données générales

Système ..... Système audio numérique de compact disc  
 Alimentation ..... CA 220-240 V, 50/60 Hz  
 Consommation ..... 21 W  
 Température de fonctionnement ..... +5 °C – +35 °C  
 Humidité de fonctionnement ..... 5 % – 85 %  
 (Il ne doit pas y avoir de condensation d'humidité.)  
 Poids ..... 3,9 kg  
 Dimensions externes ..... 305 (L) × 331 (P) × 108,5 (H) mm

### 2. Section audio

Réponse en fréquence ..... 4 Hz - 20 kHz  
 Rapport signal/bruit ..... Plus de 115 dB (JEITA)  
 Distorsion ..... 0,006% (JEITA)

### 3. Accessoires

- Mode d'emploi ..... 1
- Cordon d'alimentation ..... 1
- Câble audio ..... 1
- Câble de commande ..... 1
- Broche d'éjection forcée (logée dans une rainure sur le fond) ..... 1

#### REMARQUE:

Les caractéristiques techniques et la présentation sont sujettes à des modifications sans préavis pour améliorations.

### NOTE IMPORTANTE SUR LE CÂBLE D'ALIMENTATION

Tenir le câble d'alimentation par la fiche. Ne pas débrancher la prise en tirant sur le câble et ne pas toucher le câble avec les mains mouillées. Cela risque de provoquer un choc électrique. Ne pas poser l'appareil ou un meuble sur le câble. Ne pas pincer le câble. Ne pas faire de noeud avec le câble ou l'attacher à d'autres câbles. Les câbles d'alimentation doivent être posés de façon à ne pas être écrasés. Un câble abîmé peut provoquer un risque d'incendie ou un choc électrique. Vérifier le câble d'alimentation de temps en temps. Contacter le service après-vente PIONEER le plus proche ou le revendeur pour un remplacement.

S002 Fr

## Betriebsbedingungen

H045 Ge

Betriebstemperatur und -feuchtigkeit:  
+5 °C – +35 °C (+41 °F – +95 °F); weniger als 85% rel. Luftfeuchtigkeit (Lüftungsöffnungen nicht blockiert)

Nicht an folgenden Orten aufstellen:

- Orte, die direktem Sonnenlicht oder starkem künstlichen Licht ausgesetzt sind
- Orte mit hoher Luftfeuchtigkeit oder schlechter Belüftung

**BELÜFTUNG:** Wenn Sie dieses Gerät installieren, achten Sie darauf, daß Sie um das Gerät herum für die Belüftung Platz lassen, um die Wärmeabstrahlung zu verbessern (mindestens 5 cm hinten und 3 cm an jeder Seite).

**WARNUNG:** Schlitze und andere Öffnungen im Gehäuse gewährleisten einen zuverlässigen Betrieb des Geräts und schützen es vor Überhitzung. Um Brandgefahr auszuschließen, dürfen die Öffnungen niemals mit Gegenständen, wie Zeitungen, Tischtüchern, Gardinen usw. blockiert bzw. abgedeckt werden. Außerdem dürfen Sie das Gerät nicht auf dicken Teppichen, Betten, Sofas oder Stoffen mit dickem Flor aufstellen.

**ACHTUNG:** Der ausgeschaltete Netzschalter trennt das Gerät nicht vollständig von der Netzversorgung. Stellen Sie daher das Gerät an Orten auf, an denen im Fall eines Unfalls der Netzstecker ungehindert gezogen werden kann. Der Netzstecker des Geräts muss aus der Steckdose gezogen werden, wenn das Gerät für längere Zeit nicht genutzt wird.

H046 Ge

## Condizioni ambientali di funzionamento

Umidità e temperatura di funzionamento:  
+5 °C – +35 °C (+41 °F – +95 °F); inferiore a 85%RH (feritoie di raffreddamento non ostruite)

Non posizionare nei seguenti luoghi:

- luoghi esposti alla luce diretta del sole o a forti sorgenti di luce artificiale
- luoghi esposti a condizioni di alta umidità o scarsa ventilazione

H045 It

**VENTILAZIONE:** All'installazione dell'unità, assicuratevi di lasciare uno spazio intorno all'unità per ottenere una corretta ventilazione della stessa e per migliorare la dispersione del calore (lasciate uno spazio minimo di 5 cm dietro l'unità e di 3 cm ai lati).

**AVVERTENZA:** Feritoie ed aperture nella struttura sono previste solo per la ventilazione e, in modo da assicurare il buon funzionamento del prodotto, proteggerlo dal surriscaldamento, dai rischi d'incendio, le aperture non devono mai essere ostruite o ricoperte da oggetti come giornali, tovaglie, tende, ecc... Inoltre, non posizionare l'apparecchio su tappeti spessi, letti, divani o mobili aventi una spessa imbottitura.

**ATTENZIONE:** L'interruttore "power" in posizione "off" non scollega completamente l'apparecchio dall'alimentazione di rete, quindi installate l'unità in posti adatti per scollegare facilmente la spina di alimentazione in caso di incidente. La spina di alimentazione dovrebbe essere scollegata dalla presa a muro quando l'apparecchio non viene utilizzato per un certo periodo di tempo.

H046 It

### VORSICHT

Dieses Gerät enthält eine Laserdiode mit einer höheren Klasse als 1. Um einen stets sicheren Betrieb zu gewährleisten, weder irgendwelche Abdeckungen entfernen, noch versuchen, sich zum Geräteinneren Zugang zu verschaffen. Alle Wartungsarbeiten sollten qualifiziertem Kundendienstpersonal überlassen werden.

Der unten abgebildete Warnaufkleber befindet sich an der Unterseite dieses Gerätes.



H018A\_Ge

*Dieses Produkt entspricht den Niederspannungsrichtlinien (73/23/EEC, geändert durch 93/68/EEC), den EMV-Richtlinien (89/336/EEC, geändert durch 92/31/EEC und 93/68/EEC).*

H015AGe

### PRECAUZIONE

Questo prodotto contiene un diodo al laser di classe superiore alla classe 1. Per motivi di sicurezza, non smontare i coperchi e non procedere ad interventi sulle parti interne. Per qualsiasi riparazione rivolgersi a personale qualificato.

La nota seguente si trova sul pannello inferiore del lettore.



H018A\_It

*Questo prodotto è conforme alla direttiva sul basso voltaggio (73/23/CEE emendata 93/68/CEE), direttive EMC 89/338/CEE, emendata 92/31/CEE e 93/68/CEE.*

H015Alt

Wir danken Ihnen für den Kauf dieses Pioneer-Produkts. Lesen Sie sich bitte diese Bedienungsanleitung durch. Dann wissen Sie, wie Sie Ihr Gerät richtig bedienen. Bewahren Sie sie an einem sicheren Platz auf, um auch zukünftig nachschlagen zu können.

In manchen Ländern oder Verkaufsgebieten weichen die Ausführungen von Netzstecker oder Netzsteckdose u.U. von den in den Abbildungen gezeigten ab; die Anschluß- und Bedienungsverfahren des Gerätes sind jedoch gleich.

K015 Ge

Grazie per aver acquistato questo prodotto Pioneer. Leggere attentamente questo manuale di istruzioni per familiarizzarsi con l'uso dell'apparecchio. Conservare poi il manuale per ogni eventuale futuro riferimento. I modelli disponibili in alcuni paesi o regioni possono avere la forma della spina del cavo d'alimentazione e della presa ausiliaria di corrente diversa da quella mostrata nelle illustrazioni, ma il loro modo di collegamento e funzionamento è lo stesso.

K015 It

## INHALTSVERZEICHNIS

<b>VORSICHTSHINWEISE ZUM BETRIEB</b> .....	35
<b>MERKMALE</b> .....	38
<b>ANSCHLÜSSE</b> .....	40
<b>BEDIENELEMENTE</b> .....	42
Geräteoberseite .....	42
Display .....	44
Jogscheiben-Display .....	45
<b>LADEN / ENTFERNEN VON DISCS</b> .....	46
<b>EINSATZ ALS DJ-PLAYER</b> .....	47
AUTO CUE-Funktion .....	47
Starten der Wiedergabe .....	48
Stoppen der Wiedergabe .....	48
Pausieren der Wiedergabe .....	48
Aufsuchen eines bestimmten Titels .....	49
Schnellvorlauf / Schnellrücklauf .....	49
Festlegung des Cue-Punktes .....	50
Ändern der Wiedergabegeschwindigkeit .....	51
Master-Tempo-Funktion .....	52
Funktionen der Jogscheibe .....	52
Kombinieren der Titel von zwei CD-Spielern .....	52
<b>WEITERFÜHRENDE FUNKTIONEN</b> .....	54
Scratch-Wiedergabe .....	54
Spin-Verfahren .....	55
Abbremsverfahren .....	55
Sofort-Rückkehr an den Cue-Punkt .....	55
Schleifenwiedergabe .....	55
Wiedergabe in Rückwärtsrichtung .....	57
Wiedergabestart über Faderhebel .....	57
Relaiswiedergabe mit zwei CD-Spielern .....	57
Cue-Punkt / Schleifenpunkt-Speicher .....	58
Kopieren der aufgezeichneten Daten auf einen anderen Player .....	59
<b>FEHLERSUCHE</b> .....	60
<b>TECHNISCHE DATEN</b> .....	62

## INDICE

<b>AVVERTENZE PER L'USO</b> .....	35
<b>CARATTERISTICHE</b> .....	38
<b>COLLEGAMENTI</b> .....	40
<b>UBICAZIONE E USO DEI COMANDI E INDICAZIONI</b> .....	42
Pannello superiore .....	42
Quadrante .....	44
Visualizzazioni della manopola .....	45
<b>INSERIMENTO ED ESTRAZIONE DEL DISCO</b> .....	46
<b>FUNZIONAMENTO DEL LETTORE AD USO DJ</b> .....	47
Attacco automatico .....	47
Avvio della riproduzione .....	48
Arresto della riproduzione .....	48
Pausa della riproduzione .....	48
Ripasso dei brani .....	49
Avanzamento e retrocessione veloce .....	49
Predisposizione di punti di attacco .....	50
Modifica della velocità di riproduzione .....	51
Utilizzazione del tempo principale .....	52
Funzioni della manopola di comando .....	52
Missaggio di brani diversi .....	52
<b>FUNZIONAMENTO AVANZATO</b> .....	54
Riproduzione improvvisata .....	54
Accelerazione della rotazione .....	55
Decelerazione .....	55
Ritorno rapido .....	55
Riproduzione a ciclo .....	55
Riproduzione a ritroso .....	57
Riproduzione con partenza da dissolvenza .....	57
Riproduzione continua con due apparecchi .....	57
Memoria del punto di attacco e dei punti del ciclo .....	58
Copia su un altro lettore dei dati memorizzati .....	59
<b>DIAGNOSTICA</b> .....	61
<b>DATI TECNICI</b> .....	63

### VORSICHTSHINWEISE ZUM BETRIEB

#### Aufstellungsort

**Den CD-Spieler an einem gut belüfteten Ort aufstellen, wo er weder hoher Temperatur noch Feuchtigkeit ausgesetzt ist.**

Den CD-Spieler nicht in direkter Sonneneinstrahlung oder in der Nähe von wärmeerzeugenden Elektrogeräten oder Heizkörpern aufstellen. Gehäuse und Bauteile im Geräteinneren können durch übermäßige Wärmeeinwirkung beschädigt werden. Die Aufstellung des CD-Spielers an einem feuchten oder staubigen Ort kann Störungen zur Folge haben und ist möglicherweise gefährlich. Eine Aufstellung in der Nähe von Kochherden und an anderen Orten vermeiden, wo das Gerät ölhaltigem Rauch, Dampf oder Hitze ausgesetzt wäre.

#### Vorsichtshinweise zur Aufstellung

- Die Aufstellung und Verwendung des CD-Spielers für längere Zeit in der Nähe von wärmeerzeugenden Komponenten, wie z.B. Verstärkern oder Punktlichtern, führt zu einer Reduzierung der Geräteleistung. Den Player nicht auf Wärmequellen wie z.B. den Verstärker stellen.
- Dieses Gerät so weit wie möglich von einem Tuner oder Fernsehgerät aufstellen. Wenn ein CD-Spieler in zu großer Nähe an derartigen Geräten betrieben wird, kann der Rundfunk- und Fernsehempfang durch Rauschen beeinträchtigt werden.
- Derartige Störungen machen sich besonders stark bemerkbar, wenn eine Zimmerantenne verwendet wird. In einem solchen Fall empfiehlt es sich, eine Außenantenne anzuschließen oder den Netzschalter des CD-Spielers auszuschalten.

### AVVERTENZE PER L'USO

#### Posizionamento

**Installare l'apparecchio in un luogo ben ventilato dove non sia esposto ad alte temperature o ad umidità.**

Evitare luoghi esposti alla luce diretta del sole, o luoghi vicino ad apparecchiature che emettono calore o a radiatori. Il calore eccessivo può danneggiare il mobiletto dell'apparecchio o i dispositivi interni. L'installazione in luoghi eccessivamente umidi o polverosi può risultare in danni o in cattivo funzionamento dell'apparecchio. Evitare l'installazione nelle vicinanze di focoli da cucina, o in luoghi simili, dove l'apparecchio possa trovarsi esposto a fumi oleosi, vapore e calore.

#### Precauzioni per l'installazione

- Usando o conservando il lettore in luoghi esposti a temperature elevate, ad esempio su amplificatori di potenza o vicino a riflettori si può danneggiarlo. Evitare di installare il lettore sopra apparecchi che generino grandi quantità di calore.
- Posizionare l'apparecchio quanto più lontano possibile da sintonizzatori o apparecchi televisivi. I lettori per compact disc ubicati molto vicino a simili apparecchi possono causare disturbi e interferenze, o il deterioramento dell'immagine televisiva.
- Queste interferenze si notano in modo particolare quando si fa uso di una antenna interna. Se del caso, utilizzare una antenna esterna o evitare di usare il lettore CD.

**VORSICHTSHINWEISE ZUM BETRIEB**

- Wenn das Gerät in einem Bereich mit starken Geräuschquellen verwendet wird, zum Beispiel in der Nähe eines Lautsprechers, kann ein Überspringen von Klängen auftreten. In diesem Falle installieren Sie das Gerät in größerer Entfernung vom Lautsprecher, oder reduzieren Sie die Wiedergabelautstärke.
- Stellen Sie dieses Gerät auf einer ebenen, soliden und horizontalen Unterlage auf.
- Vergewissern Sie sich, daß weder der CD-Spieler noch die Audio- und Stromversorgungskabel an vibrierenden Gegenständen anliegen. Auf das Gehäuse einwirkende Vibrationen können jedoch Tonaussetzer der Disc verursachen. Besondere Vorsicht ist geboten, wenn das Gerät betrieben wird, während es in einen Tragekoffer usw. eingesetzt ist.

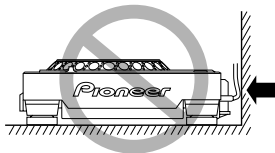

- Für einen zur Wärmeabfuhr ausreichenden Freiraum sorgen.

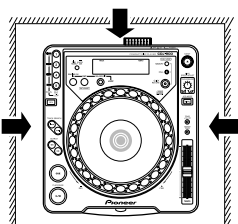

Darauf achten, daß der CD-Spieler keine vibrierenden Gegenstände berührt!

**Reinigung des CD-Spielers**

Zum Reinigen des CD-Spielers ein weiches, trockenes Tuch verwenden. Bei hartnäckiger Verschmutzung ein weiches Tuch in eine Lösung aus einem Teil eines milden Reinigungsmittels und 5 oder 6 Teilen Wasser tauchen und dann gut auswringen. Anschließend mit einem trockenen Tuch nachwischen. Keine flüchtigen Lösungsmittel wie Benzin oder Farbverdünner verwenden, weil das Gerät dadurch Schaden nehmen kann.

**CD-Linsenreiniger**

Die Abtasterlinse wird bei normalem Gebrauch des CD-Spielers nicht verschmutzt. Kommt es aber trotzdem zu einer Verschmutzung, die eine Funktionsstörung des Gerätes verursacht, bitte Kontakt mit einer PIONEER-Kundendienststelle aufnehmen. Im Fachhandel sind Linsenreiniger für CD-Spieler erhältlich; bei ihrem Gebrauch ist jedoch Sorgfalt geboten, da die Linse dabei beschädigt werden kann.

**Aufbewahrung von Compact Discs**

- Compact Discs werden aus den gleichen Arten von Kunststoff gefertigt, aus denen herkömmliche Schallplatten bestehen. Um zu verhindern, daß sich die Discs verziehen, sollten sie stets senkrecht stehend in ihren Behältern aufbewahrt werden, wobei sehr heiße, feuchte und kalte Orte zu vermeiden sind. Discs nicht auf den Sitzen eines Autos zurücklassen, da sich diese in direkter Sonneneinstrahlung sehr stark erwärmen können.
- Stets die Vorsichtshinweise in der Begleitliteratur von Compact Discs lesen und befolgen.

**Kondensation**

Wenn der CD-Spieler aus einer kalten Umgebung in ein warmes Zimmer gebracht wird oder die Raumtemperatur schnell ansteigt, kann sich Kondenswasser im Inneren des Gerätes bilden, wodurch die Leistung beeinträchtigt wird. In einem solchen Fall empfiehlt es sich, vor der Inbetriebnahme des Gerätes ca. eine Stunde zu warten, bis es sich der Raumtemperatur angeglichen hat, bzw. die Raumtemperatur langsam zu erhöhen.

**Reinigung und Umgang mit CDs**

- Die auf einer Disc aufgezeichneten Signale werden durch das Vorhandensein von Fingerabdrücken oder Schmutzflecken auf der Abspielfläche nicht direkt beeinträchtigt. Je nach dem Ausmaß der Verschmutzung kann jedoch die Helligkeit des von der Abspielfläche reflektierten Lichts reduziert werden, wodurch eine Beeinträchtigung der Klangqualität verursacht wird. Discs stets sauber halten, indem sie ab und zu mit einem weichen Tuch abgerieben werden, das von der Mitte der Disc aus zum Rand hin geführt wird.
- Bei starker Verschmutzung einer Disc ein weiches Tuch in Wasser eintauchen, gut auswringen und Schmutz vorsichtig von der Oberfläche der Disc entfernen. Danach die Disc mit einem weichen, trockenen Tuch vorsichtig trocknen.



**AVVERTENZE PER L'USO**

- Se l'apparecchio viene usato in ambienti rumorosi, ad esempio vicino a diffusori, la riproduzione può saltare. In tal caso, allontanare i diffusori o ridurre il volume di ascolto.
- Porre questo apparecchio su di una superficie orizzontale e stabile.
- Controllare che il lettore, inclusi i suoi cavi di alimentazione e di collegamento, non sia esposto a vibrazioni. Il lettore possiede un ammortizzatore che assorbe le vibrazioni, ma è ugualmente prudente evitare di usare il lettore in luoghi esposti a vibrazioni, dato che possono far saltare la testina di lettura. Fare particolare attenzione quando si usa il lettore tenendolo installato in una borsa da trasporto.

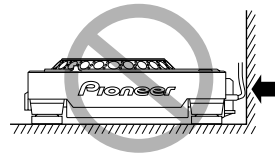

- Lasciare spazio sufficiente per la ventilazione.

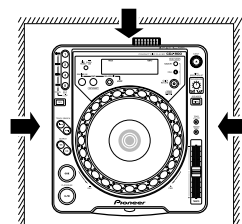

Non installare su superfici esposte a vibrazioni!

**Pulizia dell'apparecchio**

Pulire il lettore CD con un panno soffice e pulito. Per lo sporco più tenace, inumidire il panno con un detergente debole diluito in 5 o 6 parti di acqua e strizzarlo bene. Usare poi un panno asciutto per asciugare il lettore. Non usare mai sostanze chimiche volatili come benzina e diluente, dato che esse possono danneggiare le finiture dell'apparecchio.

**Pulizia della lente del CD**

La lente del pickup del lettore non si sporca se usata normalmente. In caso, però, di cattivo funzionamento dovuto ad accumulazioni di sporco, rivolgersi ad un centro di servizio PIONEER. Prodotti vari per la pulizia delle lenti dei lettori CD sono disponibili sul mercato, ma devono essere impiegati con estrema attenzione perché taluni possono causare danni alla lente stessa.

**Conservazione dei dischi**

- I compact disc sono prodotti con lo stesso genere di plastica usata per i convenzionali dischi analogici. Fare attenzione ad evitare che i dischi possano deformarsi, e conservarli sempre nelle loro custodie, in posizione verticale, evitando luoghi soggetti a temperature molto alte o molto basse, e ad umidità molto alta. Evitare inoltre di lasciare i dischi in un'automobile chiusa al sole, dove la temperatura può raggiungere livelli estremamente alti.
- Leggere attentamente, ed osservare, le precauzioni riportate sull'etichetta dei dischi.

**Condensa**

Quando il lettore CD viene portato improvvisamente da un luogo freddo a uno caldo, o se la temperatura ambiente aumenta improvvisamente, all'interno dell'apparecchio può formarsi della condensa che può impedire all'apparecchio di fornire il massimo delle proprie prestazioni. In tali casi, lasciare l'apparecchio inattivo per circa un'ora per consentire l'adattamento progressivo alla temperatura ambiente, o aumentare la temperatura della stanza in modo graduale.

**Pulizia e maneggio dei CD**

- La presenza di ditate o grumi di sporco sulla superficie del disco non influisce direttamente sui segnali registrati, ma, a seconda del grado di contaminazione, la luminosità della luce riflessa dalla superficie dei segnali può risultare ridotta, con una conseguente degradazione della qualità del suono. Tenere sempre i dischi puliti, strofinandoli dolcemente con un panno morbido, e dall'interno verso l'esterno.
- Se il disco risulta particolarmente sporco, bagnare il panno in acqua, strizzarlo bene, togliere lo sporco dal disco ed asciugare poi accuratamente il disco con un panno asciutto.



**VORSICHTSHINWEISE ZUM BETRIEB**

- Auf keinen Fall für herkömmliche Schallplatten bestimmte Antistatik-Reinigungs-sprays, Benzin, Farbverdünner oder andere leichtflüchtige Lösungsmittel zum Reinigen von Compact Discs verwenden, da diese Mittel die Oberfläche der Disc angreifen.

- Mit diesem CD-Spieler nur Compact Discs verwenden, die die unten abgebildete Markierung tragen (optische Digitalaudio-Disc).



- Beim Halten von CDs nicht die Seite mit der Signalaufzeichnung (die Seite, die in allen Regenbogenfarben schillert) berühren. Eine Disc immer an den Rändern oder am Mittelloch und am Rand halten.
- Weder gummierte Etiketten noch Klebestreifen auf die mit dem Etikett versehene Oberfläche (Abspielseite) einer Disc kleben. Darauf achten, die Etikettenseite nicht zu zerkratzen.
- Die Compact Disc rotiert mit hoher Geschwindigkeit im CD-Spieler. Daher nicht versuchen, eine schadhafte (gesprungene oder verzogene) Disc abzuspielen.



**Keine nicht normgerechten CDs verwenden**

Keine nicht kreisförmigen CDs (herzförmige, achteckige Discs) abspielen. Anderenfalls kann eine Funktionsstörung auftreten.



**Reinigen der Jogscheibe**

Zum Reinigen der Jogscheibe ein weiches, trockenes Tuch verwenden. Bei hartnäckiger Verschmutzung ein weiches Tuch in eine Lösung aus einem Teil eines milden Reinigungsmittels und 5 oder 6 Teilen Wasser tauchen und dann gut auswringen. Anschließend mit einem trockenen Tuch nachwischen. Durch Aufbringen von Alkohol, Verdünner, Benzol, Insektiziden oder anderen starken Mitteln auf die Jogscheibe können die Markierungen der Scheibe abblättern oder verblassen. Folglich ist die Verwendung derartiger Mittel zu vermeiden.

**Notauswurf einer Disc**

Wenn die EJECT-Taste nicht funktioniert oder sich eine Disc nicht aus dem Gerät entfernen lässt, können Sie den Notauswurfstift in das Notauswurfloch an der Vorderseite des Geräts einführen, um die Disc manuell auszuwerfen. Dabei sind jedoch die folgenden Vorsichtshinweise zu beachten.

- ① Schalten Sie zunächst die Stromversorgung aus und vergewissern Sie sich, daß die Disc nicht mehr rotiert. Nach Ausschalten der Stromversorgung dauert es etwa 60 Sekunden, bis die Disc zum Stillstand gekommen ist.

**Wenn der Notauswurf bei rotierender Disc ausgeführt wird:**

- Da sich die Disc beim Auswerfen noch dreht, kann sie herausgeschleudert werden und Verletzungen verursachen.
- Da die rotierende Disc nicht mehr fest im Gerät gehalten wird, kann sie zerkratzt werden.

**Versuchen Sie deshalb auf keinen Fall, eine rotierende Disc manuell auszuwerfen.**

- ② Verwenden Sie ausschließlich den mitgelieferten Notauswurfstift, keine anderen Gegenstände zum manuellen Auswerfen einer Disc. **Der Notauswurfstift befindet sich in einer Nut an der Bodenplatte des Gerätes.**

Wenn der mitgelieferte Notauswurfstift bis zum Anschlag in das Notauswurfloch eingeschoben wird, tritt die Disc um 5-10 mm aus dem Schlitz hervor und kann dann von Hand herausgezogen werden.

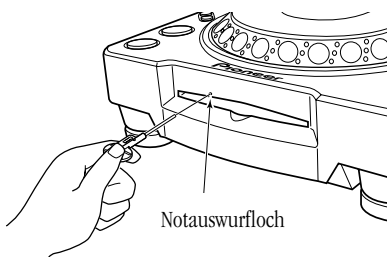

Notauswurfloch

**AVVERTENZE PER L'USO**

- Non fare uso sul disco di liquidi per pulizia a spray o di agenti anti elettricità statica. Evitare anche di pulire il disco con benzina od altri solventi volatili che potrebbero danneggiare la superficie del disco.

- Con questo apparecchio utilizzare solamente dischi che riportino il marchio indicato qui a destra (dischi digitali audio, a lettura ottica).



- Quando si afferrano dei CD, non toccare la superficie recante i segnali (la superficie iridescente dal lato opposto al lato etichettato).
- Non incollare etichette o nastro adesivo sulle superfici del disco, ed evitare inoltre di scalfirle o di danneggiare l'etichetta esistente.
- All'interno dell'apparecchio il disco ruota ad alta velocità. Evitare quindi l'uso di dischi danneggiati (deformati o incrinati).



**Evitare la riproduzione di compact disc di forme particolari**

Non riprodurre compact disc di forme diverse da quella circolare convenzionale, quali, ad esempio, dischi a forma di cuore o simili. Questi tipi di dischi possono causare disfunzioni.



**Pulizia della manopola di comando**

Pulire la manopola di comando strofinandola con un panno morbido e asciutto. In caso di sporco particolarmente ostinato, inumidire un panno morbido in una debole soluzione di detergente neutro diluito in 5 o 6 parti di acqua, strizzarlo bene ed utilizzarlo per togliere lo sporco. Strofinare poi la superficie con un panno asciutto. Non utilizzare alcol, solventi, benzina, insetticidi, o altre sostanze chimiche aggressive che possono danneggiare la manopola deteriorandone i simboli o la finitura, o causandone la spellatura.

**Espulsione forzata del disco**

Se il tasto di espulsione non funziona, o se comunque non si riesce a togliere il disco, spingendo con l'ago in dotazione dentro il foro per l'espulsione forzata, ubicato sul pannello anteriore, si può procedere all'espulsione del disco.

Nell'esecuzione dell'espulsione forzata attenersi alle seguenti precauzioni.

- ① Spegner il lettore CD e verificare che il disco abbia smesso di ruotare. Occorrono circa 60 secondi perché il disco si fermi dopo aver spento il lettore.

**Se si effettua l'espulsione forzata mentre il disco sta ancora ruotando:**

- Il disco viene espulso ancora in rotazione, e può quindi urtare le dita dell'utente, con conseguenti possibili lesioni fisiche.
- Poiché in queste condizioni il disco ruota con la staffa di bloccaggio in posizione instabile, il disco stesso può subire rigature o altri danni.

**Per le suddette ragioni, non tentare mai di espellere forzatamente il disco mentre è ancora in movimento.**

- ② Per questa operazione usare sempre e solo l'ago in dotazione, e nessun altro attrezzo. **L'ago accessorio in dotazione per l'espulsione forzata si trova in una scanalatura ubicata sulla superficie inferiore del lettore.**

Inserendo l'ago nel foro per l'espulsione forzata del pannello anteriore, e spingendolo in dentro a fondo, il disco fuoriesce dall'apertura di circa 5 o 10 mm, rendendone possibile l'estrazione a mano.

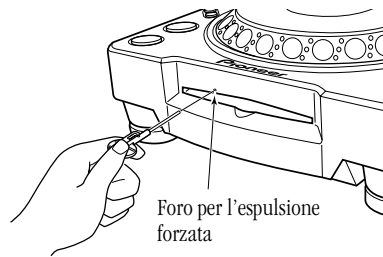

Foro per l'espulsione forzata

### MERKMALE

Beim CDJ-800 handelt es sich um einen CD-Spieler, der speziell auf den Einsatz in Diskotheken hin konzipiert ist und über alle von Diskjockeys benötigten Funktionen verfügt. Die hohe Leistung, Klangqualität und Funktionalität dieses Gerätes machen es jedem Plattenspieler weit überlegen.

#### JOGSCHIEBE

**Der große Durchmesser (206 mm) der Jogscheibe ermöglicht im Vergleich zum Plattenteller eines Plattenspielers eine bequemere Handhabung.**

#### TONHÖHENBEUGUNG

Diese Funktion ermöglicht eine Feinjustierung der Wiedergabegeschwindigkeit entsprechend der Richtung und Geschwindigkeit der Jogscheiben-Drehung, um die Tonhöhe wunschgemäß zu verändern.

#### SCRATCH-WIEDERGABE

Wenn im **VINYL**-Modus auf die Jogscheibe gedrückt wird, so wird die Wiedergabe unterbrochen und dann entsprechend der Richtung und Geschwindigkeit der Jogscheiben-Drehung fortgesetzt. Außerdem kann der Wiedergabestart nach Berühren und Loslassen der Jogscheibe justiert werden, um neue DJ-Techniken zu erstellen.

#### FELD-SUCHFUNKTION

Durch Drehen der Jogscheibe in der Pause-Betriebsart lässt sich der Cue-Punkt eines Titels in Feldschritten (1 Feld = 1/75 Sekunde) präzise aufsuchen.

#### SUPER FIRST-SUCHFUNKTION

Wenn eine der **SEARCH**-Tasten oder **TRACK SEARCH**-Tasten beim Drehen der Jogscheibe gedrückt gehalten wird, lässt sich die Disc schneller durchsuchen als im normalen Suchlauf.

#### JOGSCHIEBEN-DISPLAY

Das in der Mitte der Jogscheibe angeordnete Display zeigt Informationen über den Disc-Drehzustand, die Position des Cue-Punktes, den Audiospeicher-Zustand, die Erkennung der Jogscheiben-Berührung und den **VINYL**-Modus an.

#### CUE-PUNKT-/SCHLEIFENPUNKT-SPEICHER

Dieser Player verfügt über einen integrierten Speicher, der die Aufzeichnung je eines Cue-Punktes oder Schleifenpunktes pro Disc gestattet; die abgespeicherten Punkte können später jederzeit abgerufen werden.

#### SOFORT-RÜCKKEHR AN DEN CUE-PUNKT

Im Jogscheiben-Modus "**VINYL**" kann durch einfaches Drücken auf die Jogscheibe unmittelbar an den Cue-Punkt zurückgekehrt werden.

#### WIEDERGABE IN RÜCKWÄRTSRICHTUNG

Wenn Sie die Taste für Rückwärts-Wiedergabe (**REV**) drücken, so dass ihre Anzeige aufleuchtet, startet die Wiedergabe in Rückwärtsrichtung.

#### WIEDERGABEGESCHWINDIGKEITS-REGLER

**Der lange Regelweg (100 mm) dieses hochpräzisen** Gleitbahnreglers ermöglicht in Verbindung mit der digitalen Anzeige der Wiedergabegeschwindigkeit in Schritten von 0,05 % eine exakte Regelung der Wiedergabegeschwindigkeit (innerhalb eines Regelbereichs von  $\pm 10\%$ ) für eine einfache, genaue Beeinflussung der Wiedergabegeschwindigkeit.

#### WIEDERGABEGESCHWINDIGKEITS-REGELBEREICHE

Um die Justierung zu erleichtern, stehen zwei verschiedene Wiedergabegeschwindigkeits-Regelbereiche zur Verfügung:  $\pm 10\%$  und  $\pm 100\%$ .

#### MASTER-TEMPO-FUNKTION

Diese Funktion gestattet eine Änderung der Wiedergabegeschwindigkeit ohne gleichzeitige Beeinflussung der Tonhöhe.

### CARATTERISTICHE

Questo lettore per compact disc CDJ-800 è stato studiato particolarmente per l'uso da parte dei Disc Jockey, e fornisce quindi tutte le funzioni e le caratteristiche necessarie all'uso in una discoteca, offrendo al contempo prestazioni, qualità sonora e funzionalità superiori a quelle di un normale lettore analogico.

#### MANOPOLA DI COMANDO

**Il grande diametro (206 mm) della manopola di comando consente un uso assai più facile rispetto ai normali piatti giradischi analogici.**

#### DEVIAZIONE DELL'ALTEZZA SONORA

Questa funzione consente di modificare il tempo della musica in relazione alla direzione di rotazione della manopola ed alla velocità del movimento rotatorio.

#### RIPRODUZIONE IMPROVVISATA

In modalità **VINYL**, premendo la manopola di comando veloce la riproduzione viene interrotta e continua poi successivamente in relazione alla direzione ed alla velocità di rotazione della manopola stessa. Si può anche regolare l'avvio per quando si comincia ad usare la manopola e per quando la si lascia andare, per poter così creare nuove tecniche di Disc Jockey.

#### RICERCA A SCATTI SUCCESSIVI

Con l'apparecchio in modalità di pausa questa funzione consente di far avanzare il disco a scatti successivi (di 1/75 di sec.) ruotando la manopola.

#### RICERCA SUPERVELOCE

Tenendo premuto il tasto di ricerca manuale (**SEARCH**), o il tasto di ricerca di un brano (**TRACK SEARCH**), e contemporaneamente ruotando la manopola, si può procedere alla ricerca sul disco a velocità assai superiori alle normali velocità di ricerca o di ricerca del brano.

#### VISUALIZZAZIONE SULLA MANOPOLA STESSA

Il quadrante che si trova al centro della manopola visualizza informazioni riguardanti le condizioni di rotazione del disco, la posizione dei punti di attacco, la situazione del suono memorizzato, l'individuazione della manopola al tocco, e la modalità **VINYL**.

#### MEMORIZZAZIONE DEL PUNTO DI ATTACCO E DEL CICLO

L'apparecchio è dotato di una memoria interna che consente la designazione di un punto di attacco o di un punto di inizio di riproduzione a ciclo per ogni disco; i punti così memorizzati possono essere richiamati successivamente per l'uso desiderato.

#### RITORNO RAPIDO

In modalità **VINYL**, il semplice tocco della superficie superiore della manopola avvia il ritorno rapido al punto di attacco predefinito.

#### RIPRODUZIONE ALL'INVERSO

Premendo il tasto di ritorno all'indietro (**REV**) sino a quando la spia presente sul tasto si illumina, il disco viene letto in direzione inversa (a ritroso).

#### COMANDO DEL TEMPO

**Un cursore scorrevole di alta precisione, da 100 mm**, combinato con una visualizzazione digitale leggibile a scatti successivi dello 0,05% (ed entro una gamma di variazione massima di  $\pm 10\%$ ) consente un perfetto controllo della velocità di lettura, il che permette di regolare il tempo con facilità e accuratezza.

#### GAMMA DI COMANDO DEL TEMPO

Per facilitare la regolazione, la gamma massima di variabilità del tempo può essere scelta fra una delle seguenti:  $\pm 10\%$  e  $\pm 100\%$ .

#### TEMPO PRINCIPALE

Consente di modificare il tempo della musica senza modificarne l'altezza.

**MERKMALE**

**CARATTERISTICHE**

**CUE-FUNKTIONEN**

**CUE-RÜCKLAUF**

Diese Funktion erlaubt es, durch einfaches Drücken der **CUE**-Taste während der Wiedergabe unmittelbar an den gespeicherten Cue-Punkt zurückzukehren, um die Wiedergabe dort erneut zu beginnen.

**AUTO CUE-FUNKTION**

Mit Hilfe dieser Funktion kann der genaue Anfangspunkt eines Titels durch Drücken der **PLAY/PAUSE**-Taste unmittelbar angefahren werden, selbst wenn dieser vom Feld des Titels abweicht.

**CUE-PUNKT-ABTASTUNG**

Diese Funktion gestattet eine Wiedergabe ab dem gespeicherten Cue-Punkt auf einfachen Tastendruck, um den Ton am Cue-Punkt zu kontrollieren.

**NAHTLOSE ECHTZEIT-SCHLEIFE**

Diese Funktion vereinfacht die Festlegung und das Löschen von Schleifen. Eine Schleife kann entweder während der Wiedergabe eines Titels oder am Ende des Titels festgelegt werden, so dass die Wiedergabe des Titels nicht unterbrochen wird. Zusätzlich ist ein **ADJUST**-Modus vorgesehen, der eine sofortige Verschiebung des Schleifen-Endpunkts ermöglicht und den Gebrauch der Schleifenfunktion beträchtlich vereinfacht.

**AUTO BEAT-SCHLEIFENFUNKTION**

Diese Funktion verwendet die BPM-Zahl des Titels, um den Schleifen-Endpunkt automatisch festzulegen und die Schleifenwiedergabe auszuführen.

**RELOOP-FUNKTION**

**Eine Schleife kann beliebig oft wiedergegeben werden.**

Selbst nachdem die Schleifenwiedergabe aufgehoben worden ist, kann die zuletzt eingegebene Schleife durch einfaches Drücken der **RELOOP**-Taste jederzeit wieder abgerufen werden. Da die Schleifenwiedergabe in Übereinstimmung mit dem Takt ein- und ausgeschaltet werden kann, ergibt sich eine Vielzahl von neuartigen Anwendungsmöglichkeiten.

**ANZEIGE DER WIEDERGABEADRESSE**

Eine Balkenanzeige liefert grafische Informationen über den Fortschritt der Wiedergabe des aktuellen Titels. Dies ermöglicht eine bequeme Kontrolle der aktuellen Wiedergabeposition anhand der Balkenlänge, genau wie wenn man bei einem Plattenspieler die Position der Abtastnadel in der Rille überprüft. Ein blinkender Balken macht darauf aufmerksam, dass sich der Titel seinem Ende nähert.

**SCHLITZ-LADEMECHANISMUS**

Die Disc wird direkt in den Ladeschlitz eingeschoben, ohne dass eine Klappe geöffnet oder ein Fach ausgefahren werden muss, so dass Discs schnell und bequem gewechselt werden können.

**ÜBERBLENDREGLER-STARTFUNKTION**

Wenn das Gerät an das optionale DJ-Mischpult DJM-500, DJM-600, DJM-300 oder DJM-3000 angeschlossen ist, kann der **CROSS FADER**-Regler des DJ-Mischpults zur Steuerung der Funktionen Überblendregler-Start und Cue-Rücklauf verwendet werden.

**KOMPATIBEL MIT MEHREREN DISC-FORMATEN**

CD-Rs und CD-RWs können mit diesem Gerät abgespielt werden. (Aufgrund der besonderen Eigenschaften solcher Discs und der zur Aufzeichnung verwendeten Recorder sowie bei Verwendung einer verschmutzten oder beschädigten Disc kann es jedoch vorkommen, dass keine Wiedergabe möglich ist.)

**AVVIO**

**AVVIO DA UN PUNTO PRECEDENTE**

Una volta che il punto di inizio sia stato memorizzato, per tornare indietro a questo punto e riavviare la lettura premere il tasto di avvio (**CUE**) mentre l'apparecchio si trova in fase di lettura.

**AVVIO AUTOMATICO**

La funzione di avvio automatico individua automaticamente il punto di partenza stabilito per quel brano, anche se diverso dall'inizio effettivo del brano, consentendo all'apparecchio di avviare immediatamente la riproduzione al solo tocco del tasto di riproduzione (**PLAY/PAUSE**).

**CAMPIONAMENTO DEL PUNTO DI INIZIO**

Il suono al punto di attacco memorizzato può essere riprodotto ad un semplice tocco, che consente di controllare e verificare tale punto di inizio del brano.

**CICLO CONTINUO IN TEMPO REALE, SENZA GIUNTURE**

Questa funzione facilita la predisposizione e la disattivazione dei cicli continui. La funzione consente di predisporre un ciclo continuo anche mentre si sta riproducendo un brano. Il ciclo può anche essere predisposto al termine del brano in modo che il brano non si arresti. Inoltre, è stata anche aggiunta una comoda modalità di regolazione (**ADJUST**) per consentire regolazioni ad un solo tocco del punto di fine del ciclo e per facilitare nel loro insieme le operazioni di lettura a ciclo.

**CICLO A BATTUTE AUTOMATICO**

Questa funzione utilizza il sistema di calcolo delle battute al minuto (BPM) per predisporre automaticamente un punto di uscita dal ciclo di riproduzione ed effettuare la riproduzione a ciclo.

**RIPETIZIONE DEL CICLO**

**Consente di ripetere la riproduzione di un certo ciclo un numero illimitato di volte.**

Per tornare al punto di inizio del ciclo, premere il tasto di ripetizione del ciclo (**RELOOP**), dopo aver disattivato la riproduzione del ciclo stesso. Un uso astuto dell'attivazione e disattivazione di questa funzione in combinazione con il ritmo consente di creare nuovi effetti sonori.

**SITUAZIONE DI LETTURA**

Questo grafico a barre fornisce una lettura a visione diretta del progredire della riproduzione del brano, che consente di vedere la posizione di riproduzione del momento, esattamente come avviene controllando la posizione dell'ago su un normale disco analogico. La lunghezza della barra indica la posizione del momento, ed una ulteriore barra lampeggiante fornisce un avvertimento preventivo della fine del brano.

**INSERIMENTO A FESSURA**

I dischi vengono inseriti direttamente, senza la necessità di aprire sportelli o piatti, il che rende assai più veloce la scelta dei brani.

**AVVIO DA DISSOLVENZA**

Le funzioni di avvio rapido e di ritorno a ritroso al punto di inizio del brano possono essere realizzate anche facendo uso della funzione di dissolvenza disponibile nei mixer DJM-500, DJM-600, DJM-300 e DJM-3000 (tutti questi mixer per DJ sono venduti separatamente).

**LETTURA MULTIPLA**

Possono essere riprodotti anche dischi CD-R e CD-RW. A causa però delle speciali caratteristiche di certi registratori di tali dischi, certi dischi, ed i dischi sporchi o danneggiati, possono risultare non leggibili con questo apparecchio.

Deutsch

Italiano

## ANSCHLÜSSE

- Achten Sie vor dem Herstellen oder Verändern von Anschlüssen unbedingt darauf, das Gerät auszuschalten und das Netzkabel von der Netzsteckdose zu trennen.

### 1. Anschluss an ein DJ-Mischpult (DJM-300, DJM-500, DJM-600 oder DJM-3000) (Anschließen an AUDIO OUT- und CONTROL-Buchsen)

Verwenden Sie das mitgelieferte Audiokabel. Verbinden Sie jeweils den weißen Stecker mit der Buchse für den linken (L) Kanal, den roten Stecker mit der Buchse für den rechten (R) Kanal.

Verbinden Sie die CONTROL-Buchsen der beiden Geräte über das mitgelieferte Steuerkabel, um die Funktionen Überblendregler-Start und Cue-Rücklauf am CD-Spieler über das DJ-Mischpult zu steuern.

## COLLEGAMENTI

- Prima di effettuare o modificare i collegamenti spegnere l'apparecchio e staccare il cavo di alimentazione dalla presa di corrente alternata di rete.

### 1. Collegamento ad un mixer DJ (DJM-300, DJM-500, DJM-600 e DJM-3000) [collegamento del suono in uscita e del terminale di comando (CONTROL)]

Utilizzare i cavi audio forniti in dotazione. Collegare la presa bianca al terminale sinistro (L) e la presa rossa a quello destro (R).

Collegare anche il cavo di comando fornito, in modo da poter comandare dal mixer le funzioni di questo apparecchio, di avvio della riproduzione con dissolvenza in ingresso e di riproduzione con inizio da una posizione a ritroso.

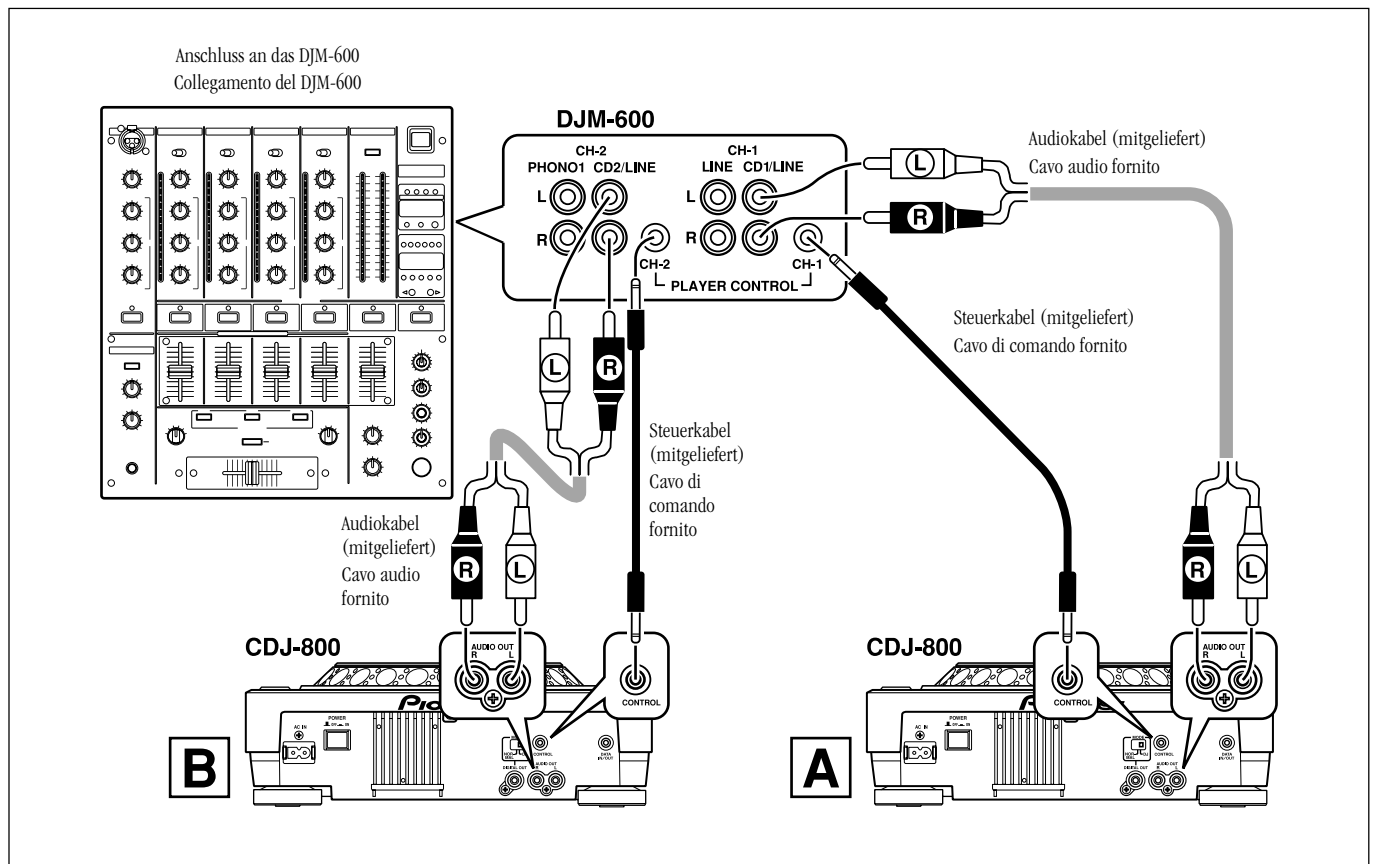

- Ähnliche Anschlüsse gelten für das Mischpult DJM-300 und DJM-500; verwenden Sie die mitgelieferten Audiokabel, um die Buchsen CD1 am Mischpult mit CD-Spieler A, und die Buchsen CD2 mit CD-Spieler B zu verbinden. Bei Verwendung des DJM-3000 wird CD-Spieler A an die Buchsen LINE 1 von CH-1, und CD-Spieler B an die Buchsen LINE 3 von CH-2 angeschlossen.

### 2. Anschluss des Steuerkabels für Relaiswiedergabe

Wenn die CONTROL-Buchsen von zwei CD-Spielern über das mitgelieferte Steuerkabel miteinander verbunden werden, ist eine ununterbrochene Wiedergabe durch abwechselndes Umschalten zwischen den beiden CD-Spielern automatisch möglich (Relaiswiedergabe) S. 57

- I collegamenti al DJM-300 ed al DJM-500 sono simili a quelli qui sopra descritti. Con i cavi audio forniti collegare le prese del CD1 al lettore A e le prese del CD2 al lettore B. Se si utilizza il DJM-300, collegare il lettore A alla presa LINE 1 di CH-1, ed il lettore B alla presa LINE 3 di CH-2.

### 2. Collegamento del cavo di comando per consentire la riproduzione in successione consecutiva

Se i terminali di comando (CONTROL) di due apparecchi sono stati collegati fra loro per mezzo del cavo di comando fornito, la riproduzione in alternanza può essere effettuata in modo automatico. S. 57

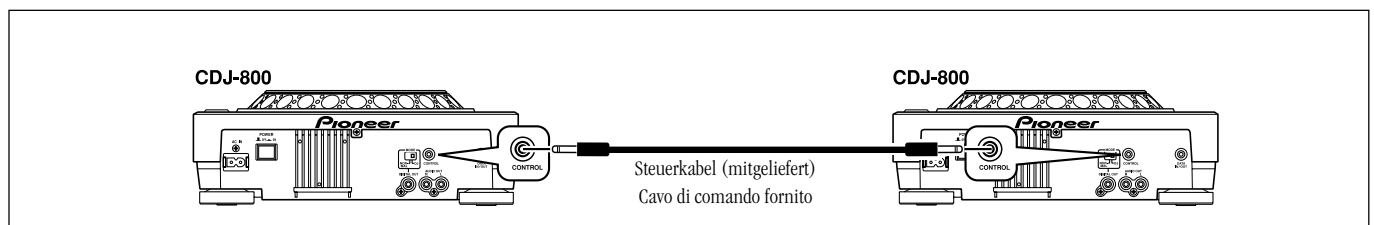



ANSCHLÜSSE

COLLEGAMENTI

3. Anschluss an sonstige Geräte

Ⓐ Anschluss an ein anderes Mischpult

Verbinden Sie die **AUDIO OUT**-Buchsen am CD-Spieler mit den LINE IN- oder AUX-Buchsen am Mischpult.

(Stellen Sie den Anschluss nicht an den PHONO-Buchsen her. Anderenfalls wird ein verzerrter Klang erzielt, und eine einwandfreie Wiedergabe ist nicht möglich.)

Ⓑ Anschluss an einen Stereoverstärker (ohne DJ-Mischpult)

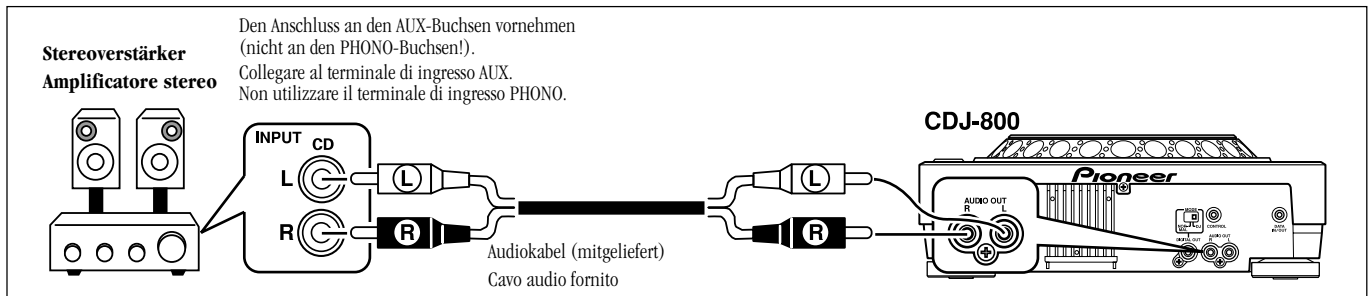

Ⓒ Anschluss an eine Audiokomponente mit Digitaleingang

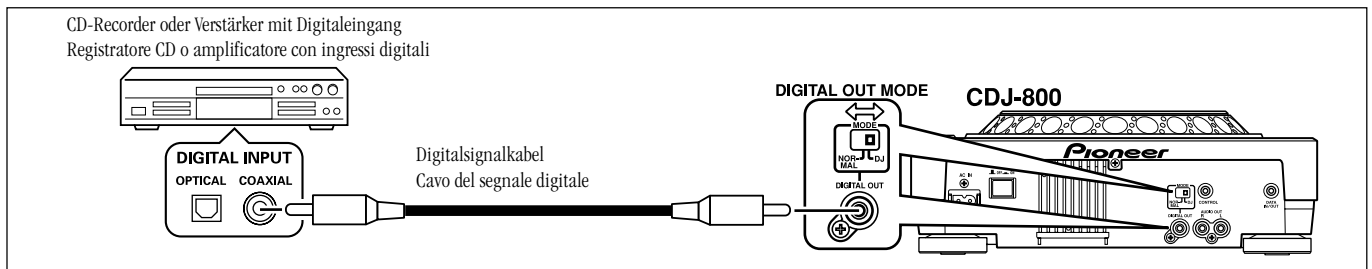

3. Collegamento ad altri dispositivi

Ⓐ Collegamento ad altri mixer

Collegare il terminale di uscita audio (**AUDIO OUT**) dell'apparecchio con i terminali di ingresso di linea o AUX del mixer. Non utilizzare il terminale PHONO. In questo caso il suono si distorce e la normale riproduzione diviene impossibile.

Ⓑ Collegamento ad un amplificatore stereo (nel caso in cui non si faccia uso di mixer DJ)

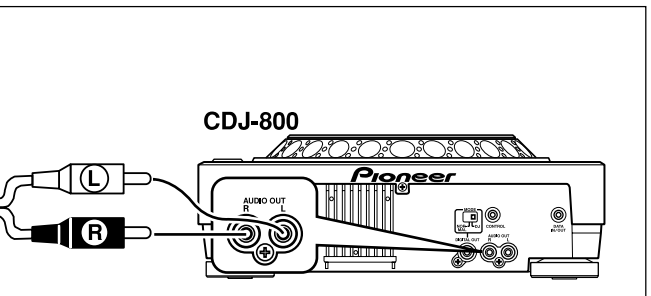

Ⓒ Collegamento ad un componente con terminale di ingresso digitale

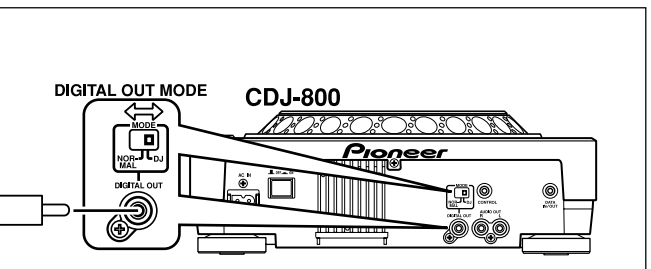

■ Einstellen des DIGITAL OUT MODE-Schalters (Rückwand)

Bei normalem Einsatz des Gerätes als DJ-Player sollte sich dieser Schalter in der Stellung "DJ" befinden.

Bei Einstellung auf "DJ":

- Vom **DIGITAL OUT**-Anschluss werden lediglich Audiodaten ohne Subcodes ausgegeben. Dabei ist der Modus jedoch fest auf 44,1 kHz eingestellt. Je nach Ausführung des angeschlossenen CD-Recorders oder anderen Gerätes sind die Aufzeichnung und andere Funktionen u. U. eingeschränkt. Einzelheiten hierzu finden Sie in der Bedienungsanleitung des jeweiligen Gerätes.
- Wenn der **DIGITAL OUT MODE**-Schalter ursprünglich in die Stellung "DJ" gebracht wird, erscheint zunächst "D-OUT" im Display, wonach die Anzeige auf "DJ" wechselt.

Bei Einstellung auf "NORMAL":

- Vom **DIGITAL OUT**-Anschluss werden Digitaldaten einschließlich von Subcodes ausgegeben, doch sind die DJ-Funktionen des Gerätes stark eingeschränkt. (☞ Seite 42)
- Wenn der **DIGITAL OUT MODE**-Schalter in die Stellung "NORMAL" gebracht wird, erscheint zunächst "D-OUT" im Display, wonach die Anzeige auf "NORMAL" wechselt.
- Wird versucht, einen nicht unterstützten Betriebsvorgang auszuführen, so erscheint zunächst "D-OUT" im Display, wonach die Anzeige auf "NORMAL" wechselt.
- Wenn sich der **DIGITAL OUT MODE**-Schalter beim Einschalten des Gerätes in der Stellung "NORMAL" befindet, erscheint zunächst "D-OUT" im Display, wonach die Anzeige auf "NORMAL" wechselt.

HINWEIS:

Bei Einstellung des **DIGITAL OUT MODE**-Schalters auf "NORMAL" stehen die DJ-Funktionen (Cue-Funktionen, Schleifenwiedergabe, RELOOP-Funktion, Regelung der Wiedergabegeschwindigkeit, Jogscheiben-Funktionen und Wiedergabe in Rückwärtsrichtung) nicht zur Verfügung. Außerdem wird der Ton in der Pause-Betriebsart stummgeschaltet.

4. Anschluss des Netzkabels

Nachdem alle anderen Anschlüsse hergestellt worden sind, verbinden Sie das Netzkabel mit dem Netzeingang an der Rückwand des Gerätes und mit einer Netzsteckdose bzw. einer Zusatzsteckdose an der Rückwand des Verstärkers.

■ Predisposizione dell'interruttore per la modalità di uscita digitale (DIGITAL OUT MODE) (pannello posteriore)

Se l'apparecchio viene normalmente utilizzato come lettore CD ad uso DJ, questo interruttore deve trovarsi sulla posizione DJ.

In posizione DJ:

- Il connettore **DIGITAL OUT** invia solamente dati audio, senza sotto-codici. La modalità, però, è fissa, a 44,1 kHz. La registrazione ed altre funzioni possono risultare limitate, in relazione al tipo di registratore CD e degli altri componenti collegati al sistema. Per dettagli vedere il manuale di istruzioni fornito insieme al relativo componente.
- Portando inizialmente l'interruttore **DIGITAL OUT MODE** sulla posizione DJ, sul quadrante compare prima l'indicazione "D-OUT", che passa poi a "DJ".

In posizione NORMAL:

- Il connettore **DIGITAL OUT** invia dati digitali, compresi i sotto-codici, ma le funzioni DJ del lettore risultano notevolmente limitate. (☞ pag. 42)
- Portando inizialmente l'interruttore **DIGITAL OUT MODE** sulla posizione NORMAL, sul quadrante compare prima l'indicazione "D-OUT", che passa poi a "NORMAL".
- Se si tenta di effettuare una operazione non permessa dal sistema, sul quadrante compare prima l'indicazione "D-OUT", che passa poi a "NORMAL".
- Se l'interruttore **DIGITAL OUT MODE** si trova sulla posizione NORMAL, attivando l'apparecchio sul quadrante compare prima l'indicazione "D-OUT", che passa poi a "NORMAL".

NOTA:

Con l'interruttore **DIGITAL OUT MODE** posizionato su NORMAL le funzioni DJ (avvio, ciclo, ripetizione del ciclo, regolazione del tempo, manopola di comando e riproduzione a ritroso) non sono operative. Inoltre, invece della modalità di pausa che consente l'ascolto del suono, viene utilizzata la modalità di pausa silenziosa.

4. Collegamento del cavo di alimentazione

Terminati tutti i collegamenti, collegare il cavo di alimentazione alla presa di ingresso di corrente AC presente sul pannello posteriore del lettore, e collegare l'altra presa del cavo stesso alla presa di corrente alternata di rete alla parete, o ad una presa di alimentazione ausiliaria eventualmente presente sul pannello posteriore dell'amplificatore.

Deutsch

Italiano

**BEDIENELEMENTE**

**UBICAZIONE E USO DEI COMANDI E INDICAZIONI**

Geräteoberseite

Pannello superiore

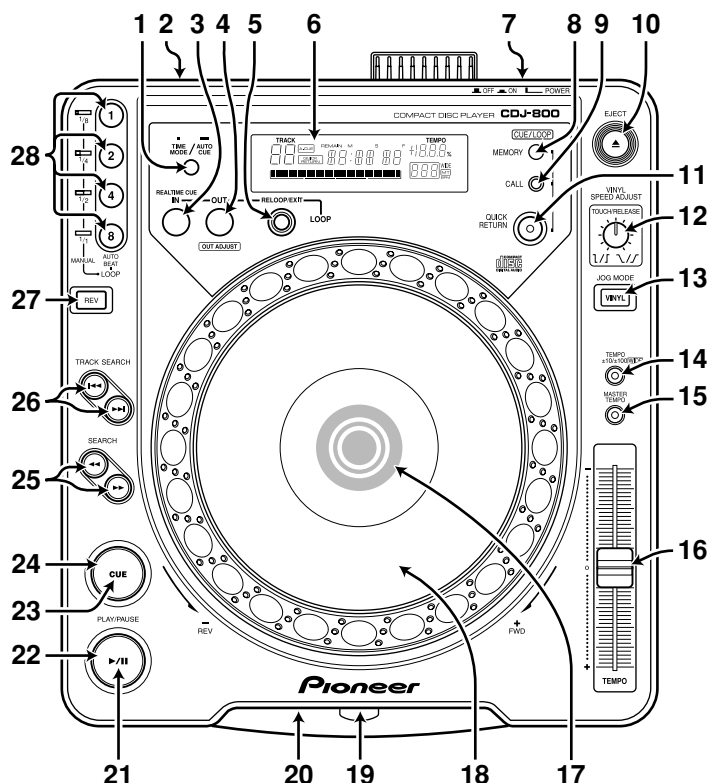

Bei Einstellung des **DIGITAL OUT MODE**-Schalters auf "NORMAL" sind die mit einem Sternzeichen (\*) gekennzeichneten Funktionstasten gesperrt.

I tasti indicati con l'asterisco (\*) non sono operativi se l'interruttore **DIGITAL OUT MODE** si trova sulla posizione **NORMAL**.

**1 Zeitmodus-/Auto-Cue-Taste (TIME MODE/AUTO CUE) (\*)**

**TIME MODE:**

Bei jeder Betätigung dieser Taste wird zwischen der Anzeige der verstrichenen Spielzeit und der Anzeige der verbleibenden Spielzeit (REMAIN) des laufenden Titels umgeschaltet.

- Der aktuelle Zeitanzeigemodus (**TIME MODE**) bleibt auch nach Ausschalten des Gerätes gespeichert.

**AUTO CUE:**

Halten Sie diese Taste mindestens 1 Sekunde lang gedrückt, um die **AUTO CUE**-Funktion ein- oder auszuschalten. S. 47

- Der Ein/Aus-Zustand der **AUTO CUE**-Funktion bleibt auch nach Ausschalten des Gerätes gespeichert.

**2 Digitalausgangs-Modussschalter (DIGITAL OUT MODE DJ/NORMAL) S. 41**

Dieser Schalter befindet sich an der Rückwand.

Bei Einstellung auf "DJ" werden lediglich Audiodaten vom **DIGITAL OUT**-Anschluss ausgegeben. Bei Einstellung auf "NORMAL" werden Digitaldaten (einschließlich von Subcodes) ausgegeben, doch werden die DJ-Funktionen des Gerätes nicht unterstützt (die mit einem Sternzeichen (\*) gekennzeichneten Funktionstasten sind gesperrt). In der Pause-Betriebsart wird kein Ton ausgegeben.

**3 LOOP IN/REALTIME CUE-Taste / Anzeige (\*)**

Echtzeit-Festlegung des Cue-Punktes S. 51

Eingabe des Schleifen-Anfangspunktes S. 55

**4 LOOP OUT (OUT ADJUST) Taste / Anzeige (\*)**

Eingabe des Schleifen-Endpunktes S. 55

Verschieben des Schleifen-Endpunktes S. 56

**5 RELOOP/EXIT-Taste (\*) S. 56**

**6 Display S. 44 .... 51-62**

**7 Netzschalter (POWER OFF /ON)**

Dieser Schalter befindet sich an der Rückwand.

**8 Cue-Punkt/Schleifenpunkt-Speichertaste (CUE/LOOP MEMORY) (\*) S.58**

Diese Taste dient zum Abspeichern von Cue-Punkten und Schleifenpunkten im Gerätespeicher.

**1 Taste von modalität des tempo (TIME MODE) e di inizio automatico (AUTO CUE) (\*)**

**TIME MODE:**

Ad ogni successiva pressione del tasto, la visualizzazione del tempo passa da quella del tempo di riproduzione trascorso a quella del tempo rimanente sino alla fine della riproduzione (REMAIN) per ciascun brano.

- La funzione viene memorizzata e permane anche dopo lo spegnimento dell'apparecchio.

**AUTO CUE:**

Per attivare e disattivare, alternativamente, la funzione di inizio automatico (**AUTO CUE**) tenere premuto questo tasto per almeno 1 secondo. Pag. 47

- La condizione di attivazione o no della funzione **AUTO CUE** viene memorizzata e rimane tale anche in caso di spegnimento dell'apparecchio.

**2 Interruttore della modalità di uscita digitale (DIGITAL OUT MODE: DJ o NORMAL) pag. 41**

Questo interruttore si trova sul pannello posteriore dell'apparecchio.

Sulla posizione DJ, il connettore invia solamente dati audio. Sulla posizione NORMAL, vengono inviati dati digitali (compresi i sotto-codici) ma in questo caso le funzioni di DJ dell'apparecchio sono escluse (i tasti indicati con l'asterisco (\*) non sono operativi). Inoltre, in modalità di pausa non viene prodotto alcun suono.

**3 Taste, e relativa indicazione, delle funzioni di avvio del ciclo (LOOP IN) e inizio in tempo reale (REALTIME CUE) (\*)**

Attacco in tempo reale pag. 51

Predisposizione del punto di avvio del ciclo pag. 55

**4 Taste, e relativa indicazione, delle funzioni di uscita dal ciclo (LOOP OUT) e regolazione dell'uscita (OUT ADJUST) (\*)**

Predisposizione del punto di uscita dal ciclo pag. 55

Regolazione del punto di uscita dal ciclo pag. 56

**5 Taste di ripetizione del ciclo (RELOOP) ed uscita (EXIT) (\*) pag. 56**

**6 Visualizzazioni varie pagg. 44 e da 51 a 62**

**7 Interruttore di alimentazione (POWER; OFF /ON)**

Questo interruttore si trova sul pannello posteriore dell'apparecchio.

**8 Taste di memorizzazione (MEMORY) del punto di attacco (CUE) e del ciclo (LOOP) (\*) pag. 58**

Inserisce nella memoria interna i punti di attacco ed i punti del ciclo.

BEDIENELEMENTE

- 9 Cue-Punkt/Schleifenpunkt-Abruftaste (CUE/LOOP CALL) (\*)** S. 58  
Diese Taste dient zum Abrufen von Cue-Punkten und Schleifenpunkten, die im Gerätespeicher gespeichert sind.
- 10 Auswurf Taste (EJECT (▲))**  
Nach Drücken dieser Taste wird die Disc aus dem Ladeschlitz ausgeworfen, sobald sie zum Stillstand gekommen ist.
- 11 Taste / Anzeige für Sofort-Rückkehr an den Cue-Punkt (QUICK RETURN) (\*)** S. 55  
Wenn die Anzeige dieser Taste bei Einstellung der **JOG MODE VINYL**-Taste auf den **VINYL**-Modus leuchtet, wird unmittelbar an den Cue-Punkt zurückgekehrt, wenn Sie auf die Jogscheibe drücken.
- 12 VINYL SPEED ADJUST TOUCH/RELEASE-Regler (\*)**  
Dieser Regler dient zur Einstellung der Zeitdauer, die bis zum vollständigen Stoppen der Wiedergabe verstreicht, wenn die **JOG MODE VINYL**-Taste auf den **VINYL**-Modus eingestellt ist und während der Wiedergabe auf die Jogscheibe gedrückt wird, sowie zur Einstellung der Zeitdauer, die aus dem Stoppzustand bis zum Erreichen der normalen Wiedergabegeschwindigkeit verstreicht, wenn die Jogscheibe losgelassen wird.
- 13 Taste / Anzeige für VINYL-Modus der Jogscheibe (JOG MODE VINYL) (\*)**  
**VINYL-Modus:** Wenn Sie während der Wiedergabe auf die Jogscheibe drücken, stoppt die Wiedergabe; wenn Sie die Jogscheibe drehen, erfolgt die Ausgabe des Wiedergabetons entsprechend der Drehgeschwindigkeit der Jogscheibe.  
● Der aktuelle Jogscheiben-Modus bleibt auch nach Ausschalten des Gerätes gespeichert.  
**CDJ-Modus:** Der obige Vorgang wird nicht ausgeführt, wenn Sie auf die Jogscheibe drücken.
- 14 Wahl Taste / Anzeige für Wiedergabegeschwindigkeits-Regelbereich (TEMPO ± 10/± 100 WIDE) (\*)**  
Bei jeder Betätigung dieser Taste wird abwechselnd zwischen den beiden Regelbereichen ±10 % und ±100 % des Wiedergabegeschwindigkeits-Schiebereglers umgeschaltet; bei Einstellung auf "± 100 WIDE" leuchtet die Anzeige der Taste.
- 15 MASTER TEMPO-Taste / Anzeige (\*)** S. 52  
Bei jeder Betätigung dieser Taste wird die Master-Tempo-Funktion abwechselnd ein- und ausgeschaltet.
- 16 Wiedergeschwindigkeits-Schieberegler (TEMPO) (\*)**  
Durch Verschieben des Reglers nach unten (in Richtung "+") wird die Wiedergeschwindigkeit erhöht, durch Verschieben des Reglers nach oben (in Richtung "-") wird sie verringert.
- 17 Jogscheiben-Display** S. 45 .... 81–85
- 18 Jogscheibe (+FWD/-REV) (\*)** S. 52
- 19 Disc-Ladeschlitz** S. 46
- 20 Notauswurfloch** S. 37
- 21 Wiedergabe-/Pausenanzeige (PLAY/PAUSE ►/II)**  
Diese Anzeige leuchtet während der Wiedergabe; sie blinkt in der Pause-Betriebsart.
- 22 Wiedergabe-/Pausentaste (PLAY/PAUSE ►/II)** S. 48
- 23 CUE-Anzeige (\*)** S. 50  
Diese Anzeige leuchtet, wenn ein Cue-Punkt festgelegt ist. Sie blinkt in der Pause-Betriebsart.
- 24 CUE-Taste (\*)**  
Festlegung des Cue-Punktes S. 50  
Cue-Punkt-Abtastung S. 51  
Cue-Rücklauf S. 51
- 25 Suchtasten (SEARCH ◀◀, ▶▶)** S. 49
- 26 Titelsuchlauf Tasten (TRACK SEARCH |◀◀, ▶▶|)** S. 49

UBICAZIONE E USO DEI COMANDI E INDICAZIONI

- 9 Tasto di richiamo (CALL) del punto di attacco (CUE) e del ciclo (LOOP) (\*)** pag. 58  
Richiama i punti di attacco ed i punti del ciclo inseriti nella memoria interna.
- 10 Tasto di espulsione (EJECT, ▲)**  
Premendo questo tasto il disco viene espulso dalla fessura non appena smette di ruotare.
- 11 Tasto, e relativa indicazione, di ritorno rapido (QUICK RETURN) (\*)** pag. 55  
Se questo interruttore si trova su ON con la modalità **JOG MODE** disposta su **VINYL**, la semplice pressione della superficie della manopola fa ritornare rapidamente l'apparecchio al punto di attacco designato sul brano.
- 12 Manopola di regolazione ad un tocco e di ripresa della velocità di spostamento (VINYL SPEED ADJUST TOUCH/RELEASE) (\*)**  
Questa manopola serve a regolare la velocità di decelerazione, dalla riproduzione sino all'arresto completo, qualora la modalità **JOG MODE** sia disposta su **VINYL** e si tocchi la superficie della manopola stessa, e la velocità di accelerazione dall'arresto completo alla riproduzione normale qualora il dito dell'operatore venga tolto dalla superficie della manopola stessa.
- 13 Tasto, e relativa indicazione, di selezione della modalità della manopola di comando (JOG MODE VINYL) (\*)**  
**Posizione VINYL:** premendo la manopola di comando nel corso della riproduzione, la riproduzione si arresta e se si procede a ruotare la manopola stessa, la musica viene riprodotta in relazione alla velocità di rotazione della manopola.  
● Questa modalità della manopola di comando viene memorizzata e rimane in memoria anche spegnendo l'apparecchio.  
**Posizione CDJ:** l'operazione di cui sopra non viene eseguita anche premendo la superficie della manopola di comando.
- 14 Tasto di selezione, e relativa indicazione, della gamma di comando del tempo (TEMPO, ±10/±100 WIDE) (\*)**  
Ad ogni successiva pressione del tasto la gamma di variabilità entro la quale può agire il cursore di comando del tempo varia da ±10 a ±100%. Nella posizione ±100 WIDE la spia presente sul tasto stesso si illumina.
- 15 Tasto, e indicazione relativa, del tempo principale (MASTER TEMPO) (\*)** pag. 52  
Ad ogni successiva pressione di questo tasto la funzione del tempo principale viene attivata o disattivata.
- 16 Cursore di comando del tempo (TEMPO) (\*)**  
Per accelerare il tempo far scorrere il cursore verso se stessi (direzione +) e per rallentare il tempo allontanarlo da se stessi (direzione -).
- 17 Visualizzazioni della manopola** pagg. 45 e da 81 a 85
- 18 Manopola di comando (+FWD: avanzamento; -REV: retrocessione) (\*)** pag. 52
- 19 Fessura di inserimento del disco** pag. 46
- 20 Foro di espulsione forzata del disco** pag. 37
- 21 Indicazione di riproduzione e pausa (PLAY/PAUSE, ►/II)**  
Si illumina nel corso della riproduzione e lampeggia nel corso della pausa.
- 22 Tasto di riproduzione a pausa (PLAY/PAUSE, ►/II)** pag. 48
- 23 Indicazione della funzione del punto di avvio (CUE) (\*)** pag. 50  
Si illumina quando viene stabilito un punto di avvio. Lampeggia in modalità di pausa.
- 24 Tasto del punto di avvio (CUE) (\*)**  
[Predisposizione di punti di attacco] pag. 50  
[Campionamento dei punti di attacco] pag. 51  
[Attacco a ritroso] pag. 51
- 25 Tasti di ricerca veloce (SEARCH, ◀◀ e ▶▶)** pag. 49
- 26 Tasti di ricerca dei brani (TRACK SEARCH, |◀◀ e ▶▶|)** pag. 49
- 27 Tasto di inversione e relativa indicazione (REV) (\*)** pag. 57  
Premendo il tasto, la relativa spia si illumina e l'apparecchio viene predisposto per la lettura a ritroso.

**BEDIENELEMENTE**

- 27 Rückwärts wiedergabe-Taste / Anzeige (REV) (\*)** S. 57  
Nach Drücken dieser Taste leuchtet ihre Anzeige auf, und das Gerät wird auf Wiedergabe in Rückwärtsrichtung geschaltet.
- 28 AUTO BEAT LOOP-Tasten / Anzeigen (1, 2, 4, 8) (\*)** S. 56  
(MANUAL 1/8, 1/4, 1/2, 1/1) S. 55  
Nach Drücken einer dieser Tasten wird eine automatische Schleifenwiedergabe auf der Grundlage der BPM-Zahl (1 Schlag, 2, 4 oder 8 Schläge) des Titels ausgeführt.  
Wenn eine Schleife manuell festgelegt worden ist, arbeiten diese Tasten als Schleifenverkürzungs-Tasten (1 = 1/8, 2 = 1/4, 4 = 1/2, 8 = 1/1).

**UBICAZIONE E USO DEI COMANDI E INDICAZIONI**

- 28 Tasten, e relativa indicazione del ciclo a battute per minuto prefissate (AUTO BEAT LOOP; 1, 2, 4 e 8) (\*)** pag. 56  
(a predisposizione manuale, MANUAL; 1/8, 1/4, 1/2 e 1/1) pag. 55  
A seguito della pressione di questo tasto, la riproduzione a ciclo viene eseguita sulla base delle battute per minuto del brano (a 1, 2, 4 o 8 battute).  
Se è stato predisposto un ciclo manuale, il tasto funge da riduttore del ciclo (1=1/8, 2=1/4, 4=1/2 e 8=1/1).

**Display**

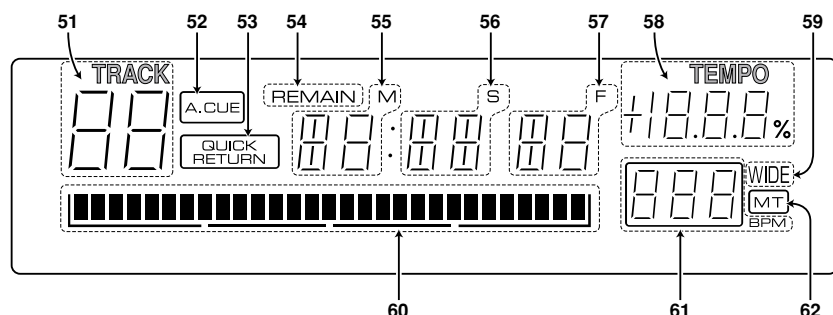

**Quadrante**

- 51 Titelnnummern-Anzeigefeld (TRACK)**  
In diesem Anzeigefeld erscheint die Nummer des laufenden Titels.
- 52 Auto-Cue-Anzeige (A. CUE)**  
Diese Anzeige leuchtet, wenn die AUTO CUE-Funktion aktiviert ist.
- 53 Anzeige für Sofort-Rückkehr an den Cue-Punkt (QUICK RETURN)**  
Diese Anzeige leuchtet, wenn die QUICK RETURN-Funktion aktiviert ist.
- 54 Restspielzeit-Anzeige (REMAIN)**  
Diese Anzeige leuchtet, um darauf hinzuweisen, dass momentan die verbleibende Spielzeit des laufenden Titels angezeigt wird.
- 55 Zeitanzeigefeld (Minuten) (M)**
- 56 Zeitanzeigefeld (Sekunden) (S)**
- 57 Feldanzeigefeld (F)**  
Eine Sekunde entspricht 75 Feldern.
- 58 Wiedergabegeschwindigkeits-Anzeigefeld (TEMPO)**  
Hier wird das Ausmaß der aktuellen Beeinflussung der Wiedergabegeschwindigkeit durch den TEMPO-Schiebereglers als Prozentzahl angezeigt.
- 59 Anzeige für Wiedergabegeschwindigkeits-Regelbereich (WIDE)**  
Diese Anzeige leuchtet bei Einstellung der TEMPO ±10/±100 WIDE-Taste auf "± 100 WIDE".
- 60 Anzeige der Wiedergabeadresse**  
Diese grafische Balkenanzeige, deren Länge einem kompletten Titel entspricht, bietet einen bequemen Überblick über die verstrichene sowie die verbleibende Spielzeit.  
  - Die 1-Titel-Vollbereichsskala zeigt die verstrichene Spielzeit an, indem die Segmente der Balkenanzeige von links aus der Reihe nach aufleuchten.
  - Die 1-Titel-Vollbereichsskala zeigt die verbleibende Spielzeit an, indem die Segmente der Balkenanzeige von links aus der Reihe nach erlöschen.
  - Wenn die verbleibende Spielzeit 30 Sekunden oder weniger beträgt, beginnt die Balkenanzeige in langsamem Tempo zu blinken; das Tempo des Blinkens wird schneller, wenn die verbleibende Spielzeit 15 Sekunden oder weniger beträgt.
- 61 BPM-Anzeigefeld**  
Hier wird die Anzahl der Schläge pro Minute (BPM) des laufenden Titels angezeigt.  
In bestimmten Fällen kann es vorkommen, dass die BPM-Zahl eines Titels nicht erfasst werden kann.
- 62 Master-Tempo-Anzeige (MT)**  
Diese Anzeige leuchtet, wenn die Master-Tempo-Funktion aktiviert ist.

- 51 Visualizzazione del numero del brano (TRACK)**  
Visualizza i numeri dei brani.
- 52 Indicazione dell'avvio automatico (A. CUE)**  
Si accende quando è attivata la funzione di avvio automatico.
- 53 Indicazione di ritorno rapido (QUICK RETURN)**  
Si illumina quando viene attivata la funzione QUICK RETURN.
- 54 Indicazione del tempo rimanente (REMAIN)**  
Indica che è visualizzato il tempo rimanente sino alla fine della riproduzione del brano.
- 55 Visualizzazione del tempo (minuti) (M)**
- 56 Visualizzazione del tempo (secondi) (S)**
- 57 Visualizzazione del numero dello scatto successivo (fotogramma) (F)**  
Un secondo contiene 75 scatti o fotogrammi.
- 58 Visualizzazione del tempo a cui si effettua la riproduzione (TEMPO)**  
Indica l'entità di modifica alla velocità di riproduzione, predisposta con il cursore TEMPO.
- 59 Indicazione della gamma prescelta per la regolazione del tempo (WIDE)**  
Si illumina quando il tasto TEMPO ±10/±100 WIDE viene predisposto sulla posizione "±100 WIDE".
- 60 Visualizzazione della situazione della riproduzione**  
Indica, in modo facilmente comprensibile, con grafico a barre su scala completa, il tempo di riproduzione trascorso, ed il tempo di riproduzione rimanente.  
  - La modalità a scala completa per l'intero brano visualizza il trascorrere del tempo per mezzo di barre luminose che si accendono progressivamente sul lato sinistro del grafico.
  - In modalità a scala completa per l'intero brano il tempo rimanente risulta indicato dalle barre ancora spente presenti sulla destra.
  - Quando il tempo rimanente prima della fine del brano passa a meno di 30 secondi, le indicazioni si mettono a lampeggiare, prima lentamente ed accelerando poi progressivamente quando restano solo più 15 secondi o meno alla fine.
- 61 Contatore BPM (battute al minuto)**  
Indica il numero di battute al minuto (BPM) per il brano in corso di ascolto. Il contatore BPM, in certi casi, può non essere in grado di effettuare il conteggio delle battute di un brano.
- 62 Indicazione del tempo principale (MT)**  
Si illumina quando risulta attivata la funzione di tempo principale.

BEDIENELEMENTE

UBICAZIONE E USO DEI COMANDI E INDICAZIONI

Jogscheiben-Display

Visualizzazioni della manopola

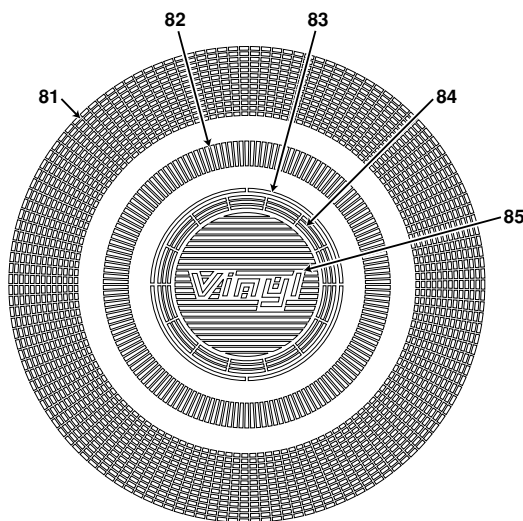

**81 Betriebsanzeige**

Hier wird die Wiedergabeposition in Feldern angezeigt, wobei eine volle Umdrehung 135 Feldern entspricht. Diese Anzeige dreht sich während der Wiedergabe und stoppt in der Pause-Betriebsart.

**82 Anzeige der Cue-Punkt-Position**

Hier wird die aktuelle Position des Cue-Punktes angezeigt.

**83 Audiospeicher-Zustandsanzeige**

Im Audiospeicher-Anzeigemodus blinkt diese Anzeige während des Schreibens von Daten in den Speicher.

**84 Anzeige für Erkennung der Jogscheiben-Berührung**

Bei aktiviertem VINYL-Modus leuchtet diese Anzeige auf, wenn auf die Jogscheibe gedrückt wird.

**85 VINYL-Modusanzeige**

Diese Anzeige leuchtet, wenn der VINYL-Modus aktiviert ist.

**81 Visualizzazione delle funzioni**

Indica la posizione di riproduzione in scatti (fotogrammi) a 135 scatti per un giro completo. Ruota nel corso della riproduzione e si arresta se in posizione di pausa.

**82 Indicazione della posizione del punto di attacco**

Indica la posizione corrente del punto di attacco.

**83 Visualizzazione della condizione della memoria audio**

In modalità di visualizzazione della memoria audio, l'indicazione luminosa lampeggia durante la registrazione.

**84 Indicazione di individuazione del tocco della manopola**

In modalità VINYL, questa indicazione si illumina quando si agisce sulla superficie della manopola.

**85 Visualizzazione della modalità VINYL.**

Si illumina nel corso della modalità VINYL.

**LADEN / ENTFERNEN VON DISCS**

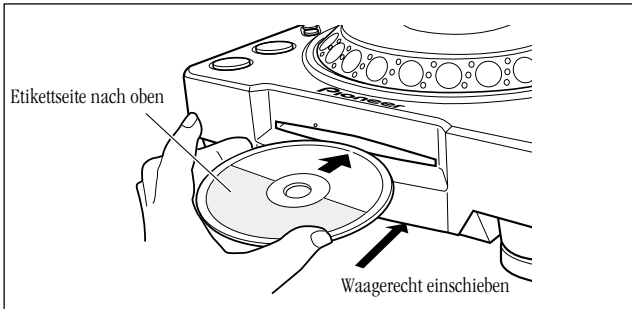

1. Schalten Sie den POWER-Schalter an der Rückwand ein.

Versuchen Sie nicht, bei ausgeschaltetem Gerät eine Disc gewaltsam in den Ladeschlitz zu schieben, da dies eine Beschädigung von Disc und Gerät zur Folge haben kann.

2. Setzen Sie eine Disc ein.

- Schieben Sie die Disc mit der Etikettseite nach oben weisend in den Ladeschlitz an der Vorderseite des Geräts ein.
- Hinweis zum Abspielen von 8-cm-Singles unter Verwendung eines handelsüblichen Adapters
- Es kann nur jeweils eine einzige Disc geladen werden. Versuchen Sie auf keinen Fall, mehrere Discs gleichzeitig zu laden oder eine zweite Disc in den Schlitz zu schieben, wenn bereits eine Disc geladen ist.
- Halten Sie die Disc beim Einschieben waagrecht und vermeiden Sie übermäßige Kräfte. Während eine Disc automatisch in das Innere des Geräts gezogen oder aus diesem ausgeworfen wird, darf dieser mechanische Vorgang weder unterbrochen noch blockiert werden. Anderenfalls besteht die Gefahr einer Beschädigung von Disc und Gerät.

3. Drücken Sie die EJECT-Taste (▲), um die Disc zu entfernen.

- Nach Drücken der EJECT-Taste (▲) kommt die Disc zum Stillstand und wird aus dem Ladeschlitz ausgeworfen.
- Wenn sich eine Disc durch Drücken der EJECT-Taste (▲) nicht auswerfen lässt, führen Sie den Notauswurfstift in das Notauswurfloch an der Geräteoberseite ein ☞ S. 37

**VORSICHT:**

Schieben Sie die Disc nicht in den Ladeschlitz zurück, während die [EJECT]-Anzeige im Display erscheint. Anderenfalls schaltet das Gerät u.U. auf Stopp. Drücken Sie die EJECT-Taste in einem solchen Fall erneut und warten Sie, bis die [EJECT]-Anzeige erlischt, bevor Sie die Disc erneut einschieben.

**VORSICHTSHINWEISE ZUM ABSPIELEN VON CD-SINGLES (8-cm-Discs)**

- ① Zum Abspielen einer 8-cm-Single setzen Sie diese stets in einen im Fachhandel erhältlichen Adapter für CD-Singles ein. Bevor Sie den Adapter in den Ladeschlitz schieben, vergewissern Sie sich, dass die Disc mit den Haltern des Adapters einwandfrei gesichert ist. Falls Sie versehentlich eine CD-Single ohne Adapter in den Schlitz geschoben haben, drücken Sie unverzüglich die EJECT-Taste, um die Disc wieder auszuwerfen. Falls die Disc beim ersten Drücken der EJECT-Taste nicht aus dem Schlitz tritt, drücken Sie die Taste erneut.
- ② Verwenden Sie ausschließlich einen 8-cm-Adapter, der die Kennzeichnung  trägt (normgerechter Adapter). Benutzen Sie keine verbogenen oder gekrümmten Adapter noch solche, in denen die Disc nicht fest von den Haltern ergriffen wird.

**INSERIMENTO ED ESTRAZIONE DEL DISCO**

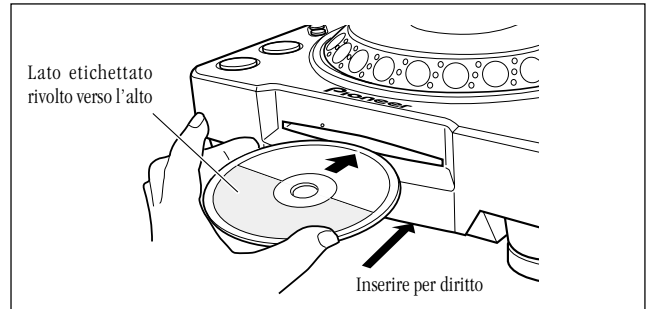

1. Portare l'interruttore di accensione POWER, ubicato sul pannello posteriore, su ON.

Non forzare l'inserimento del disco quando l'interruttore di accensione si trova su OFF, per evitare possibili danni al disco ed all'apparecchio.

2. Inserire il disco.

- Tenendo il disco con il lato etichettato rivolto verso l'alto inserirlo nella apposita fessura del lettore.
- In sede di riproduzione di dischi da 8 cm utilizzare sempre un adattatore per dischi da 8 cm, disponibile in commercio.
- Si può inserire solo un disco alla volta. Non tentare mai di inserire più di un disco contemporaneamente, o di inserire un secondo disco quando ve ne è già uno all'interno del lettore.
- Nel corso dell'inserimento non far ruotare il disco e non tentare di forzarlo nella fessura. Inoltre non tentare di interrompere o di fermare il movimento del disco quando l'apparecchio inizia a tirarlo al proprio interno o ad espellerlo, perché tali azioni possono causare danni al disco stesso o al lettore.

3. Per espellere il disco agire sul tasto EJECT (▲).

- Premendo il tasto EJECT, la rotazione del disco si interrompe ed il disco viene espulso dalla fessura di inserimento.
- Se non si riesce ad espellere il disco agendo sul tasto EJECT, inserire uno stilo nel foro per l'espulsione forzata, presente sul lato anteriore del lettore. ☞ pag. 37

**AVVERTENZA:**

Non tentare di rispingere il disco dentro il lettore dopo la comparsa dell'indicazione [EJECT]. Questa azione può causare l'arresto del lettore. Qualora ciò si dovesse verificare, premere di nuovo il tasto EJECT ed attendere che l'indicazione [EJECT] si spenga prima di reinserire il disco.

**PRECAUZIONI PER LA RIPRODUZIONE DI CD SINGLE (dischi da 8 cm)**

- ① In sede di riproduzione di CD single (dischi da 8 cm), utilizzare sempre l'adattatore per dischi da 8 cm. Prima di inserire il disco nel lettore, verificare che sia fissato saldamente dai dispositivi di bloccaggio dell'adattatore. Nel caso in cui il disco sia stato inavvertitamente inserito senza adattatore, toglierlo immediatamente premendo il tasto EJECT. Se il disco non fuoriesce con una sola pressione premere nuovamente il tasto.
- ② Utilizzare adattatori per CD da 8 cm con il marchio  (prodotto standard raccomandato). Non utilizzare adattatori che provocano la rotazione a vuoto del CD, piegati oppure curvati.

## EINSATZ ALS DJ-PLAYER

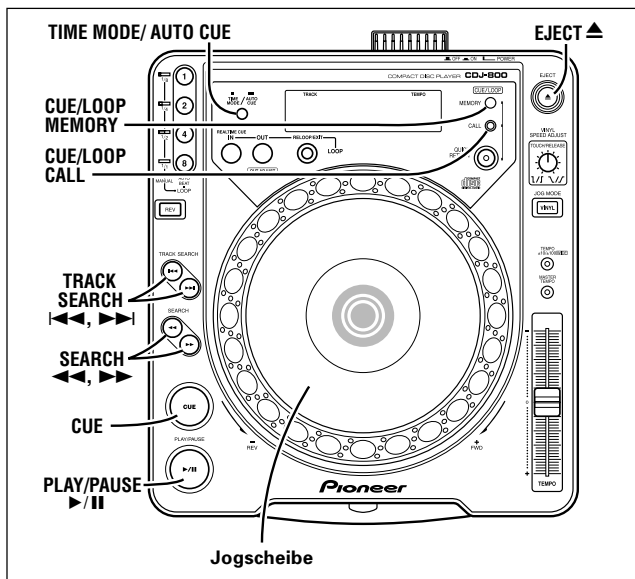

Bei Einstellung des **DIGITAL OUT MODE**-Schalters auf "NORMAL" stehen die mit einem Sternzeichen (\*) gekennzeichneten Funktionen nicht zur Verfügung.

## AUTO CUE-Funktion (\*)

Wenn nach dem Laden einer Disc ein Titelsprung ausgeführt wird, und wenn bei Einstellung des Jogscheiben-Modus (**JOG MODE**) auf "CDJ" auf einen anderen Titel gewechselt wird, legt diese Funktion den Cue-Punkt automatisch an der Stelle unmittelbar vor Einsetzen des Tons fest. <sup>ES</sup> S. 50

Die **AUTO CUE**-Funktion steht nicht zur Verfügung, wenn der Titel bei Einstellung des Jogscheiben-Modus (**JOG MODE**) auf "VINYL" gewechselt wird.

## ● Ein- und Ausschalten der AUTO CUE-Funktion

Jedes Mal, wenn Sie die **TIME MODE/AUTO CUE**-Taste mindestens 1 Sekunde lang gedrückt halten, wird die **AUTO CUE**-Funktion abwechselnd ein- und ausgeschaltet.

Bei aktivierter **AUTO CUE**-Funktion leuchtet die [A.CUE]-Anzeige.

- Der Ein/Aus-Zustand der **AUTO CUE**-Funktion bleibt auch nach Ausschalten des Gerätes gespeichert.
- Der Auto-Cue-Pegel kann geändert werden.

## ■ Ändern des AUTO CUE-Pegels

1. Halten Sie die **TIME MODE/AUTO CUE**-Taste mindestens 5 Sekunden lang gedrückt.

- Im Display erscheint die Anzeige [-\*\* dB].

2. Betätigen Sie die **CUE/LOOP MEMORY**-Taste und die **CUE/LOOP CALL**-Taste, um den Pegel wunschgemäß zu ändern.

- Der Pegel kann auf einen Wert von -36 dB, -42 dB, -48 dB, -54 dB, -60 dB, -66 dB, -72 dB oder -78 dB eingestellt werden (Standardeinstellung: -60 dB).
- Der Pegelstellmodus kann aufgehoben werden, indem Sie die **TIME MODE/AUTO CUE**-Taste drücken oder 15 Sekunden lang warten.
- Der eingestellte Pegel bleibt auch nach Ausschalten des Gerätes gespeichert.

## FUNZIONAMENTO DEL LETTORE AD USO DJ

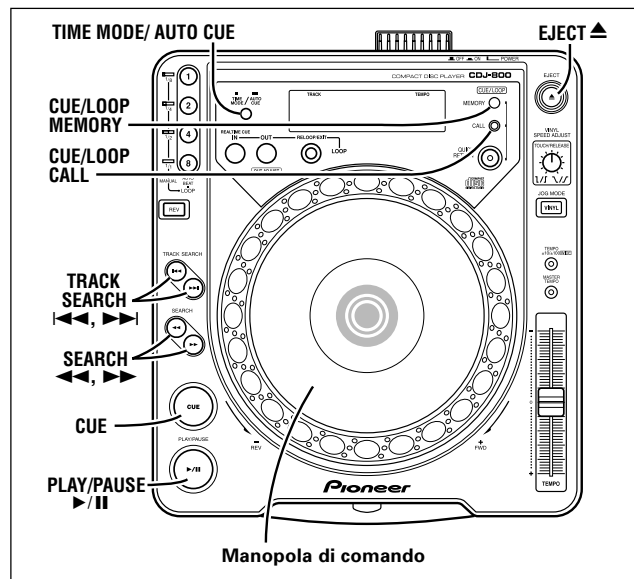

Le funzioni indicate con un asterisco (\*) non sono operative se l'interruttore **DIGITAL OUT MODE** del pannello posteriore si trova posizionato su **NORMAL**.

## Attacco automatico (\*)

Inserendo un disco nell'apparecchio, effettuando la ricerca dei brani, e in caso di commutazione del brano quando la modalità **JOG MODE** si trova posizionata su **CDJ**, questa funzione predispone automaticamente il punto di attacco immediatamente prima dell'effettivo inizio della riproduzione. <sup>ES</sup> pag. 50

La funzione di attacco automatico non è operativa se si modifica il brano con la modalità **JOG MODE** sulla posizione **VINYL**.

## ● Attivazione e disattivazione della funzione di attacco automatico

Premendo il tasto **TIME MODE/AUTO CUE** e tenendolo premuto per almeno un secondo la funzione di attacco automatico viene alternativamente inserita o disinserita.

Se la funzione **AUTO CUE** è inserita, l'indicazione [A. CUE] si illumina.

- La condizione di attivazione o disattivazione dell'attacco automatico viene memorizzata e rimane tale anche in caso di spegnimento dell'apparecchio.
- Il livello di avvio automatico può essere modificato.

## ■ Modifica del livello di avvio automatico.

1. Premere il tasto **TIME MODE/AUTO CUE** per almeno 5 secondi.

- Sul quadrante compare l'indicazione [-\*\* dB].

2. Il valore può venire modificato agendo opportunamente sui tasti **CUE/LOOP MEMORY** e **CUE/LOOP CALL**.

- I valori predisponibili sono i seguenti: -36 dB, -42 dB, -48 dB, -54 dB, -60 dB, -66 dB, -72 dB o -78 dB (valore automatico predisposto in fabbrica: -60 dB).
- La modalità di modifica del livello può venire disattivata agendo di nuovo sul tasto **TIME MODE/AUTO CUE**, o attendendo almeno 15 secondi.
- Il nuovo livello predisposto rimane in memoria anche spegnendo l'apparecchio.

EINSATZ ALS DJ-PLAYER

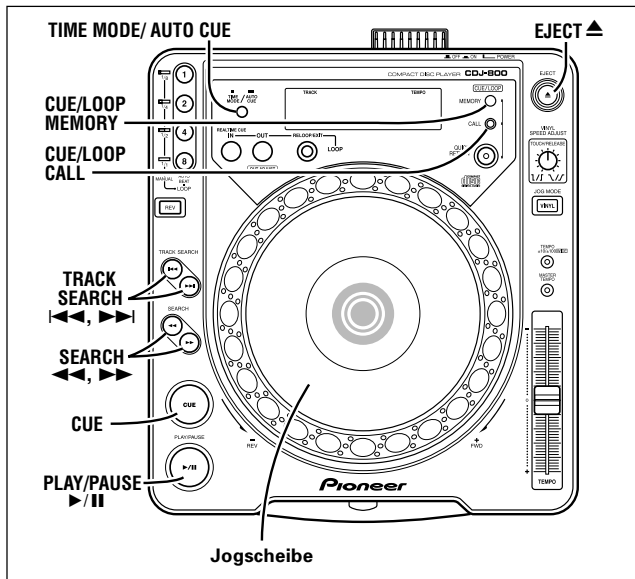

FUNZIONAMENTO DEL LETTORE AD USO DJ

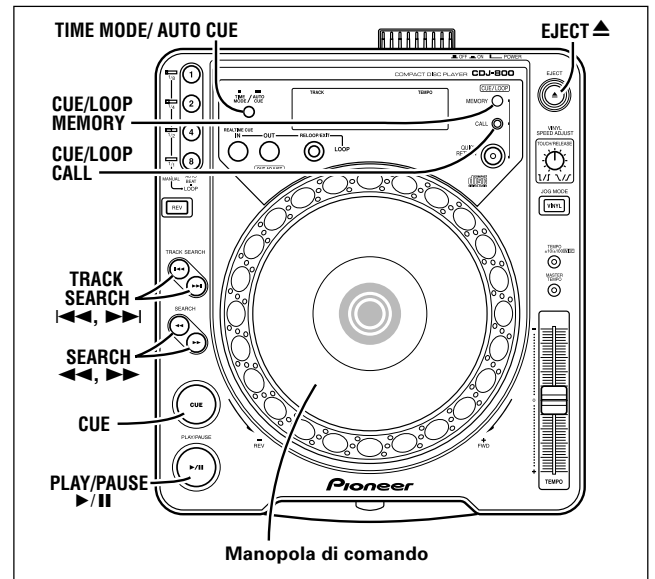

Starten der Wiedergabe

- Setzen Sie eine Disc in das Gerät ein.**  
Bei diesem Gerät rotiert die Disc mit hoher Drehzahl, um eine hohe Wiedergabeleistung zu gewährleisten. Daher beansprucht das Laden der Disc mehrere Sekunden.
- Ist die AUTO CUE-Funktion eingeschaltet, die Taste PLAY/PAUSE (▶/||) drücken.**
  - Warten, bis die Anzeigeleuchte der CUE-Taste aufleuchtet, und erst dann die Taste drücken. Der stumme Teil am Anfang des angezeigten Titels wird übersprungen, und die Wiedergabe beginnt unmittelbar mit den ersten Takten des Titels.

Sobald der erste Titel abgespielt wurde, sucht der Spieler automatisch den Anfang des nächsten Titels, der gespielt werden soll. Die [CUE]-Anzeigeleuchte leuchtet auf, die Anzeigeleuchte der PLAY/PAUSE-Taste blinkt, und der Spieler wartet auf das Drücken der PLAY/PAUSE-Taste (▶/||), bevor er mit der Wiedergabe des nächsten Titels beginnt.
- Ist die AUTO CUE-Funktion abgeschaltet, startet die Wiedergabe automatisch mit dem ersten Titel.**
  - Ist die AUTO CUE-Funktion abgeschaltet, wird die Wiedergabe nach dem Abspielen des ersten Titels fortgesetzt und alle nachfolgenden Titel werden nacheinander gespielt.
  - Sobald der letzte Titel abgespielt wurde, wird die Wiedergabe automatisch beendet.

Stoppen der Wiedergabe

- Drücken Sie die EJECT-Taste (▲).**
- Die Wiedergabe stoppt, und die Disc wird aus dem Ladeschlitz ausgeworfen.
  - Bitte beachten Sie, dass der CDJ-800 nicht mit einer separaten Stopp-taste ausgerüstet ist.

Pausieren der Wiedergabe

- Drücken Sie die PLAY/PAUSE-Taste (▶/||) während der Wiedergabe.**
- Die [▶/||]-Anzeige der PLAY/PAUSE-Taste und die [CUE]-Anzeige blinken, und die Wiedergabe wird unterbrochen.
  - Nach erneutem Drücken der PLAY/PAUSE-Taste wird die Wiedergabe fortgesetzt, und die Anzeige der Taste wechselt auf stetiges Leuchten.
  - Bei aktiviertem CDJ-Modus wird der Ton im Pausenzustand mit Unterbrechungen ausgegeben. Falls keine Tonausgabe gewünscht wird, verringern Sie den Ausgangspegel am Audio-Mischpult.
  - Wenn das Gerät länger als 80 Minuten in der Pause-Betriebsart verbleibt, wird die Rotation der CD automatisch abgeschaltet. In diesem Betriebszustand kann die Wiedergabe durch Drücken der PLAY/PAUSE-Taste wiederaufgenommen werden.

Avvio della riproduzione

- Inserire il disco nel lettore.**  
Poiché l'apparecchio fa ruotare i dischi ad alta velocità per ottenere il massimo delle prestazioni, l'inserimento del disco richiede un paio di secondi per il completamento.
- Se la funzione di attacco automatico è attivata, premere il tasto PLAY/PAUSE (▶/||).**
  - Prima di premere il pulsante, attendere che si accenda l'indicazione del tasto CUE. La parte silenziosa all'inizio del brano visualizzato verrà saltata e la riproduzione inizierà automaticamente dalle prime barre del brano.

Al termine della riproduzione del primo brano, il lettore cerca automaticamente l'inizio del brano successivo da riprodurre. L'indicazione di attacco automatico [CUE] si accende, l'indicazione del tasto PLAY/PAUSE lampeggia ed il lettore attende la pressione del tasto PLAY/PAUSE (▶/||) prima di iniziare la riproduzione del brano successivo.
- Se la funzione di attacco automatico è disattivata, la riproduzione inizia automaticamente dal primo brano.**
  - Se la funzione di attacco automatico è disattivata, dopo il primo brano la riproduzione prosegue con i brani successivi, che vengono riprodotti nell'ordine.
  - Al termine della riproduzione dell'ultimo brano, la riproduzione si interrompe automaticamente.

Arresto della riproduzione

- Premere il tasto EJECT (▲).**
- La riproduzione si interrompe ed il disco viene espulso.
  - Notare che il CDJ-800 non dispone di uno specifico tasto di arresto.

Pausa della riproduzione

- Nel corso della riproduzione, premere il tasto PLAY/PAUSE (▶/||).**
- La spia del tasto PLAY/PAUSE [▶/||] e l'indicazione [CUE] si mettono a lampeggiare, e la riproduzione si arresta momentaneamente.
  - Premendo di nuovo il tasto PLAY/PAUSE, la riproduzione riprende e la spia del tasto si illumina in modo permanente.
  - In modalità di uso CDJ, anche in posizione di pausa si possono udire dei suoni spezzati. Se si vuole interrompere qualsiasi emissione sonora, abbassare il comando del volume del mixer audio.
  - Se si lascia l'apparecchio in modalità di pausa per oltre 80 minuti senza effettuare alcuna operazione, la rotazione del disco si arresta automaticamente. In questo caso, per riprendere la riproduzione agire sul tasto PLAY/PAUSE.



## EINSATZ ALS DJ-PLAYER

## Aufsuchen eines bestimmten Titels

- **Verwendung der TRACK SEARCH-Tasten (◀◀, ▶▶)**  
**Drücken Sie eine der TRACK SEARCH-Tasten (◀◀, ▶▶).**
  - Bei jedem Drücken einer dieser Tasten wird der Anfang des nächsten Titels in der den Pfeilen der Taste entsprechenden Richtung angesprungen (um während der Wiedergabe eines Titels den Cue-Punkt am Anfang des vorigen Titels aufzusuchen, drücken Sie ◀◀ zweimal).
  - Wird eine dieser Tasten gedrückt gehalten, so werden Titel fortlaufend in der jeweiligen Richtung übersprungen. Die Geschwindigkeit des Überspringens erhöht sich, nachdem die betreffende Taste mindestens zwei Sekunden lang gedrückt gehalten worden ist.
  - Wird ◀◀ am Anfang des ersten Titels (Titel Nr. 1) gedrückt, so wird der Anfang des letzten Titels der Disc angesprungen.
  - Wird ▶▶ am Anfang des letzten Titels der Disc gedrückt, so wird der Anfang des ersten Titels (Titel Nr. 1) angesprungen.
- **Ultraschneller Titelsuchlauf**  
**Drehen Sie die Jogscheibe, während Sie eine der TRACK SEARCH-Tasten (◀◀, ▶▶) gedrückt halten.**
  - Während Sie eine dieser Tasten gedrückt halten, drehen Sie die Jogscheibe in der Richtung, in der Titel übersprungen werden sollen. Danach schaltet das Gerät in den Hochgeschwindigkeits-Titelsprungmodus.
  - Die Richtung des Überspringens entspricht der Drehrichtung der Jogscheibe (die Pfeilmarkierung der jeweiligen TRACK SEARCH-Taste spielt keine Rolle).
  - Nach Loslassen der TRACK SEARCH-Taste wird der Hochgeschwindigkeits-Titelsprungmodus aufgehoben.

## Schnellvorlauf / Schnellrücklauf

- **Verwendung der SEARCH-Tasten (◀◀, ▶▶)**  
**Die SEARCH-Tasten (◀◀, ▶▶) werden während der Wiedergabe betätigt.**  
 Halten Sie ▶▶ gedrückt, um einen Schnellvorlauf auszuführen, bzw. ◀◀ für Schnellrücklauf.
- **Ultraschneller Suchlauf**  
**Drehen Sie die Jogscheibe, während Sie eine der SEARCH-Tasten (◀◀, ▶▶) gedrückt halten.**
  - Während Sie eine dieser Tasten gedrückt halten, drehen Sie die Jogscheibe in der Richtung, in der der Suchlauf ausgeführt werden soll.
  - Die Richtung des Suchlaufs entspricht der Drehrichtung der Jogscheibe (die Pfeilmarkierung der jeweiligen SEARCH-Taste spielt keine Rolle).
  - Wenn die Jogscheibe nicht mehr gedreht wird, schaltet das Gerät in die Wiedergabe-Betriebsart zurück.
  - Nach Loslassen der SEARCH-Taste wird diese Betriebsart aufgehoben.

## FUNZIONAMENTO DEL LETTORE AD USO DJ

## Ripasso dei brani

- **Tramite i tasti TRACK SEARCH (◀◀ o ▶▶)**  
**Agire su uno dei due tasti TRACK SEARCH (◀◀ o ▶▶).**
  - Ad ogni pressione del tasto, il brano viene fatto avanzare rapidamente e riprodotto nella direzione corrispondente alla direzione della freccia riportata sul tasto stesso (durante la riproduzione di un brano, per tornare all'inizio del brano precedente premere il tasto ◀◀ due volte).
  - Tenendo premuto il tasto il ripasso avviene in modo continuo. Tenendo premuto il tasto per almeno 2 secondi, la velocità del ripasso aumenta progressivamente.
  - Raggiunto l'inizio del primo brano (brano 1), premendo il tasto ◀◀ l'operazione di ripasso salta all'ultimo brano del disco.
  - Raggiunta la fine dell'ultimo brano, premendo il tasto ▶▶ l'operazione di ripasso salta al primo brano (brano 1) del disco.
- **Ricerca superveloce dei brani**  
**Ruotare la manopola mentre si tiene premuto uno dei tasti di ricerca TRACK SEARCH (◀◀, ▶▶).**
  - Tenendo premuto uno dei tasti di ricerca, ruotare la manopola nella direzione corrispondente alla direzione nella quale si vuole effettuare la ricerca a salto. L'apparecchio passa alla modalità di rotazione veloce.
  - La direzione della ricerca a salto corrisponde alla direzione nella quale viene ruotata la manopola (la direzione del tasto di ricerca premuto viene ignorata).
  - La modalità di ricerca ad alta velocità viene disattivata quando si lascia andare il tasto TRACK SEARCH che si stava tenendo premuto.

## Avanzamento e retrocessione veloce

- **Funzionamento tramite i tasti SEARCH (◀◀ o ▶▶)**  
**Agire sui tasti SEARCH (◀◀ o ▶▶) nel corso della riproduzione.**  
 Tenere premuto il tasto ▶▶ per far avanzare rapidamente il disco, ed il tasto ◀◀ per farlo retrocedere rapidamente.
- **Ricerca superveloce**  
**Ruotare la manopola mentre si tiene premuto uno dei tasti di ricerca SEARCH (◀◀, ▶▶)**
  - Tenendo premuto uno dei tasti di ricerca, ruotare la manopola nella direzione corrispondente alla direzione nella quale si vuole effettuare l'avanzamento veloce o la retrocessione veloce.
  - La direzione della ricerca viene determinata dalla direzione nella quale viene ruotata la manopola. La direzione del tasto SEARCH premuto viene ignorata.
  - Arrestando la rotazione della manopola, l'apparecchio riprende la normale riproduzione.
  - Per disattivare la modalità di ricerca lasciar andare il tasto SEARCH che si stava tenendo premuto.

EINSATZ ALS DJ-PLAYER

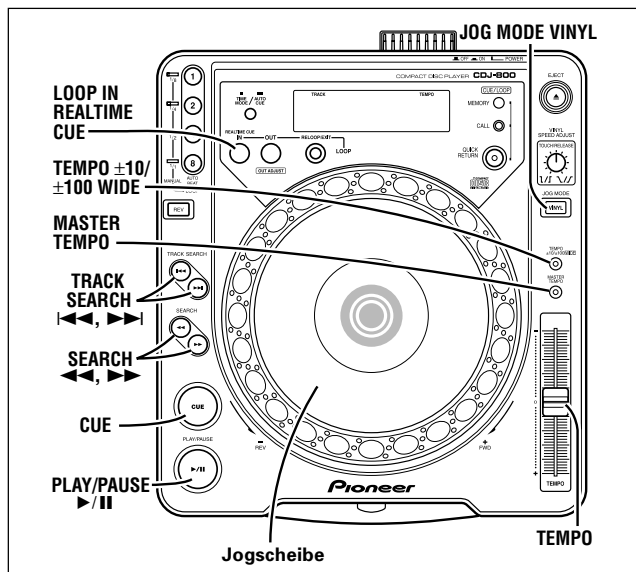

FUNZIONAMENTO DEL LETTORE AD USO DJ

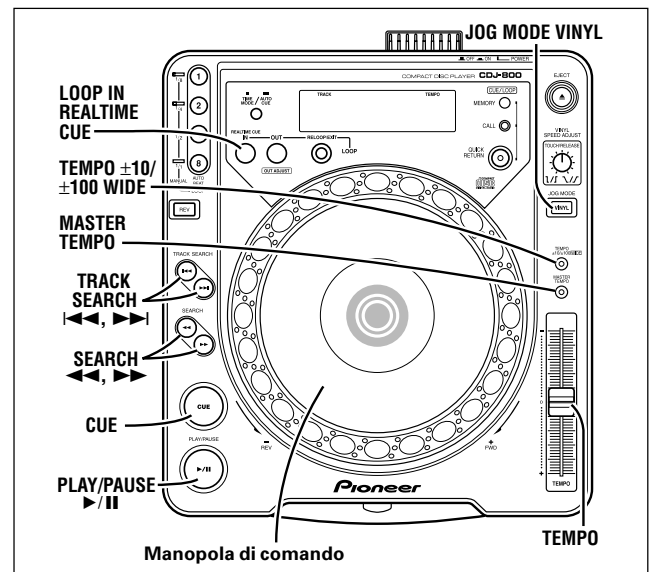

**Festlegung des Cue-Punktes (\*)**

Nachdem ein Cue-Punkt im Speicher registriert worden ist, kann der Cue-Punkt während der Wiedergabe durch Drücken der **CUE**-Taste direkt angesprungen und das Gerät an dieser Position in den Wiedergabebereitschafts-Modus geschaltet werden.

■ **Festlegung des Cue-Punktes im CDJ-Modus**

1. Sobald die Nähe des gewünschten Cue-Punktes während der Wiedergabe erreicht worden ist, drücken Sie die **PLAY/PAUSE**-Taste (▶/||), um das Gerät in den Wiedergabebereitschafts-Modus zu schalten.
2. Suchen Sie den exakten Cue-Punkt auf.
  - **Vorgabe des Cue-Punktes anhand der Feldnummer**  
Der Cue-Punkt kann in 1-Feld-Schritten (1 Sekunde = 75 Felder) vorgegeben werden.  
Drehen Sie die Jogscheibe oder betätigen Sie die **SEARCH**-Tasten (◀◀, ▶▶), um das gewünschte Feld aufzusuchen. Eine Umdrehung der Jogscheibe entspricht jeweils einer Weiterschaltung um 135 Felder in Vorwärts- oder Rückwärtsrichtung.
  - **Abhören des Tons am aktuellen Feld zur Festlegung des Cue-Punktes**  
Drehen Sie die Jogscheibe langsam, um die gewünschte Stelle aufzusuchen, und kehren Sie dann an eine Position unmittelbar vor dieser Stelle zurück. (In einem solchen Fall handelt es sich beim Cue-Punkt um die Stelle unmittelbar nach Einsetzen des Tons im Monitor-Bereitschaftsmodus.)
3. Drücken Sie die **CUE**-Taste, sobald die Feldnummer des gewünschten Cue-Punktes angezeigt wird bzw. der Ton der gewünschten Stelle gehört wird.
  - Nach Stummschaltung des Tons und Aufleuchten der **CUE**-Anzeige ist der Cue-Punkt im Speicher registriert.
  - Beim Einspeichern eines neuen Cue-Punktes wird der vorher gespeicherte Cue-Punkt automatisch gelöscht.

[Korrigieren des Cue-Punktes]

1. Drücken Sie während der Wiedergabe die **CUE**-Taste.
  - Der Abtaster kehrt an den Cue-Punkt zurück.
2. Um den neuen Cue-Punkt im CDJ-Modus festzulegen, führen Sie Schritt 2 und 3 des obigen Verfahrens aus.

**Predisposizione di punti di attacco (\*)**

Una volta memorizzato un certo punto di attacco, questo può venire utilizzato, nel corso della riproduzione, per portare il lettore in condizioni di attesa per l'inizio della riproduzione dalla posizione di attacco prestabilita, agendo sul tasto **CUE**.

■ **Predisposizione del punto di attacco in modalità CDJ.**

1. Nel corso della riproduzione agire sul tasto **PLAY/PAUSE** (▶/||) per portare l'apparecchio in posizione di pausa in corrispondenza del punto dal quale si intende poi avviare di nuovo la riproduzione.
2. Individuare con precisione la posizione del punto di avvio.
  - **Use dei numeri di scatti (fotogrammi) per specificare i punti di avvio.**  
I punti di avvio possono essere specificati in unità di scatti (dove 75 scatti equivalgono ad 1 secondo).  
Per raggiungere il punto desiderato usare la manopola di comando o i tasti di ricerca in avanti o all'indietro (**SEARCH** ◀◀ e ▶▶). Una rotazione completa della manopola di comando fa avanzare o retrocedere il lettore di 135 scatti nella direzione specificata.
  - **Ascoltare il suono dello scatto del momento per determinare con precisione il punto di attacco.**  
Ruotare lentamente la manopola di comando e farla poi ritornare al punto subito precedente quello dal quale si vuole poi dare inizio alla riproduzione. Il punto di attacco così determinato consisterà del punto immediatamente successivo al punto il cui suono può essere percepito nel corso di una pausa di attacco.
3. Raggiunto il numero dello scatto desiderato, o quando si ode il suono del punto dal quale si intende poi procedere all'avvio, premere il tasto **CUE**.
  - Quando il suono viene silenziato e l'indicazione di avvio [**CUE**] si illumina, il punto di attacco è stato memorizzato.
  - Ogni volta che si procede a memorizzare un nuovo punto di avvio, quello precedentemente esistente in memoria viene automaticamente cancellato.

[Correzione del punto di attacco]

1. Nel corso della riproduzione premere il tasto **CUE**.
  - In questo modo si ritorna alla posizione predisposta per quel brano.
2. Per predisporre il nuovo punto di avvio, in modalità CDJ, eseguire le operazioni dei precedenti punti 2 e 3.

## EINSATZ ALS DJ-PLAYER

## FUNZIONAMENTO DEL LETTORE AD USO DJ

## ■ Festlegung des Cue-Punktes im VINYL-Modus

1. Drücken Sie während der Wiedergabe an der Stelle, an der der Cue-Punkt festgelegt werden soll, entweder auf die Jogscheibe und halten Sie sie gedrückt, oder drücken Sie die PLAY/PAUSE-Taste (▶/II), um das Gerät in den Wiedergabebereitschafts-Modus zu schalten.
2. Während Sie die Jogscheibe gedrückt halten, drehen Sie sie in Rückwärtsrichtung, um an eine Position unmittelbar vor dieser Stelle zurückzukehren.
3. Sobald Sie den Ton am gewünschten Cue-Punkt hören, drücken Sie die CUE-Taste, während Sie die Jogscheibe weiter gedrückt halten.
  - Nach Aufleuchten der [CUE]-Anzeige ist der Cue-Punkt im Speicher registriert.
  - Beim Einspeichern eines neuen Cue-Punktes wird der vorher gespeicherte Cue-Punkt automatisch gelöscht.
  - Wenn Sie den Cue-Punkt durch Gedrückthalten der Jogscheibe festgelegt haben, startet die Wiedergabe am festgelegten Cue-Punkt, sobald Sie die Jogscheibe wieder loslassen.

## [Korrigieren des Cue-Punktes]

1. Drücken Sie während der Wiedergabe die CUE-Taste.
    - Der Abtaster kehrt an den Cue-Punkt zurück.
  2. Um den neuen Cue-Punkt im VINYL-Modus festzulegen, führen Sie Schritt 2 und 3 des obigen Verfahrens aus.
- Echtzeit-Festlegung des Cue-Punktes  
Drücken Sie während der Wiedergabe die LOOP IN/REALTIME CUE-Taste an der gewünschten Stelle.
- Diese Position wird als neuer Cue-Punkt im Speicher registriert.
- Überprüfen des Cue-Punktes (Cue-Punkt-Abtastung)  
Halten Sie nach Festlegung des Cue-Punktes die CUE-Taste gedrückt.
- Solange die CUE-Taste gedrückt gehalten wird, erfolgt die Ausgabe des Tons am Cue-Punkt.
- Rückkehren an den Cue-Punkt (Cue-Rücklauf)
1. Drücken Sie während der Wiedergabe die CUE-Taste.
    - Der Abtaster kehrt an den Cue-Punkt zurück.
  2. Drücken Sie die PLAY/PAUSE-Taste (▶/II).
    - Die Wiedergabe startet unmittelbar am Cue-Punkt.
    - Bei Einstellung des Jogscheiben-Modus (JOG MODE) auf "VINYL" kann die Wiedergabe ab dem Cue-Punkt auch gestartet werden, indem Sie die Jogscheibe drücken und wieder loslassen.

## Ändern der Wiedergabegeschwindigkeit (\*)

## Verschieben Sie den TEMPO-Schiebereglers.

Durch Verschieben des Schiebereglers nach vorn (in Richtung "+") wird die Wiedergeschwindigkeit erhöht, durch Verschieben des Reglers nach hinten (in Richtung "-") wird sie verringert.

- Das Ausmaß der aktuellen Beeinflussung der Wiedergabegeschwindigkeit durch den Schiebereglers wird im TEMPO-Anzeigefeld des Displays angezeigt.
  - Die Wiedergabegeschwindigkeit kann auch ohne gleichzeitige Beeinflussung der Tonhöhe geändert werden (☞ *Master-Tempo-Funktion*).
- Wahl des Wiedergabegeschwindigkeits-Regelbereichs  
Betätigen Sie die TEMPO ±10/±100 WIDE-Taste.
- Bei jeder Betätigung dieser Taste wird der Regelbereich des Wiedergabegeschwindigkeits-Reglers abwechselnd zwischen ±10 % und ±100 % umgeschaltet. Bei Einstellung auf ±10 % kann die Wiedergabegeschwindigkeit in Schritten von 0,05 % geändert werden, bei Einstellung auf ±100 % in Schritten von 0,5 %.
- Bei Einstellung des Wiedergabegeschwindigkeits-Regelbereichs ±100 % leuchtet die Anzeige der TEMPO ±10/±100 WIDE-Taste auf, und die Anzeige [WIDE] erscheint im Display.

## ■ Predisposizione del punto di avvio in modalità VINYL.

1. Nel corso della riproduzione, nel punto che si vuole predisporre come punto di attacco, premere e tenere premuta la superficie della manopola di comando, o agire sul tasto PLAY/PAUSE (▶/II) per arrestare temporaneamente il movimento del disco.
2. Tenendo premuta la manopola di comando, ruotare all'indietro la manopola stessa sino ad un punto immediatamente precedente il brano che si desidera riprodurre.
3. Quando il suono riprodotto risulta essere quello che si sta cercando, premere il tasto CUE mentre si sta ancora tenendo premuta la manopola di comando.
  - Quando l'indicazione di avvio [CUE] si illumina, il punto di attacco è stato memorizzato.
  - Ogni volta che si procede a memorizzare un nuovo punto di avvio, qualsiasi precedente predisposizione viene automaticamente cancellata.
  - Se il punto di attacco viene predisposto premendo e tenendo premuta la superficie della manopola di comando, staccando poi il dito dalla manopola la riproduzione ha immediatamente inizio dal punto di attacco così designato.

## [Correzione del punto di attacco]

1. Nel corso della riproduzione premere il tasto CUE.
    - In questo modo si ritorna alla posizione predisposta per quel brano.
  2. Per predisporre il nuovo punto di avvio, in modalità VINYL, eseguire le operazioni dei precedenti punti 2 e 3.
- Attacco in tempo reale  
Nel corso della riproduzione, premere il tasto LOOP IN/REALTIME CUE nel punto di attacco desiderato.
- Questo punto viene memorizzato come nuovo punto di attacco.
- Verifica dei punti di attacco (campionamento dei punti di attacco)  
Dopo aver specificato un certo punto di attacco premere il tasto CUE.
- Il suono di quel punto di attacco specificato viene riprodotto e la riproduzione continua sin tanto che il tasto CUE viene tenuto premuto.
- Ritorno ad un certo punto di attacco (attacco a ritroso)
1. Nel corso della riproduzione premere il tasto CUE.
    - Il lettore ritorna al punto di attacco specificato.
  2. Agire sul tasto di riproduzione e pausa PLAY/PAUSE (▶/II).
    - La riproduzione ha inizio immediatamente dal punto di attacco così specificato.
    - Se la modalità JOG MODE si trova sulla posizione VINYL, la riproduzione a partire da quel punto di attacco può anche essere avviata premendo e lasciando andare la superficie della manopola.

## Modifica della velocità di riproduzione (\*)

## Far scorrere verso se stessi il cursore di comando del TEMPO.

Per accelerare il tempo far scorrere il cursore verso se stessi (direzione +) e per rallentare il tempo allontanarlo da se stessi (direzione -).

- L'entità di variazione della velocità di riproduzione (tempo) viene indicata sul quadrante.
  - La velocità di riproduzione può essere modificata senza far variare l'altezza del suono (☞ *"utilizzo del tempo principale"*).
- Selezione della gamma di regolazione del tempo  
Premere il tasto TEMPO ±10/±100 WIDE.
- Ad ogni successiva pressione del tasto, la gamma di variabilità entro la quale il cursore di comando del TEMPO può far variare il tempo varia da ±10% a ±100%. Nella posizione ±10%, il tempo può essere modificato a scatti dello 0,05%. Nella posizione ±100%, il tempo può essere modificato a scatti dello 0,5%.
- Con la gamma di variabilità predisposta sulla posizione ±100%, la spia presente sul tasto TEMPO ±10/±100 WIDE e l'indicazione [WIDE] del quadrante si illuminano.

## EINSATZ ALS DJ-PLAYER

### Master-Tempo-Funktion (\*)

Drücken Sie die **MASTER TEMPO**-Taste während der Wiedergabe. Daraufhin leuchten die **MASTER TEMPO**-Taste und die **[MT]**-Anzeige auf, um darauf hinzuweisen, dass die Wiedergabegeschwindigkeit mit dem **TEMPO**-Schieberegler geändert werden kann, während die Tonhöhe unverändert bleibt.

- Bei digitaler Klangverarbeitung ändert sich der Klangcharakter.

### Funktionen der Jogscheibe (\*)

#### 1. Drehen der Jogscheibe während der Wiedergabe (Tonhöhenbeugung)

(Im Jogscheiben-Modus "**VINYL**" wird die Seite der Jogscheibe betätigt, um diese zu drehen. Die Jogscheibe arbeitet auf unterschiedliche Weise, wenn darauf gedrückt wird.)

- Die Wiedergabegeschwindigkeit wird entsprechend dem Drehwinkel der Jogscheibe erhöht (bei Drehung in Richtung "+FWD") oder verringert (bei Drehung in Richtung "-REV"). Im Rückwärtswiedergabe-Modus (die Anzeige der **REV**-Taste leuchtet) dagegen wird die Wiedergabegeschwindigkeit erhöht, wenn Sie die Jogscheibe in Richtung "-REV" drehen, und durch Drehen in Richtung "+FWD" wird sie verringert.
- Wenn die Jogscheibe nicht mehr gedreht wird, kehrt die Disc auf ihre normale Drehzahl zurück.

#### 2. Drehen der Jogscheibe während der Wiedergabe (Scratch-Wiedergabe)

(Siehe den Abschnitt "Scratch-Wiedergabe" auf Seite 55.)

#### 3. Drehen der Jogscheibe in der Pause-Betriebsart (Feldsuchlauf)

(Im Jogscheiben-Modus "**CDJ**" wird der Ton in der Pause-Betriebsart gehört, im Jogscheiben-Modus "**VINYL**" dagegen ist der Ton im Pausenzustand stummgeschaltet. Die Ausgabe des Wiedergabetons erfolgt entsprechend der Geschwindigkeit, mit der Sie die Jogscheibe drehen.)

- Der Suchlauf kann in 1-Feld-Schritten ausgeführt werden.
- Bei einer Umdrehung der Jogscheibe erfolgt die Wiedergabe mit einer Dauer von 1,8 Sekunden (135 Feldern).

#### 4. Während der Wiedergabe oder Drehen im Pausenzustand (Spin)

(Siehe den Abschnitt "Spin-Verfahren" auf Seite 55.)

#### 5. Während der Wiedergabe drehen Sie die Jogscheibe, während Sie die **SEARCH**-Taste (◀◀, ▶▶) gedrückt halten. (Ultraschneller Suchlauf)

Während Sie eine dieser Tasten gedrückt halten, drehen Sie die Jogscheibe in der Richtung, in der der Suchlauf ausgeführt werden soll.

#### 6. Drehen Sie die Jogscheibe, während Sie die **TRACK SEARCH**-Taste (◀◀, ▶▶) gedrückt halten. (Ultraschneller Titelsuchlauf)

Während Sie eine der **TRACK SEARCH**-Tasten gedrückt halten, drehen Sie die Jogscheibe in der Richtung, in der die Titel übersprungen werden sollen. Danach beginnt der beschleunigte Hochgeschwindigkeits-Titelsprungbetrieb gemäß Drehrichtung und Drehgeschwindigkeit der Jogscheibe.

### HINWEIS:

Unterhalb der Oberfläche der Jogscheibe befindet sich ein Folienschalter. Legen Sie keinerlei Gegenstände auf die Jogscheibe und üben Sie keinen übermäßigen Druck auf die Oberfläche der Jogscheibe aus. Stellen Sie keine Gläser mit Getränken auf der Jogscheibe ab, da der Schalter beschädigt werden kann, falls eine Flüssigkeit verschüttet wird und ins Innere der Jogscheibe gelangt.

### Kombinieren der Titel von zwei CD-Spielern

(Beispiel: Titel B mit dem momentan über die Hauptlautsprecher wiedergegebenen Titel A kombinieren)

- Schließen Sie Player CD1 an die CH-1-Buchsen des DJ-Mischpults an, Player CD2 an die CH-2-Buchsen.
- Erhöhen Sie die TRIM-, CHANNEL FADER- und MASTER LEVEL-Einstellungen, bis der Wiedergabeton von Player CD1 einwandfrei gehört wird.

## FUNZIONAMENTO DEL LETTORE AD USO DJ

### Utilizzazione del tempo principale (\*)

Nel corso della riproduzione premere il tasto **MASTER TEMPO**.

La spia del tasto **MASTER TEMPO** e l'indicazione **[MT]** si illuminano.

La velocità (tempo) può ora essere modificata per mezzo del cursore di comando del **TEMPO**, ma l'altezza (tonalità) del suono riprodotto non varia.

- Se il suono viene elaborato in modo digitale, la qualità del suono varia.

### Funzioni della manopola di comando (\*)

#### 1. Rotazione della manopola nel corso della riproduzione (deviazione dell'altezza del suono)

Con la modalità **JOG MODE** sulla posizione **VINYL**, toccare il bordo della manopola di comando. Notare che premendo la manopola si ottiene un diverso funzionamento operativo.

- In relazione all'entità della rotazione la velocità di riproduzione viene accelerata (rotazione in senso FWD+) o rallentata (rotazione in senso REV-). In modalità di riproduzione a ritroso (spia del tasto **REV** illuminata) la velocità di riproduzione accelera ruotando la manopola nella direzione REV- e decelera ruotandola nella direzione FWD+.
- Dopo l'arresto della rotazione, il disco ritorna poi alla velocità normale.

#### 2. Rotazione della manopola nel corso della riproduzione (riproduzione improvvisata)

(Vedere a pag. 54: Riproduzione improvvisata)

#### 3. Rotazione della manopola in modalità di pausa (ricerca dei fotogrammi)

Con la modalità **JOG MODE** sulla posizione **CDJ** l'apparecchio entra in modalità di pausa con suono udibile, mentre sulla posizione **VINYL** l'apparecchio passa alla modalità di pausa normale (senza suono udibile). Il suono del CD viene riprodotto alla velocità corrispondente alla velocità di rotazione della manopola di comando.

- La ricerca può venire eseguita a scatti di un fotogramma.
- Facendo ruotare il disco una volta per mezzo della manopola di comando, vengono riprodotti 1,8 secondi (135 fotogrammi) di musica.

#### 4. Rotazione durante la riproduzione o in condizioni di pausa (accelerazione)

(Vedere a pag. 55: Accelerazione della rotazione.)

#### 5. Nel corso della riproduzione ruotare opportunamente la manopola mentre si tiene premuto il tasto **SEARCH** (◀◀, ▶▶) (Ricerca superveloce).

Tenendo premuto uno dei tasti di ricerca, ruotare la manopola nella direzione corrispondente alla direzione nella quale si vuole effettuare l'avanzamento veloce o la retrocessione veloce.

#### 6. Ruotare opportunamente la manopola mentre si tiene premuto il tasto **TRACK SEARCH** (◀◀, ▶▶) (Ricerca superveloce dei brani).

Tenendo premuto il tasto **TRACK SEARCH** (◀◀, ▶▶), ruotare la manopola nella direzione in cui si vuole effettuare la ricerca del brano. La ricerca ad alta velocità ha inizio, in relazione alla direzione ed all'entità di rotazione della manopola stessa.

### NOTA:

La superficie della manopola è dotata di un interruttore superficiale.

Non appoggiare oggetti sulla manopola di comando e non esercitare pressioni eccessive sulla superficie della manopola stessa. Inoltre, non appoggiare contenitori con liquidi, bevande, o simili, sulla manopola, onde evitare che tali liquidi, eventualmente rovesciatisi, possano penetrare all'interno dell'apparecchio, con conseguenti possibili danni all'interruttore.

### Missaggio di brani diversi

Esempio: Missaggio del brano B con il brano A, attualmente in corso di riproduzione dagli altoparlanti.

- Collegare il lettore CD1 al lato CH-1 del mixer DJ, e il CD2 al lato CH-2.
- Alzare opportunamente i valori dei livelli delle funzioni TRIM, CHANNEL FADER e MASTER LEVEL in modo da ottenere la riproduzione del suono del CD1.

## EINSATZ ALS DJ-PLAYER

1. **Bringen Sie den CROSS FADER-Regler in seine linke Anschlagstellung (CH-1).**
    - Titel A wird momentan über die Lautsprecher wiedergegeben.
  2. **Legen Sie eine Disc in Player CD2 ein.**
  3. **Betätigen Sie die TRACK SEARCH-Tasten (◀◀, ▶▶) an Player CD2, um den Titel B aufzusuchen.**
  4. **Schalten Sie die MONITOR SELECTOR-Taste "CH-2" am DJ-Mischpult ein.**
  5. **Drehen Sie den MONITOR LEVEL-Regler am DJ-Mischpult, so daß der Ton von Titel B über den Kopfhörer wiedergegeben wird.**
    - Über die Hauptlautsprecher wird nur der Ton von Titel A wiedergegeben.
  6. **Stellen Sie den Cue-Punkt für Titel B durch Mithören über den Kopfhörer wie folgt ein.**
    - ① Bei auf Wiedergabe geschaltetem Player CD2 drücken Sie die **PLAY/PAUSE**-Taste (▶/||) in der Nähe der Stelle, die als Cue-Punkt eingestellt werden soll.
      - Player CD2 schaltet in den Monitor-Bereitschaftsmodus (der Ton wird mit Unterbrechungen wiedergegeben).
    - ② Drehen Sie die Jogscheibe an Player CD2, um den gewünschten Cue-Punkt (1. Taktschlag) aufzusuchen.
    - ③ Drücken Sie an dieser Stelle die **CUE**-Taste an Player CD2.
      - Der Ton von Player CD2 wird stummgeschaltet, womit die Einstellung des Cue-Punktes beendet ist.
  7. **Drücken Sie im Takt mit dem über die Lautsprecher wiedergegebenen Titel A die PLAY/PAUSE-Taste (▶/||) an Player CD2.**
    - Über die Hauptlautsprecher wird weiterhin ausschließlich der Ton von Titel A wiedergegeben.
    - Der Ton von Titel B wird über den Kopfhörer wiedergegeben.
  8. **Verstellen Sie den Wiedergabegeschwindigkeits-Schieberegler, um die mit "BPM" (Beats Per Minute = Schläge pro Minute) angezeigte Wiedergabegeschwindigkeit von Titel B der von Titel A anzugleichen.**

Justieren Sie den Wiedergabegeschwindigkeits-Schieberegler an Player CD2, bis die BPM-Zahl von Titel B mit der BPM-Zahl von Titel A übereinstimmt.

    - Sobald die beiden BPM-Werte übereinstimmen, ist die BPM-Synchronisierung der beiden Titel abgeschlossen.
  9. **Drücken Sie die CUE-Taste an Player CD2.**
    - Player CD2 schaltet am Cue-Punkt in die Pause-Betriebsart.
  10. **Drücken Sie im Takt mit der Wiedergabe von Titel A über die Lautsprecher die PLAY/PAUSE-Taste (▶/||) an Player CD2.**
    - Die Wiedergabe von Titel B beginnt.
  11. **Während Sie den Ton über den Kopfhörer kontrollieren, führen Sie den CROSS FADER-Regler des DJ-Mischpults allmählich von links nach rechts.**
    - Der Ton von Titel B wird dem bisher allein über die Lautsprecher wiedergegebenen Ton von Titel A allmählich zugemischt.
    - Wird der **CROSS FADER**-Regler des DJ-Mischpults bis in seine rechte Anschlagstellung geführt, so wird nur noch der Ton von Titel B über die Lautsprecher wiedergegeben, womit die Kreuz-Überblendung der beiden Titel abgeschlossen ist.
- **Gemischte Wiedergabe beider Titel**  
Wenn die BPM-Werte von Titel A und B übereinstimmen, können beide Titel auch fortlaufend gemischt wiedergegeben werden, wenn der **CROSS FADER**-Regler in seiner Mittenstellung belassen wird.
- **Überblendregler-Startfunktion**  
Bei Verwendung der Überblendregler-Startfunktion des DJ-Mischpults DJM-600, DJM-500, DJM-300 und DJM-3000 kann Schritt 10 des obigen Verfahrens ausgelassen werden, um den Mischvorgang noch einfacher zu gestalten. Da außerdem nach Rückführung des **CROSS FADER**-Reglers in seine Ausgangsstellung der Zustand von Schritt 9 wiederhergestellt (Player CD2 in Wiedergabebereitschaft am Cue-Punkt) wird, kann der gleiche Wiedergabevorgang beliebig oft wiederholt werden.

## FUNZIONAMENTO DEL LETTORE AD USO DJ

1. **Portare il cursore CROSS FADER del Mixer DJ completamente sul lato sinistro (CH-1).**
    - Dagli altoparlanti proviene attualmente il suono del brano A.
  2. **Inserire nel CD2 il disco contenente il brano B che si vuole mixare.**
  3. **Per mezzo dei tasti TRACK SEARCH (◀◀ o ▶▶) del lettore CD2 individuare il brano B desiderato.**
  4. **Disporre il tasto MONITOR SELECTOR CH-2 del Mixer DJ su ON.**
  5. **Ruotare la manopola MONITOR LEVEL del Mixer DJ in modo che dalla cuffia si possa percepire il brano B.**
    - Dagli altoparlanti principali perviene solamente il suono del brano A.
  6. **Disporre per la cuffia l'attacco per il brano B.**
    - ① Con il lettore CD2 in modalità di riproduzione, premere il tasto **PLAY/PAUSE** (▶/||) nelle vicinanze del punto che si desidera controllare.
      - Il lettore passa alla modalità di pausa (con suono spezzato).
    - ② Agire sulla manopola di comando del CD2 e cercare il punto di attacco del brano (la prima battuta).
    - ③ Una volta individuato il punto di ripasso, premere il tasto **CUE** del lettore CD2.
      - Il suono del lettore viene silenziato e il ripasso viene completato.
  7. **In sincronizzazione con il brano A proveniente dagli altoparlanti, premere il tasto PLAY/PAUSE (▶/||) del lettore CD2.**
    - Gli altoparlanti principali continuano a riprodurre solamente il brano A.
    - Il suono del brano B viene percepito attraverso la cuffia.
  8. **Spostare il cursore TEMPO sino a far combaciare i tempi BPM (battute al minuto) dei due brani A e B.**

Spostare il cursore di comando del **TEMPO** del CD2 in modo che le BPM del brano B vengano ad accordarsi con quelle del brano A.

    - Quando le battute al minuto dei due brani coincidono, la sincronizzazione BPM è terminata.
  9. **Premere il tasto CUE del lettore CD2.**
    - Il lettore CD2 passa in modalità di pausa al punto di attacco.
  10. **Non appena si percepisce il suono del brano A proveniente dagli altoparlanti, premere il tasto PLAY/PAUSE (▶/||) del CD2.**
    - Il brano B comincia ad essere riprodotto.
  11. **Controllando il suono tramite la cuffia, spostare gradualmente il cursore CROSS FADER del Mixer DJ da sinistra verso destra.**
    - Il suono del brano A proveniente dagli altoparlanti viene a risultare progressivamente mescolato con il suono del brano B.
    - Quando il cursore **CROSS FADER** del Mixer DJ è giunto a fine corsa sul lato destro, il suono proveniente dagli altoparlanti sarà passato completamente dal brano A al brano B, e l'operazione è così completata.
- **Riproduzione con messaggio lungo**  
Se il numero di battute (BPM) dei due brani concorda, il messaggio dei brani A e B risulterà piacevole anche lasciando il cursore **CROSS FADER** nella posizione centrale.
- **Riproduzione con avvio da dissolvenza**  
Se si fa uso della funzione di avvio da dissolvenza dei Mixer DJ, DJM-600, DJM-500, DJM-300 o DJM-3000, il precedente passo 10 può essere eliminato, rendendo così la procedura di messaggio ancora più semplice. Inoltre, quando il cursore **CROSS FADER** viene riportato alla sua posizione originale, la condizione degli apparecchi ritorna a quella descritta al precedente punto 9 (lettore CD2 sul punto di controllo), per cui la stessa riproduzione può essere ripetuta di nuovo tante volte quante desiderato.

## WEITERFÜHRENDE FUNKTIONEN

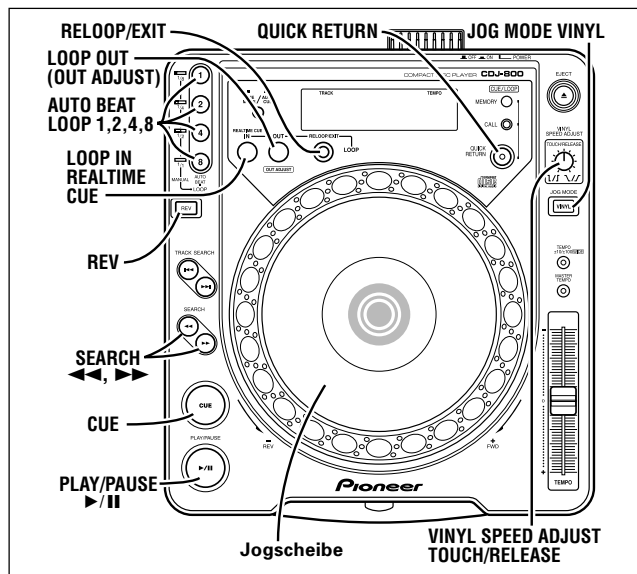

Bei Einstellung des DIGITAL OUT MODE-Schalters auf "NORMAL" stehen die mit einem Sternzeichen (\*) gekennzeichneten Funktionen nicht zur Verfügung.

## Scratch-Wiedergabe (\*)

Wenn der Jogscheiben-Modus "VINYL" aktiviert ist und Sie auf die Jogscheibe drücken, während Sie diese drehen, erfolgt eine Scratch-Wiedergabe entsprechend der Drehgeschwindigkeit und Drehrichtung der Jogscheibe.

- Drücken Sie die JOG MODE VINYL-Taste, so dass die Anzeige der Taste aufleuchtet.**
    - Die Anzeige [Vinyl] in der Mitte der Jogscheibe leuchtet ebenfalls auf.
  - Drücken Sie während der Wiedergabe einer Disc, für die Scratch-Wiedergabe ausgeführt werden soll, auf die Jogscheibe.**
    - Die Wiedergabegeschwindigkeit nimmt allmählich ab und stoppt dann. (Das Ansprechverhalten, d.h. die Zeitdauer, die bis zum Stoppen der Wiedergabe verstreicht, kann separat eingestellt werden). Wenn Sie die Jogscheibe drehen, während die Wiedergabegeschwindigkeit verringert wird, aber die Wiedergabe noch nicht vollständig angehalten wurde, stoppt die Wiedergabe. Siehe Schritt 3 für Informationen über die Wiedergabe beim Drehen der Jogscheibe.
  - Drehen Sie die Jogscheibe in der gewünschten Richtung und mit der Geschwindigkeit, mit der die Scratch-Wiedergabe erfolgen soll.**
    - Die Scratch-Wiedergabe erfolgt entsprechend der Geschwindigkeit und Richtung der Jogscheiben-Drehung.
  - Lassen Sie die Jogscheibe los.**
    - Nach einer allmählichen Beschleunigung bzw. Verlangsamung der Geschwindigkeit wird die Wiedergabe mit Normalgeschwindigkeit fortgesetzt. (Das Ansprechverhalten, d.h. die Zeitdauer, die verstreicht, bis wieder auf die Normalgeschwindigkeit beschleunigt bzw. verlangsamt worden ist, kann separat eingestellt werden).
- **Funktion für Einstellung der Zeitdauer, die nach Drücken auf die Jogscheibe bis zum vollständigen Stoppen der Wiedergabe verstreicht, sowie für Einstellung der Zeitdauer, die nach Loslassen der Jogscheibe aus dem Stoppzustand bis zum Erreichen der normalen Wiedergabegeschwindigkeit verstreicht.**  
**Drehen Sie den VINYL SPEED ADJUST TOUCH/RELEASE-Regler.**
- Durch Drehen des Reglers können Sie das Ansprechverhalten ändern, d.h. die Abbremsgeschwindigkeit beim Übergang vom Wiedergabe- in den Stoppzustand sowie die Beschleunigungsrate beim Übergang vom Stoppzustand zur normalen Wiedergabegeschwindigkeit.

## FUNZIONAMENTO AVANZATO

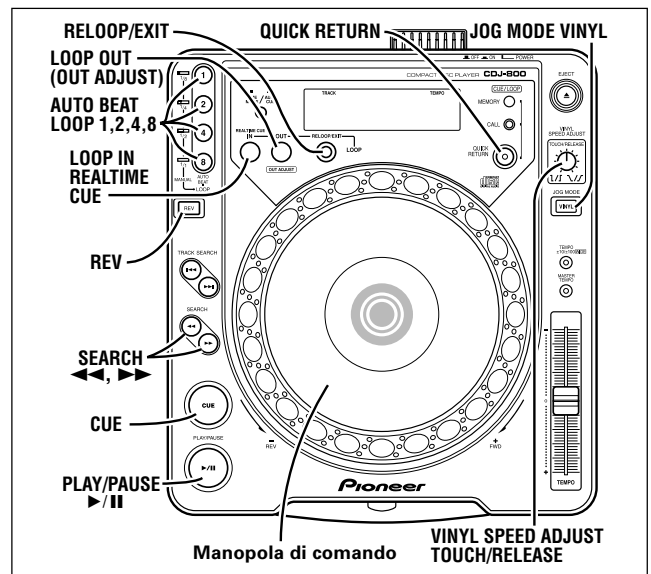

Le funzioni indicate con un asterisco (\*) non sono operative se l'interruttore DIGITAL OUT MODE del pannello posteriore si trova posizionato su NORMAL.

## Riproduzione improvvisata (\*)

Passando dalla modalità della manopola alla modalità VINYL, e premendo e ruotando la manopola di comando si può procedere alla riproduzione alla velocità e nella direzione designate dalla posizione della manopola stessa.

- Premere il tasto JOG MODE VINYL. La spia del tasto si illumina.**
    - Anche l'indicazione [Vinyl] della manopola si illumina.
  - Nel corso della riproduzione di un disco premere la manopola di comando.**
    - La riproduzione rallenta e si arresta. L'entità di rallentamento della velocità sino all'arresto del disco (caratteristiche di risposta) può essere predisposta a parte. Ruotando la manopola di comando veloce mentre la velocità di riproduzione sta rallentando ma il disco non è ancora completamente fermo, la riproduzione sonora si interrompe. Per la riproduzione per mezzo della rotazione della manopola di comando vedere il precedente punto 3.
  - Ruotare la manopola di comando nella direzione ed alla velocità alle quali si vuole riprodurre il disco.**
    - Il disco viene letto nella direzione ed alla velocità regolate per mezzo della manopola.
  - Togliere la mano dalla manopola di comando.**
    - Il disco accelera o rallenta e ritorna alla normale velocità di riproduzione. L'entità di accelerazione o rallentamento della velocità sino al ritorno alla normale velocità di riproduzione (caratteristiche di risposta) possono essere predisposte a parte.
- **Questa funzione predispose il tempo all'arresto completo nel momento in cui viene premuta la superficie della manopola di comando, ed il tempo dalla posizione di arresto completo a quello di riproduzione normale nel momento in cui si stacca il dito dalla superficie della manopola.**  
**Ruotare la manopola VINYL SPEED ADJUST TOUCH/RELEASE.**
- Ruotando la manopola si modifica la velocità di decelerazione (risposta) dalla riproduzione sino all'arresto completo, e la velocità di accelerazione (risposta) dall'arresto completo sino alla riproduzione normale.

## WEITERFÜHRENDE FUNKTIONEN

## FUNZIONAMENTO AVANZATO

**Spin-Verfahren (\*)**

Während der Wiedergabe im **VINYL**-Modus drücken Sie entweder auf die Jogscheibe oder Sie drücken die **PLAY/PAUSE**-Taste (▶/II), um die Wiedergabe zu pausieren, und drehen dann schnell die Jogscheibe, selbst wenn die freigegebene Wiedergabe entsprechend der Geschwindigkeit und Richtung der Jogscheiben-Drehung erfolgt.

**Abbremsverfahren (\*)**

- Wenn Sie während der Wiedergabe im **VINYL**-Modus die **PLAY/PAUSE**-Taste (▶/II) drücken, stoppt die Wiedergabe nach Verstreichen der mit dem **VINYL SPEED ADJUST TOUCH/RELEASE**-Regler eingestellten Zeitdauer.
- Nach erneutem Drücken der **PLAY/PAUSE**-Taste (▶/II) wird die Wiedergabe nach Verstreichen der mit dem **VINYL SPEED ADJUST TOUCH/RELEASE**-Regler eingestellten Zeitdauer fortgesetzt.

**Sofort-Rückkehr an den Cue-Punkt (\*)**

Wenn Sie bei Einstellung des Jogscheiben-Modus auf "VINYL" auf die Jogscheibe drücken, wird unmittelbar an den Cue-Punkt zurückgekehrt.

- 1. Drücken Sie die JOG MODE VINYL-Taste, so dass die Anzeige der Taste aufleuchtet.**
  - Die Anzeige [Vinyl] in der Mitte der Jogscheibe leuchtet ebenfalls auf.
- 2. Drücken Sie die QUICK RETURN-Taste, so dass die Anzeige der Taste aufleuchtet.**
  - Die Anzeige [QUICK RETURN] erscheint im Display, und die Anzeige der Position des Cue-Punktes beginnt im Jogscheiben-Display zu blinken.
- 3. Drücken Sie während der Wiedergabe auf die Jogscheibe.**
  - Wenn bereits ein Cue-Punkt festgelegt worden ist, wird unmittelbar an den registrierten Cue-Punkt zurückgekehrt; ist kein Cue-Punkt im Speicher registriert, so wird die Wiedergabe auf normale Weise fortgesetzt.
  - Wenn Sie während der Schleifenwiedergabe auf die Jogscheibe drücken, wird unmittelbar an den Schleifen-Anfangspunkt (Cue-Punkt) zurückgekehrt.

**Schleifenwiedergabe (\*)****■ Festlegen einer Schleife (MANUAL-Modus)**

- 1. Drücken Sie die PLAY/PAUSE-Taste (▶/II), um die Wiedergabe zu starten.**
- 2. Drücken Sie während der Wiedergabe die LOOP IN/REALTIME CUE-Taste an der Stelle, die als Schleifen-Anfangspunkt festgelegt werden soll.**
  - Bitte beachten Sie, dass dieser Schritt ausgelassen werden kann, wenn ein registrierter Cue-Punkt als Schleifen-Anfangspunkt verwendet werden soll.
- 3. Drücken Sie während der Wiedergabe die LOOP OUT-Taste an der Stelle, die als Schleifen-Endpunkt festgelegt werden soll.**
  - Die Anzeige der **AUTO BEAT LOOP 8 (MANUAL 1/1)**-Taste leuchtet auf.
  - Die Wiedergabe der Schleife zwischen dem festgelegten Schleifen-Anfangspunkt und dem festgelegten Schleifen-Endpunkt beginnt.

**■ Verkürzen der Schleifenlänge (LOOP CUTTER-Funktion)**

Wenn eine Schleife im **MANUAL**-Modus während der Wiedergabe oder im Pausenzustand festgelegt wird, leuchtet die Anzeige der **AUTO BEAT LOOP 8 (MANUAL 1/1)**-Taste auf.

**Drücken Sie eine der AUTO BEAT LOOP-Tasten (1, 2, 4 oder 8).**

- Wenn die **AUTO BEAT LOOP 1 (MANUAL 1/8)**-Taste gedrückt wird, leuchtet die Anzeige der Taste auf, und die Schleifenwiedergabe startet zwischen dem festgelegten Schleifen-Anfangspunkt und einer Stelle, die einem Achtel (1/8) der vollständigen Länge der ursprünglich festgelegten Schleife entspricht.
- Wenn die **AUTO BEAT LOOP 2 (MANUAL 1/4)**-Taste gedrückt wird, leuchtet die Anzeige der Taste auf, und die Schleifenwiedergabe startet zwischen dem festgelegten Schleifen-Anfangspunkt und einer Stelle, die einem Viertel (1/4) der vollständigen Länge der ursprünglich festgelegten Schleife entspricht.
- Wenn die **AUTO BEAT LOOP 4 (MANUAL 1/2)**-Taste gedrückt wird, leuchtet die Anzeige der Taste auf, und die Schleifenwiedergabe startet zwischen dem festgelegten Schleifen-Anfangspunkt und einer Stelle, die der Hälfte (1/2) der vollständigen Länge der ursprünglich festgelegten Schleife entspricht.

**Accelerazione della rotazione (\*)**

In corso di riproduzione in modalità **VINYL**, passare alla pausa agendo sulla manopola di comando oppure premendo sul tasto **PLAY/PAUSE (▶/II)**, e ruotare poi rapidamente la manopola stessa, anche nel caso in cui la riproduzione si interrompa in relazione alla velocità ed alla direzione di rotazione della manopola.

**Decelerazione (\*)**

- Premendo il tasto **PLAY/PAUSE (▶/II)** durante la riproduzione in modalità **VINYL**, la manopola **VINYL SPEED ADJUST TOUCH/RELEASE** causa una variazione di velocità ed il suono si arresta.
- Premendo di nuovo il tasto **PLAY/PAUSE (▶/II)**, la riproduzione ha inizio e la manopola **VINYL SPEED ADJUST TOUCH/RELEASE** risponde in corrispondenza.

**Ritorno rapido (\*)**

Con la modalità **JOG MODE** sulla posizione **VINYL**, premendo la superficie della manopola di comando la riproduzione ritorna immediatamente al punto di attacco.

- 1. Premere il tasto JOG MODE VINYL. La spia del tasto si illumina.**
  - Anche l'indicazione [Vinyl] della manopola si illumina.
- 2. Premere il tasto QUICK RETURN. La spia del tasto si illumina.**
  - Sul quadrante compare l'indicazione [QUICK RETURN] e sulla manopola compare, lampeggiante, l'indicazione di posizione del punto di attacco.
- 3. Nel corso della riproduzione, agire sulla superficie della manopola.**
  - Se in memoria esiste un punto di attacco, la riproduzione ritorna immediatamente al punto di attacco memorizzato; se non vi sono punti di attacco in memoria la riproduzione non subisce variazioni.
  - La riproduzione ritorna al punto di attacco anche nel caso in cui la manopola venga premuta nel corso della riproduzione a ciclo.

**Riproduzione a ciclo (\*)****■ Definizione del ciclo (MANUAL)**

- 1. Avviare la riproduzione agendo sul tasto PLAY/PAUSE (▶/II).**
- 2. Nel corso della riproduzione iniziale, agire sul tasto LOOP IN/REALTIME CUE nel punto dal quale si vuole iniziare il ciclo da riprodurre.**
  - Notare che questa operazione non è necessaria nel caso in cui si voglia utilizzare come inizio del ciclo un certo punto di attacco prememorizzato.
- 3. Nel corso della riproduzione, agire sul tasto LOOP OUT nel punto al quale si vuole terminare il ciclo di riproduzione.**
  - La spia del tasto **AUTO BEAT LOOP 8 (MANUAL 1/1)** si illumina.
  - Ha così inizio la riproduzione a ciclo, che ripete continuamente la sezione compresa fra il punto di inizio e quello di fine memorizzati.

**■ Accorciamento della lunghezza del ciclo (LOOP CUTTER = taglio del ciclo)**

Se si utilizza la modalità **MANUAL** per creare un ciclo nel corso della riproduzione o della pausa, la spia del tasto **AUTO BEAT LOOP 8 (MANUAL 1/1)** si illumina.

**Premere uno dei tasti AUTO BEAT LOOP (1, 2, 4 o 8).**

- Premendo il tasto **AUTO BEAT LOOP 1 (MANUAL 1/8)** la spia del tasto si illumina ed ha inizio la riproduzione a ciclo fra il punto di inizio stabilito ed un punto sino ad 1/8 della lunghezza totale del ciclo iniziale.
- Premendo il tasto **AUTO BEAT LOOP 2 (MANUAL 1/4)** la spia del tasto si illumina ed ha inizio la riproduzione a ciclo fra il punto di inizio stabilito ed un punto sino ad 1/4 della lunghezza totale del ciclo iniziale.
- Premendo il tasto **AUTO BEAT LOOP 4 (MANUAL 1/2)** la spia del tasto si illumina ed ha inizio la riproduzione a ciclo fra il punto di inizio stabilito ed un punto sino a metà (1/2) della lunghezza totale del ciclo iniziale.

## WEITERFÜHRENDE FUNKTIONEN

- Wenn die **AUTO BEAT LOOP 8 (MANUAL 1/1)**-Taste gedrückt wird, leuchtet die Anzeige der Taste auf, und die Schleifenwiedergabe startet zwischen dem festgelegten Schleifen-Anfangspunkt und einer Stelle, die der vollständigen Länge (1/1) der ursprünglich festgelegten Schleife entspricht.
- **Automatisches Erstellen einer Schleife auf der Grundlage der BPM-Zahl des Titels (AUTO BEAT LOOP-Funktion)**  
**Drücken Sie während der Wiedergabe oder im Pausenzustand eine der AUTO BEAT LOOP-Tasten (1, 2, 4 oder 8).**
- Die Anzeige der jeweils gedrückten Taste leuchtet auf, und der Schleifen-Endpunkt wird automatisch auf der Grundlage der BPM-Zahl des Titels festgelegt, wonach die Schleifenwiedergabe beginnt.
  - Nach Drücken der **AUTO BEAT LOOP 1**-Taste wird der Schleifen-Endpunkt an der Position des Titels festgelegt, die um einen Schlag hinter der Stelle liegt, an der die Taste gedrückt wurde.
  - Nach Drücken der **AUTO BEAT LOOP 2**-Taste wird der Schleifen-Endpunkt an der Position des Titels festgelegt, die um zwei Schläge hinter der Stelle liegt, an der die Taste gedrückt wurde.
  - Nach Drücken der **AUTO BEAT LOOP 4**-Taste wird der Schleifen-Endpunkt an der Position des Titels festgelegt, die um vier Schläge hinter der Stelle liegt, an der die Taste gedrückt wurde.
  - Nach Drücken der **AUTO BEAT LOOP 8**-Taste wird der Schleifen-Endpunkt an der Position des Titels festgelegt, die um acht Schläge hinter der Stelle liegt, an der die Taste gedrückt wurde.
  - Wenn das Gerät momentan auf Wiedergabe in Rückwärtsrichtung geschaltet ist (die Anzeige der **REV**-Taste leuchtet) und der Jogscheiben-Modus "**VINYL**" aktiviert ist, steht diese Funktion nur in der Pause-Betriebsart zur Verfügung.
  - Wenn Sie nach der automatischen Festlegung einer Schleife mit Hilfe der **AUTO BEAT LOOP**-Funktion erneut eine der **AUTO BEAT LOOP**-Tasten (**1, 2, 4 oder 8**) drücken, beginnt die Wiedergabe einer neuen Schleife am vorher festgelegten Schleifen-Endpunkt, wobei der neue Schleifen-Endpunkt automatisch anhand der BPM-Zahl des Titels festgelegt wird.

■ **Beenden der Schleifenwiedergabe**

**Drücken Sie während der Schleifenwiedergabe die RELOOP/EXIT-Taste.**

- Daraufhin wird die Wiedergabe nach Erreichen des Schleifen-Endpunkts auf normale Weise fortgesetzt, ohne an den Schleifen-Anfangspunkt zurückzukehren.

■ **Justieren des Schleifen-Endpunkts**

**1. Drücken Sie während der Schleifenwiedergabe die LOOP OUT (OUT ADJUST)-Taste, um den Schleifenendpunkt-Justiermodus zu aktivieren.**

- Daraufhin wird die Zeit des Schleifen-Endpunkts im Display angezeigt, die Anzeige der **LOOP OUT**-Taste beginnt in schneller Folge zu blinken, und die Anzeige der **LOOP IN/REALTIME CUE**-Taste erlischt.

**2. Betätigen Sie eine der SEARCH-Tasten (◀◀ oder ▶▶) oder drehen Sie die Jogscheibe, um den Schleifen-Endpunkt zu justieren.**

- Der Schleifen-Endpunkt kann in 1-Feld-Schritten vorwärts oder rückwärts verschoben werden.
- Der Schleifen-Endpunkt kann nicht an eine Stelle verschoben werden, die vor dem Schleifen-Anfangspunkt liegt.
- Um den Schleifenendpunkt-Justiermodus zu verlassen und die Schleifenwiedergabe fortzusetzen, drücken Sie entweder die **LOOP OUT**-Taste, oder Sie warten einfach mindestens 30 Sekunden lang.

\* Wenn der Schleifenendpunkt-Justiermodus aktiviert wird, während die Anzeige der **AUTO BEAT LOOP 8 (MANUAL 1/1)**-Taste leuchtet, beginnt die Anzeige dieser Taste zu blinken, wonach der Schleifen-Endpunkt justiert werden kann. Eine Änderung des Schleifen-Endpunkts ist jedoch nicht möglich, wenn der Schleifenendpunkt-Justiermodus aktiviert wird, während die Anzeige einer der Tasten **AUTO BEAT LOOP 4, 2 oder 1** leuchtet. Gemäß der Modifizierung der Schleife, die bei leuchtender Anzeige der **AUTO BEAT LOOP 8 (MANUAL 1/1)**-Taste vorgenommen wurde, wird die Länge der Schleife auf 1/8, 1/4 oder 1/2 eingestellt.

## FUNZIONAMENTO AVANZATO

- Premendo il tasto **AUTO BEAT LOOP 8 (MANUAL 1/1)** la spia del tasto si illumina ed ha inizio la riproduzione a ciclo fra il punto di inizio stabilito ed un punto sino alla distanza intera (1/1) della lunghezza totale del ciclo iniziale, cioè il punto di fine inizialmente designato.

■ **Creazione di un ciclo automatico basato sulle BPM del brano (AUTO BEAT LOOP)**

**Nel corso della riproduzione o della pausa, agire su uno dei tasti AUTO BEAT LOOP (1, 2, 4 o 8).**

- Il tasto premuto si mette a lampeggiare, il punto di termine del ciclo risulta automaticamente predisposto sulla base delle BPM del brano, e la riproduzione a ciclo ha inizio.
- Premendo il tasto **AUTO BEAT LOOP 1** il punto di termine del ciclo viene predisposto ad una battuta successiva all'istante in cui il tasto viene premuto.
- Premendo il tasto **AUTO BEAT LOOP 2** il punto di termine del ciclo viene predisposto a due battute successive all'istante in cui il tasto viene premuto.
- Premendo il tasto **AUTO BEAT LOOP 4** il punto di termine del ciclo viene predisposto a quattro battute successive all'istante in cui il tasto viene premuto.
- Premendo il tasto **AUTO BEAT LOOP 8** il punto di termine del ciclo viene predisposto ad otto battute successive all'istante in cui il tasto viene premuto.
- Questa funzione opera solamente in modalità di pausa, con la modalità **JOG MODE** sulla posizione **VINYL** nel caso in cui sia stata predisposta la modalità di riproduzione a ritroso (indicazione **REV** illuminata).
- Se, dopo aver predisposto una delle funzioni **AUTO BEAT LOOP**, si agisce di nuovo su uno degli stessi tasti **AUTO BEAT LOOP (1, 2, 4 o 8)** ha inizio la riproduzione di un nuovo ciclo che utilizza come punto di attacco quello precedentemente designato e come punto di termine un nuovo punto predisposto automaticamente sulla base delle BPM del brano.

■ **Arresto della riproduzione ciclica**

**Nel corso della riproduzione a ciclo, premere il tasto RELOOP/EXIT.**

- Una volta effettuata questa operazione, dopo aver raggiunto il punto di termine del ciclo la riproduzione prosegue normalmente, senza tornare al punto di inizio del ciclo stesso.

■ **Modifica del punto di termine del ciclo**

**1. Nel corso della riproduzione a ciclo premere il tasto LOOP OUT (OUT ADJUST).**

- Il momento del punto di termine del ciclo viene visualizzato sul quadrante, la spia del tasto **LOOP OUT** inizia a lampeggiare rapidamente mentre quella del tasto **LOOP IN/REALTIME CUE** si spegne.

**2. Agire opportunamente sui tasti di ricerca in avanti o all'indietro (SEARCH ◀◀ o ▶▶), o sulla manopola di comando.**

- Il punto di fine del ciclo viene spostato in avanti o all'indietro in unità di 1 scatto.
- Il punto di fine del ciclo non può essere spostato sino a precedere il punto di inizio del ciclo stesso.
- Agendo sul tasto **LOOP OUT**, o attendendo per almeno 30 secondi, si fa uscire il lettore dalla modalità di modifica del punto di uscita dal ciclo e lo si fa ritornare alla normale modalità di riproduzione del ciclo.

\* Se la modalità di modifica del punto di uscita dal ciclo viene selezionata mentre la spia del tasto **AUTO BEAT LOOP 8 (MANUAL 1/1)** è illuminata, tale spia si mette a lampeggiare e si può così procedere alla modifica del punto di fine del ciclo.

Il punto di fine del ciclo, però, non può essere modificato se la modalità di modifica del punto di uscita dal ciclo viene selezionata mentre si trova illuminata la spia di uno degli altri tasti **AUTO BEAT LOOP (4, 2 o 1)**. In tali casi la riproduzione a ciclo viene predisposta a 1/8, 1/4 o 1/2, sulla base della situazione esistente a seguito della modifica apportata mentre era illuminata la spia del tasto **AUTO BEAT LOOP 8 (MANUAL 1/1)**.



## WEITERFÜHRENDE FUNKTIONEN

- **Fortsetzen der Schleifenwiedergabe (RELOOP-Funktion)**  
Nachdem Sie die Schleifenwiedergabe beendet haben, drücken Sie die RELOOP/EXIT-Taste während der Wiedergabe, um das Abspielen der Schleife erneut zu starten.

- Daraufhin wird unmittelbar an den vorher festgelegten Schleifen-Anfangspunkt zurückgekehrt, und die Schleifenwiedergabe beginnt wieder an dieser Stelle.

**Wiedergabe in Rückwärtsrichtung (\*)**

- **Drücken Sie die REV-Taste. Die Anzeige der Taste leuchtet auf, und die Wiedergabe in Rückwärtsrichtung beginnt.**

- Danach arbeitet die Jogscheibe beim Erhöhen und Verringern der Wiedergabegeschwindigkeit jeweils in entgegengesetzter Richtung.
- Während der Wiedergabe in Rückwärtsrichtung stehen die Funktionen für Echtzeit-Festlegung des Cue-Punktes, Schleifenfestlegung und Fortsetzen der Schleifenwiedergabe nicht zur Verfügung.
- Schleifen, die länger sind als 15 Sekunden, können nicht in Rückwärtsrichtung abgespielt werden.
- Bei Ausführung eines Titelsuchlaufs, einer Schleifenwiedergabe usw. kann es vorkommen, dass die Audiospeicher-Zustandsanzeige blinkt und die Scratch-Wiedergabe bzw. Wiedergabe in Rückwärtsrichtung erst nach einer Verzögerung von 1–2 Sekunden beginnt.

**Wiedergabestart über Faderhebel (\*)**

Das mitgelieferte Steuerkabel kann zur Verbindung der CONTROL-Buchse am CDJ-800 mit der CONTROL-Buchse an einem DJ-Mischpult der Modelle DJM-300, DJM-500, DJM-600 oder DJM-3000 verwendet werden. Nach Herstellen dieses Anschlusses kann der Wiedergabe-Bereitschaftszustand (Cue-Pause) aufgehoben und die Wiedergabe unmittelbar gestartet werden, indem der Kanal-Faderhebel am DJ-Mischpult hochgefahren wird. Zusätzlich kann der Kreuz-Faderhebel des DJ-Mischpults zum Starten der Wiedergabe des Players betätigt werden, und durch Rückführen des Faderhebels in seine Ausgangsstellung lässt sich ein Cue-Rücklauf am Player ausführen (d.h., der Abtaster kehrt an den Cue-Punkt zurück). (Einzelheiten zum Anschließen des Players an ein Mischpult finden Sie auf Seite 40.)

**Relaiswiedergabe mit zwei CD-Spielern (\*)**

Wenn die CONTROL-Buchse dieses Geräts über das mitgelieferte Steuerkabel mit der entsprechenden CONTROL-Buchse an einem zweiten CD-Spieler der CDJ-Serie verbunden wird, ist Relaiswiedergabe möglich. <sup>☞</sup> S. 40

- Schalten Sie die AUTO CUE-Funktion an beiden CD-Spielern ein (die [A. CUE]-Anzeigen leuchten in beiden Displays).
- Bringen Sie den CROSS FADER-Regler des Audio-Mischpults in seine Mittenstellung.

1. **Starten Sie die Wiedergabe am ersten CD-Spieler.**
2. **Nach beendetem Abspielen des laufenden Titels am ersten CD-Spieler startet die Wiedergabe an dem auf Bereitschaft geschalteten zweiten Gerät automatisch.**
3. **Der erste CD-Spieler schaltet am Anfang des nächsten Titels der Disc auf Wiedergabebereitschaft (Cue-Pause).**
  - Durch wiederholtes Ausführen dieses Vorgangs können die beiden CD-Spieler für Relaiswiedergabe verwendet werden.
  - Sie können ein kontinuierliches Programm aus beliebigen Titeln zusammenstellen, indem Sie jeweils die Disc in dem auf Bereitschaft geschalteten CD-Spieler austauschen.
  - Wenn Sie einen Cue-Punkt an dem jeweils auf Bereitschaft geschalteten CD-Spieler einstellen (siehe den Abschnitt "Festlegung des Cue-Punktes" auf Seite 50), startet die Relaiswiedergabe vom Cue-Punkt des gewählten Titels.
  - Bei Einstellung des Jogscheiben-Modus (JOG MODE) auf "VINYL" steht die Relaiswiedergabe nicht zur Verfügung.

**HINWEISE:**

- Wenn die AUDIO OUT-Buchsen der beiden CD-Spieler nicht mit dem gleichen Audio-Mischpult verbunden sind, kann die Relaiswiedergabe nicht einwandfrei ausgeführt werden.
- Wenn die Stromversorgung des momentan zur Wiedergabe verwendeten CD-Spielers ausgeschaltet wird, beginnt die Wiedergabe des Geräts im Bereitschaftszustand u.U. automatisch.
- Die beiden Funktionen Wiedergabestart über Faderhebel und Relaiswiedergabe können nicht gemeinsam verwendet werden, da sie jeweils einen unterschiedlichen Anschluss des Steuerkabels erfordern.

## FUNZIONAMENTO AVANZATO

- **Ritorno alla riproduzione a ciclo (cioè, ripresa del ciclo)**  
Per tornare alla riproduzione a ciclo, dopo l'eventuale arresto delle riproduzioni stessa, agire sul tasto RELOOP/EXIT.

- Il lettore torna al ciclo che si trova definito al momento e la riproduzione a ciclo, riprende, da quel punto.

**Riproduzione a ritroso (\*)**

- **Agire sul tasto REV. La spia del tasto si illumina e la riproduzione ha inizio, in direzione a ritroso.**

- Le regolazioni effettuate per mezzo della manopola di comando per l'accelerazione o la decelerazione della velocità della riproduzione hanno effetto nelle direzioni opposte.
- L'attacco in tempo reale, la predisposizione di un ciclo, e la ripresa della riproduzione a ciclo non sono effettuabili in modalità di riproduzione a ritroso.
- I cicli di lunghezza superiore a 15 secondi non possono venire riprodotti in modalità di riproduzione a ritroso.
- Effettuando la ricerca di un brano, la riproduzione di un ciclo, ecc., l'indicazione della memoria audio (visualizzazione sulla manopola di comando) può mettersi a lampeggiare, e il funzionamento nelle modalità di avvio immediato o a ritroso può risultare non operativo per 1 o 2 secondi.

**Riproduzione con partenza da dissolvenza (\*)**

Il cavo di comando fornito in dotazione può essere utilizzato per collegare il terminale CONTROL del CDJ-800 al terminale CONTROL di uno dei mixer DJM-300, DJM-500, DJM-600 o DJM-3000. In tal modo diviene possibile uscire dalla modalità di attesa dell'inizio ed avviare la riproduzione immediatamente alzando il cursore di dissolvenza di un certo canale specifico, presente sul mixer DJ. Si può anche far uso della funzione di dissolvenza incrociata per eseguire sul lettore degli avvisi da dissolvenza. La funzione di dissolvenza può anche essere riportata alla sua condizione iniziale per riportare il lettore al punto di avvio (cioè, per effettuare lo spostamento a ritroso sino al punto di attacco).

Per le istruzioni sui collegamenti al lettore vedere a pag. 40.

**Riproduzione continua con due apparecchi (\*)**

La riproduzione continua può venire eseguita collegando fra loro, per mezzo del cavo di comando fornito in dotazione, gli appositi terminali CONTROL di questo lettore e di un altro lettore CD della serie CDJ. <sup>☞</sup> pag. 40

- Disporre la funzione di controllo automatico di entrambi i lettori su ON (sui due quadranti deve comparire l'indicazione [A. CUE]).
- Disporre il comando della dissolvenza del mixer sulla posizione centrale.

1. **Iniziare la riproduzione del primo lettore.**
2. **Al termine della riproduzione del brano in corso di ascolto, la riproduzione del lettore in posizione di attesa ha immediatamente inizio.**
3. **Il primo lettore passa alla posizione di attesa al punto di attacco, all'inizio del successivo brano del proprio disco.**
  - Ripetendo questa operazione, i due lettori possono essere utilizzati per effettuare la riproduzione continua in successione.
  - Con la progressiva sostituzione di dischi nel lettore che si trova in posizione di attesa si può realizzare un programma continuo dei brani desiderati, di tipo più diverso.
  - Predisponendo un punto di attacco sul lettore in posizione di attesa, si può passare alla riproduzione continua a partire da un qualsiasi punto del brano selezionato (vedere pag. 50: Predisposizione di punti di attacco).
  - La riproduzione continua non è possibile mentre la modalità **JOG MODE** si trova posizionata su **VINYL**.

**NOTE:**

- La riproduzione continua può non funzionare correttamente se le prese di uscita audio dei due lettori non sono collegate allo stesso mixer.
- Se si spegne uno dei due lettori mentre questo si trova in corso di riproduzione, l'altro lettore può entrare in funzione ed iniziare la riproduzione.
- L'avvio da dissolvenza e la riproduzione continua non possono aver luogo contemporaneamente perché sono necessari tipi diversi di collegamenti dei cavi di comando.

WEITERFÜHRENDE FUNKTIONEN

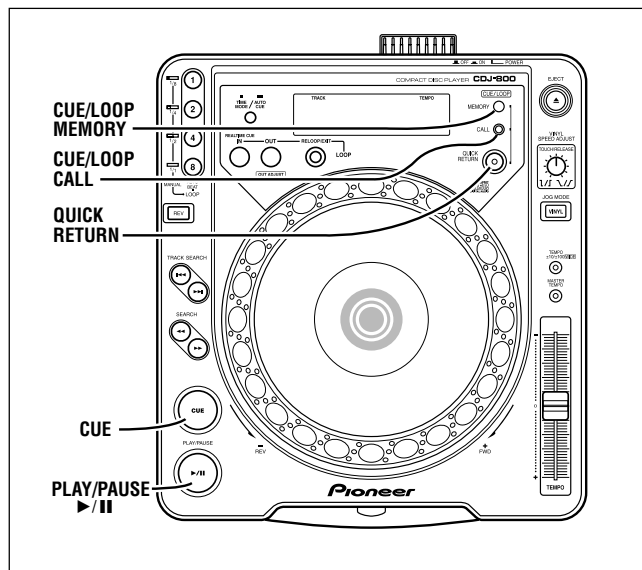

**Cue-Punkt / Schleifenpunkt-Speicher**

Dieses Gerät verfügt über einen integrierten Speicher, der die Aufzeichnung je eines Cue-Punktes oder Schleifenpunktes für bis zu 500 Discs gestattet. Werden Daten für mehr als 500 Cue-Punkte oder Schleifenpunkte eingegeben, so werden die jeweils am seltensten aus dem Speicher abgerufenen Punkte durch die neuen Daten ersetzt.

■ **Einspeichern von Cue-Punkten**

1. **Legen Sie den gewünschten Cue-Punkt unter Verwendung der AUTO CUE-Funktion oder der CUE-Taste fest.**
2. **Drücken Sie die CUE/LOOP MEMORY-Taste.**
  - Die Anzeige [MEMO] erscheint im Display, um darauf hinzuweisen, dass der Cue-Punkt gespeichert worden ist.

■ **Einspeichern von Schleifenpunkten**

1. **Legen Sie den gewünschten Anfangs- und Endpunkt für Schleifenwiedergabe fest.**
2. **Drücken Sie während der Wiedergabe die CUE/LOOP MEMORY-Taste.**
  - Die Anzeige [MEMO] erscheint im Display, um darauf hinzuweisen, dass der Anfangs- und Endpunkt der Schleife gespeichert worden sind.

■ **Abrufen gespeicherter Cue-Punkte und Schleifenpunkte**

1. **Drücken Sie die CUE/LOOP CALL-Taste.**
  - Die Anzeige [CALL] erscheint im Display, der jeweils gewählte Cue-Punkt bzw. Schleifenpunkt wird abgerufen, und der Player schaltet am betreffenden Cue-Punkt bzw. Schleifenpunkt auf Wiedergabebereitschaft.
2. **Drücken Sie die PLAY/PAUSE-Taste (▶/II).**
  - Die Wiedergabe bzw. Schleifenwiedergabe beginnt.

FUNZIONAMENTO AVANZATO

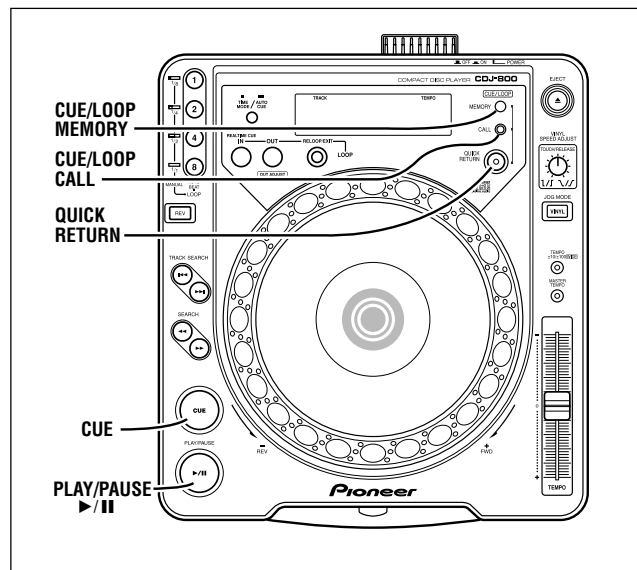

**Memoria del punto di attacco e dei punti del ciclo**

Questo apparecchio dispone di una memoria interna che consente di registrare, per ogni disco, i punti di attacco ed i punti di inizio e fine di un ciclo. Tale memoria può contenere un punto di attacco ed un punto di ciclo per un totale di sino a 500 dischi. In caso di memorizzazione di punti di attacco o di punti dei cicli per oltre 500 dischi, i punti memorizzati per primi vengono progressivamente cancellati, a cominciare da quelli usati con minor frequenza, e sostituiti da quelli memorizzati successivamente.

■ **Memorizzazione di punti di attacco (CUE)**

1. **Inserire i punti CUE per mezzo della funzione AUTO CUE o del tasto CUE.**
2. **Agire sul tasto CUE/LOOP MEMORY.**
  - Sul quadrante compare la voce [MEMO], ad indicare che il punto CUE è stato memorizzato.

■ **Memorizzazione dei punti dei cicli.**

1. **Memorizzare i punti di inizio (IN) e di fine (OUT) del ciclo (LOOP) desiderati per la riproduzione del ciclo.**
2. **Nel corso della riproduzione ciclica premere il tasto CUE/LOOP MEMORY.**
  - Sul quadrante compare la voce [MEMO], ad indicare che i punti di inizio e fine del ciclo sono stati memorizzati.

■ **Richiamo di punti di attacco e di punti dei cicli.**

1. **Agire sul tasto CUE/LOOP CALL.**
  - L'indicazione [CALL] si illumina sul quadrante, il punto di attacco, o di ciclo, selezionato viene richiamato, e il lettore passa alla modalità di pausa in corrispondenza del punto di attacco o di inizio del ciclo.
2. **Premere il tasto PLAY/PAUSE (▶/II).**
  - La riproduzione, o la riproduzione ciclica, hanno inizio.

## WEITERFÜHRENDE FUNKTIONEN

## FUNZIONAMENTO AVANZATO

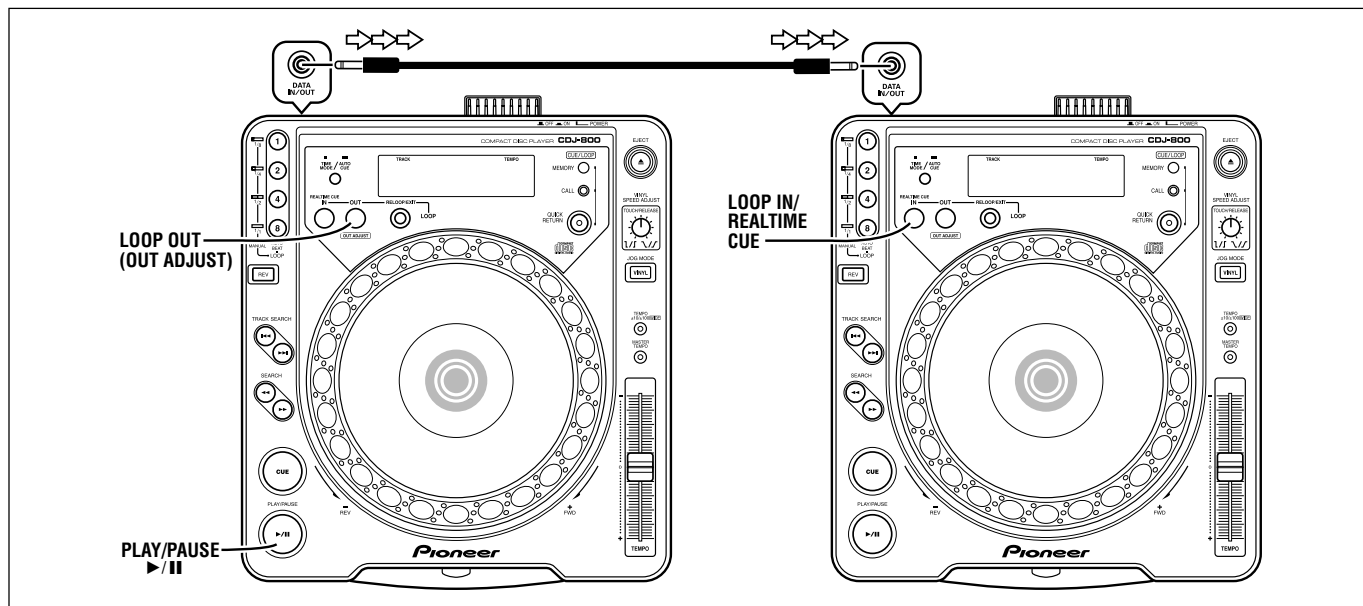

### Kopieren der aufgezeichneten Daten auf einen anderen Player

Die im Speicher eines Players aufgezeichneten Daten über Cue-Punkte und Schleifenpunkte können in den Speicher eines anderen Players kopiert werden.

#### 1. Verbinden Sie die DATA IN/OUT-Anschlüsse der beiden Player CDJ-800 (ohne eingelegte Discs) über ein Ministeckerkabel.

- Das mitgelieferte Steuerkabel kann zum Herstellen dieses Anschlusses verwendet werden.

#### 2. Halten Sie die LOOP OUT (OUT ADJUST)-Taste am Übertragungs-Player mindestens 5 Sekunden lang gedrückt.

- Die Anzeige der LOOP OUT (OUT ADJUST)-Taste am Übertragungs-Player leuchtet auf, und die Anzeige [COPY] erscheint im Display, um darauf hinzuweisen, dass der Datenübertragungs-Modus aktiviert ist.
- Im BPM-Anzeigefeld wird die Anzahl der Discs angezeigt, für die Daten im Speicher des Übertragungs-Player vorhanden sind.

#### 3. Halten Sie die LOOP IN/REALTIME CUE-Taste am Empfangs-Player mindestens 5 Sekunden lang gedrückt.

- Die Anzeige der LOOP IN/REALTIME CUE-Taste am Empfangs-Player leuchtet auf, und die Anzeige [COPY] erscheint im Display, um darauf hinzuweisen, dass der Datenempfangs-Modus aktiviert ist.

#### 4. Drücken Sie die PLAY/PAUSE-Taste (▶/||) am Übertragungs-Player.

- Daraufhin beginnt die Anzeige der PLAY/PAUSE-Taste [▶/||] am Übertragungs-Player zu blinken, und der Inhalt seines Speichers wird in den Speicher des Empfangs-Players übertragen (wobei der bisherige Inhalt ggf. überschrieben wird).
- Nach beendetem Kopiervorgang erscheint die Anzeige [End] im Display beider Player, und beide Geräte schalten in den normalen Betriebszustand zurück.

\* Falls die Fehlermeldung [Err] in einem der beiden Displays erscheint, wurden die Speicherdaten nicht einwandfrei kopiert. Schalten Sie in einem solchen Fall beide Player einmal aus und wieder ein, und führen Sie dann das obige Kopierverfahren erneut ab Schritt 1 aus.

\* Falls der Übertragungs-Player abgetrennt oder nicht korrekt angeschlossen ist, blinkt die Anzeige der LOOP OUT (OUT ADJUST)-Taste in schneller Folge. Ist der Empfangs-Player abgetrennt oder nicht korrekt angeschlossen ist, blinkt die Anzeige der LOOP IN/REALTIME-Taste in schneller Folge.

\* Die im Speicher des Empfangs-Players vorhandenen Daten werden durch die Daten des Übertragungs-Players überschrieben. Dies bedeutet, dass alle ggf. im Speicher des Empfangs-Players vorhandenen Daten bei der Ausführung des Kopiervorgangs verloren gehen.

### Copia su un altro lettore dei dati memorizzati

I punti di attacco e di inizio del ciclo memorizzati su un certo lettore possono essere copiati su un altro.

#### 1. Usare un cavo con minispina per collegare i connettori DATA IN/OUT di due lettori CDJ-800 (nei quali non vi siano dischi inseriti).

- Si può far uso del cavo di comando fornito in dotazione.

#### 2. Premere, per almeno 5 secondi, il tasto LOOP OUT (OUT ADJUST) del lettore che invia i dati.

- La spia del tasto LOOP OUT (OUT ADJUST) del lettore che invia i dati si illumina, e sul quadrante compare il messaggio [COPY], ad indicare che è stata selezionata la modalità di trasmissione dei dati.
- Sul quadrante delle BPM compare il numero di dischi i cui dati sono memorizzati nel lettore.

#### 3. Premere, per almeno 5 secondi, il tasto LOOP IN/REALTIME CUE del lettore ricevente.

- La spia del tasto LOOP IN/REALTIME CUE del lettore ricevente si illumina, e sul quadrante compare il messaggio [COPY], ad indicare che è stata selezionata la modalità di ricezione dei dati.

#### 4. Premere il tasto PLAY/PAUSE (▶/||) del lettore trasmettente.

- La spia del tasto PLAY/PAUSE [▶/||] del lettore trasmettente si mette a lampeggiare, ed il contenuto della memoria del lettore trasmettente viene inviata alla memoria del lettore ricevente (il cui contenuto in memoria eventualmente esistente viene completamente sostituito dal nuovo contenuto in arrivo).
- Al termine della copia, sui quadranti di entrambi i lettori compare il messaggio [End] ("fine") ed i lettori stessi ritornano alla modalità operativa normale.

\* Se sul quadrante di uno dei due lettori compare il messaggio [Err] ("errore") la copia dei dati in memoria non è stata effettuata in modo corretto. Spegnere completamente entrambi i lettori, riaccenderli e ripetere tutte le sopradescritte procedure per la copia, a partire dal punto 1.

\* Se il lettore trasmettente è staccato, o non è comunque collegato in modo corretto, la spia del tasto LOOP OUT (OUT ADJUST) lampeggia rapidamente. Ugualmente, se è staccato, o non correttamente collegato, il lettore ricevente, lampeggia rapidamente la spia LOOP IN/REALTIME CUE.

\* I dati eventualmente contenuti nel lettore ricevente vengono sostituiti con quelli provenienti dal lettore trasmettente, il che significa che i dati eventualmente presenti sul lettore ricevente vengono completamente perduti.

**FEHLERSUCHE**

Bedienungsfehler werden manchmal fälschlich für eine Funktionsstörung des Geräts gehalten. Wenn Sie vermuten, daß eine Störung dieses Geräts vorliegt, überprüfen Sie bitte zunächst die nachstehende Tabelle. Da die Ursache der Störung auch in einem anderen Gerät liegen kann, sollten alle an den CD-Spieler angeschlossenen Komponenten ebenfalls überprüft werden. Läßt sich das Problem anhand der unten aufgeführten Prüfungen nicht beseitigen, setzen Sie sich bitte mit Ihrem PIONEER-Fachhändler oder der nächsten autorisierten PIONEER-Kundendienststelle in Verbindung.

<b>Störung</b>	<b>Wahrscheinliche Ursache</b>	<b>Abhilfemaßnahme</b>
Nach Drücken der <b>EJECT</b> -Taste (▲) wird die Disc nicht ausgeworfen.	<ul style="list-style-type: none"> <li>Der Netzstecker ist nicht an die Steckdose angeschlossen.</li> </ul>	<ul style="list-style-type: none"> <li>Den Netzstecker an die Steckdose anschließen.</li> </ul>
Nach Einlegen einer Disc startet die Wiedergabe nicht.	<ul style="list-style-type: none"> <li>Die <b>AUTO CUE</b>-Funktion ist aktiviert.</li> </ul>	<ul style="list-style-type: none"> <li>Halten Sie die <b>TIME MODE/AUTO CUE</b>-Taste mindestens 1 Sekunde lang gedrückt, um die <b>AUTO CUE</b>-Funktion aufzuheben.</li> </ul>
Nach Beginn der Wiedergabe wird diese sofort gestoppt. Unterbrechung oder Stoppen der Wiedergabe.	<ul style="list-style-type: none"> <li>Die Disc wurde verkehrt herum eingelegt.</li> <li>Verschmutzte Disc usw.</li> </ul>	<ul style="list-style-type: none"> <li>Die CD mit dem Etikett nach <b>OBEN</b> weisend einlegen.</li> <li>Die Disc reinigen und erneut abspielen.</li> </ul>
Kein Ton.	<ul style="list-style-type: none"> <li>Das Ausgangskabel ist falsch oder locker angeschlossen.</li> <li>Falsche Bedienung des Audiomischers.</li> <li>Verschmutzte Cinchstecker und/oder Buchsen am Verstärker.</li> <li>Der CD-Spieler befindet sich in der Pausen-Betriebsart.</li> </ul>	<ul style="list-style-type: none"> <li>Überprüfen Sie die Anschlüsse unter Bezugnahme auf den entsprechenden Abschnitt dieser Bedienungsanleitung.</li> <li>Die Einstellung der Schalter und Lautstärkeregler des Verstärkers überprüfen.</li> <li>Reinigen.</li> <li>Die <b>PLAY/PAUSE</b>-Taste (▶/II) drücken.</li> </ul>
Verzerrter Klang und Rauschen.	<ul style="list-style-type: none"> <li>Falsche Anschlüsse.</li> <li>Verschmutzte Cinchstecker und/oder Buchsen am Verstärker.</li> <li>Interferenz, verursacht durch einen Fernseher in der Nähe.</li> </ul>	<ul style="list-style-type: none"> <li>Nehmen Sie den Anschluß an die <b>LINE INPUT</b>-Buchsen des Audiomischers vor, niemals an die <b>MIC</b>-Buchsen.</li> <li>Reinigen.</li> <li>Schalten Sie den Fernseher aus, stellen Sie den CD-Spieler in größerer Entfernung vom Fernseher auf oder schließen Sie das Netzkabel des CD-Spielers an eine separate Netzsteckdose an.</li> </ul>
Bei der Wiedergabe einer Disc treten laute Geräusche auf, oder die Wiedergabe stoppt.	<ul style="list-style-type: none"> <li>Die Disc ist stark zerkratzt oder verzogen.</li> <li>Die Disc ist stark verschmutzt.</li> </ul>	<ul style="list-style-type: none"> <li>Eine andere Disc verwenden.</li> <li>Die Disc reinigen.</li> </ul>
Bei Einstellung der <b>AUTO CUE</b> -Funktion auf <b>ON</b> wird die Titelsuche nicht beendet.	<ul style="list-style-type: none"> <li>Wenn der stumme Abschnitt zwischen den Titeln lang ist, ist auch die Suchzeit lang.</li> <li>Wenn der stumme Abschnitt 10 Sekunden oder länger dauert, startet die Wiedergabe ohne <b>AUTO CUE</b>-Funktion.</li> </ul>	<ul style="list-style-type: none"> <li>Halten Sie die <b>TIME MODE/AUTO CUE</b>-Taste länger als 1 Sekunde gedrückt, um die Auto-Cue-Funktion auszuschalten.</li> </ul>
Nach Drücken der <b>CUE</b> -Taste während der Wiedergabe wird kein Cue-Rücklauf ausgeführt.	<ul style="list-style-type: none"> <li>Es ist kein Cue-Punkt festgelegt worden.</li> <li>Der <b>DIGITAL OUT MODE</b>-Schalter ist auf <b>[NORMAL]</b> eingestellt.</li> </ul>	<ul style="list-style-type: none"> <li>Legen Sie den Cue-Punkt fest. (Siehe Seite 50.)</li> <li>Bringen Sie den <b>DIGITAL OUT MODE</b>-Schalter in die Stellung <b>[DJ]</b>.</li> </ul>
Nach Drücken der <b>LOOP OUT</b> -Taste startet die Schleifenwiedergabe nicht.	<ul style="list-style-type: none"> <li>Es sind keine Cue-Punkte (Anfangspunkte) festgelegt worden.</li> <li>Der <b>DIGITAL OUT MODE</b>-Schalter ist auf <b>[NORMAL]</b> eingestellt.</li> </ul>	<ul style="list-style-type: none"> <li>Legen Sie einen Cue-Punkt fest.</li> <li>Bringen Sie den <b>DIGITAL OUT MODE</b>-Schalter in die Stellung <b>[DJ]</b>.</li> </ul>
Die Jogscheibe funktioniert nicht. Die Jogscheibe arbeitet nicht wie erwartet.	<ul style="list-style-type: none"> <li>Der <b>DIGITAL OUT MODE</b>-Schalter ist auf <b>[NORMAL]</b> eingestellt.</li> <li>Der falsche Jogscheiben-Modus (<b>[VINYL]</b> bzw. <b>[CDJ]</b>) ist aktiviert.</li> </ul>	<ul style="list-style-type: none"> <li>Bringen Sie den <b>DIGITAL OUT MODE</b>-Schalter in die Stellung <b>[DJ]</b>.</li> <li>Betätigen Sie die <b>JOG MODE VINYL</b>-Taste zur Wahl des gewünschten Jogscheiben-Modus (<b>[VINYL]</b> bzw. <b>[CDJ]</b>).</li> </ul>
Die DJ-Funktionen arbeiten nicht.	<ul style="list-style-type: none"> <li>Der <b>DIGITAL OUT MODE</b>-Schalter ist auf <b>[NORMAL]</b> eingestellt.</li> </ul>	<ul style="list-style-type: none"> <li>Bringen Sie den <b>DIGITAL OUT MODE</b>-Schalter in die Stellung <b>[DJ]</b>.</li> </ul>
Das Fernsehbild fluktuiert, oder bei UKW-Empfang treten Störungen auf.	<ul style="list-style-type: none"> <li>Vom CD-Spieler werden Interferenzen aufgenommen.</li> </ul>	<ul style="list-style-type: none"> <li>Die Stromversorgung des CD-Spielers ausschalten oder den CD-Spieler weiter vom Fernsehgerät entfernt aufstellen.</li> </ul>
Die Disc dreht sich nicht, wenn die Stromversorgung eingeschaltet wird.	<ul style="list-style-type: none"> <li>Die Disc bleibt automatisch stehen, wenn im Pausen-Modus während 80 Minuten oder länger kein Bedienungsschritt vorgenommen wurde.</li> <li>Nach beendetem Abspielen des letzten Titels kommt die Disc zum Stillstand.</li> </ul>	<ul style="list-style-type: none"> <li>Die Wiedergabe kann durch Drücken der <b>PLAY/PAUSE</b>-Taste (▶/II) gestartet werden. Die <b>EJECT</b>-Taste (▲) drücken, um die Disc auszuwerfen.</li> </ul>

- Eine Fehlfunktion dieses Geräts kann durch statische Elektrizität oder andere äußere Einflüsse verursacht werden. In einem solchen Fall schalten Sie den Netzschalter (**POWER**) aus, warten Sie, bis die Disc vollständig zum Stillstand gekommen ist, und schalten Sie den Netzschalter wieder ein.
- Dieses Gerät kann keine nicht finalisierten (teilweise bespielten) CD-R- und CD-RW-Discs abspielen.
- Dieses Gerät ist auf das Abspielen von 12-cm-Discs sowie von 8-cm-Singles mit einem im Fachhandel erhältlichen Adapter ausgelegt. Andere als kreisförmige (z.B. achteckige oder herzförmige) Discs dürfen nicht mit diesem Gerät abgespielt werden, da die Gefahr von Beschädigung und Funktionsstörungen besteht.
- Die vom CDJ-800 gemessene BPM kann von der auf einer CD aufgezeichneten oder von unserem DJ-Mischpult gemessenen BPM abweichen. Dieser Unterschied ergibt sich jedoch lediglich aus der Art und Weise, wie die BPM gemessen wird und stellt keinen Fehler seitens des Spielers dar.

## DIAGNOSTICA

Una non corretta utilizzazione dell'apparecchio viene spesso scambiata per problemi dovuti a guasti. Se si ritiene che vi siano dei problemi nel funzionamento dell'apparecchio verificare il funzionamento stesso in base alla tabella qui sotto riportata. Alle volte il guasto, o problema, si trova in un altro componente del sistema. Controllare anche le altre apparecchiature elettriche usate in collegamento con questo lettore, ed altri eventuali dispositivi elettrici collegati. Se il problema persiste rivolgersi al più vicino rivenditore autorizzato o centro di servizio PIONEER.

Sintomo	Probabili cause	Rimedi
Non si riesce ad espellere il disco, anche premendo sul tasto <b>EJECT</b> (▲).	<ul style="list-style-type: none"> <li>Il cavo di alimentazione è staccato.</li> </ul>	<ul style="list-style-type: none"> <li>Provvedere al collegamento.</li> </ul>
La riproduzione non ha inizio pur avendo inserito il disco.	<ul style="list-style-type: none"> <li>La funzione di attacco automatico è attivata.</li> </ul>	<ul style="list-style-type: none"> <li>Tenere premuto il tasto <b>TIME MODE/AUTO CUE</b> per almeno 1 secondo per disattivare la funzione di attacco automatico.</li> </ul>
La riproduzione si avvia, ma si arresta immediatamente. L'apparecchio si arresta, momentaneamente o definitivamente, durante la riproduzione.	<ul style="list-style-type: none"> <li>Il disco è stato inserito capovolto.</li> <li>Macchie, sporco, o altro, sul disco.</li> </ul>	<ul style="list-style-type: none"> <li>Inserire il disco con il lato etichettato rivolto verso l'alto.</li> <li>Eliminare lo sporco e provare di nuovo a riprodurre il disco.</li> </ul>
Nessun suono	<ul style="list-style-type: none"> <li>I cavi di uscita sono collegati in modo non corretto o sono allentati.</li> <li>Uso errato del mixer audio</li> <li>Le spine e/o i terminali dell'amplificatore sono sporchi.</li> <li>Il lettore si trova in modalità di pausa.</li> </ul>	<ul style="list-style-type: none"> <li>Controllare i collegamenti. Vedere in proposito il manuale di istruzioni.</li> <li>Verificare le posizioni degli interruttori e dei comandi del volume sonoro del mixer audio.</li> <li>Provvedere alla pulizia.</li> <li>Premere il tasto <b>PLAY/PAUSE</b> (▶/⏸).</li> </ul>
Il suono è distorto o vi sono forti disturbi.	<ul style="list-style-type: none"> <li>Collegamenti non corretti.</li> <li>Le spine e/o i terminali dell'amplificatore sono sporchi.</li> <li>Interferenze da un apparecchio TV.</li> </ul>	<ul style="list-style-type: none"> <li>Il collegamento deve essere effettuato ai terminali LINE INPUT e NON ai terminali MIC del mixer audio.</li> <li>Provvedere alla pulizia.</li> <li>Smettere di usare il televisore o allontanarne il lettore.</li> </ul>
Con certi dischi, forte produzione di rumori o arresto della riproduzione.	<ul style="list-style-type: none"> <li>Il disco ha graffi o deformazioni notevoli.</li> <li>Il disco è molto sporco.</li> </ul>	<ul style="list-style-type: none"> <li>Stato di fatto. Ascoltare qualcosa' altro.</li> <li>Pulirlo.</li> </ul>
Con la funzione di attacco automatico attivata, la ricerca dei brani non giunge a termine.	<ul style="list-style-type: none"> <li>Se la porzione non registrata fra un brano e l'altro è troppo lunga, il tempo di ricerca si allunga.</li> <li>Se la porzione non registrata dura oltre 10 secondi, la riproduzione inizia senza la funzione di ripasso automatico.</li> </ul>	<ul style="list-style-type: none"> <li>Premere il tasto <b>TIME MODE/AUTO CUE</b> per almeno 1 secondo, per disattivare (OFF) la funzione di attacco automatico.</li> </ul>
La funzione di attacco a ritroso non può aver luogo, pur premendo il tasto <b>CUE</b> in modalità di riproduzione.	<ul style="list-style-type: none"> <li>Il punto di attacco non è stato ancora fissato.</li> <li>L'interruttore <b>DIGITAL OUT MODE</b> si trova sulla posizione [NORMAL].</li> </ul>	<ul style="list-style-type: none"> <li>Provvedere a designare il punto di attacco (vedere a pag. 50).</li> <li>Portare l'interruttore <b>DIGITAL OUT MODE</b> sulla posizione [D].</li> </ul>
Pur premendo il tasto <b>LOOP OUT</b> , la riproduzione del ciclo non ha inizio.	<ul style="list-style-type: none"> <li>Non sono stati fissati punti di attacco (punti di inizio).</li> <li>L'interruttore <b>DIGITAL OUT MODE</b> si trova sulla posizione [NORMAL].</li> </ul>	<ul style="list-style-type: none"> <li>Provvedere a designare un punto di attacco,</li> <li>Portare l'interruttore <b>DIGITAL OUT MODE</b> sulla posizione [D].</li> </ul>
La manopola di ricerca non funziona.  La manopola di ricerca non funziona come desiderato.	<ul style="list-style-type: none"> <li>L'interruttore <b>DIGITAL OUT MODE</b> si trova sulla posizione [NORMAL].</li> <li>La modalità della manopola non è quella corretta [VINYL/CDJ].</li> </ul>	<ul style="list-style-type: none"> <li>Portare l'interruttore <b>DIGITAL OUT MODE</b> sulla posizione [D].</li> <li>Agire opportunamente sul tasto <b>JOG MODE VINYL</b> per predisporre la modalità desiderata per la manopola [VINYL o CDJ].</li> </ul>
Le funzioni DJ non sono operative.	<ul style="list-style-type: none"> <li>L'interruttore <b>DIGITAL OUT MODE</b> si trova sulla posizione [NORMAL].</li> </ul>	<ul style="list-style-type: none"> <li>Portare l'interruttore <b>DIGITAL OUT MODE</b> sulla posizione [D].</li> </ul>
L'immagine sullo schermo TV è fluttuante o vi sono interferenze nelle trasmissioni FM.	<ul style="list-style-type: none"> <li>Interferenze causate dal lettore CD.</li> </ul>	<ul style="list-style-type: none"> <li>Smettere di ascoltare il lettore CD e spegnerlo, o allontanarlo opportunamente dal televisore o dalla radio.</li> </ul>
L'apparecchio è acceso ma il disco non ruota.	<ul style="list-style-type: none"> <li>La rotazione si interrompe automaticamente se, in modalità di pausa, non si esegue alcuna operazione per oltre 80 minuti.</li> <li>Terminata la lettura dell'ultimo brano del disco il disco smette di ruotare.</li> </ul>	<ul style="list-style-type: none"> <li>La riproduzione può essere avviata agendo sul tasto <b>PLAY/PAUSE</b> (▶/⏸). Premere il tasto <b>EJECT</b> (▲) per espellere il disco.</li> </ul>

- Elettricità statica o altre interferenze possono causare un funzionamento anomalo del lettore. Per ritornare alla normalità spegnere l'apparecchio, attendere che la rotazione del disco si sia completamente arrestata, e riaccenderlo.
- Questo apparecchio non può leggere dischi CD-R o CD-RW non finalizzati (parziali).
- Questo apparecchio può leggere sia dischi normali da 12 cm, sia dischi da 8 cm con l'uso di un apposito adattatore disponibile in commercio. Dischi di forme strane o eccentriche non devono essere utilizzati perché rischiano di danneggiare l'apparecchio e di provocare disfunzioni.
- Il valore BPM misurato dal CDJ-800 può differire rispetto al valore BPM registrato su un CD oppure dal nostro mixer DJ, ma questa differenza dipende da differenze nel metodo di misurazione del BPM, non da un difetto del lettore.

**FEHLERSUCHE**

**Anzeige von Fehlermeldungen**

Wenn der CD-Spieler CDJ-800 nicht sachgemäß funktioniert, wird auf dem Anzeigefeld ein Fehlercode angezeigt. Prüfen Sie den angezeigten Fehlercode, indem Sie ihn mit nachstehender Tabelle vergleichen und korrigieren Sie den Fehler anhand der empfohlenen Abhilfemaßnahme. Wenn ein anderer Fehlercode als einer der in nachfolgender Tabelle aufgeführten Codes oder derselbe Fehlercode selbst nach der Durchführung von Abhilfemaßnahmen angezeigt wird, wenden Sie sich bitte an Ihr nächstgelegenes Pioneer Service Center oder an das Geschäft, in dem Sie Ihren Spieler erworben haben.

Fehlercode	Art des Fehlers	Beschreibung	Mögliche Ursache und empfohlene Maßnahmen
E-72 01	TOC Lesefehler	Das Gerät kann die TOC-Daten nicht lesen.	Platte ist gerissen. →Empfohlene Maßnahme: Platte austauschen.
E-83 01 E-83 02 E-83 03	Spielerfehler	Spieler kann derzeit eingelegte Platte nicht abspielen.	Platte ist verschmutzt. → Empfohlene Maßnahme: Platte reinigen.  Wenn andere Discs einwandfrei abgespielt werden können, wird die Störung von der betreffenden Disc selbst verursacht.
E-91 01	Mechanische Zeitauslösung	Mechanischer Vorgang konnte nicht innerhalb des vorgegebenen Zeitintervalls abgeschlossen werden.	Staub oder eine andere Form von Fremdpartikeln ist in den Platteneinführungsschlitz eingedrungen. →Empfohlene Maßnahme: Staub oder andere Fremdpartikel entfernen.

**TECHNISCHE DATEN**

**1. Allgemein**

System ..... Compact-Disc-Digital-Audio-System  
 Stromversorgung ..... Netz 220-240 V, 50/60 Hz  
 Leistungsaufnahme ..... 21 W  
 Betriebstemperatur ..... +5 °C – +35 °C  
 Betriebsfeuchtigkeit ..... 5 % – 85 %  
 (keine Feuchtigkeitskondensation)  
 Gewicht ..... 3,9 kg  
 Außenabmessungen ..... 305 (B) × 331 (T) × 108,5 (H) mm

**2. Audioteil**

Frequenzgang ..... 4 Hz - 20 kHz  
 Störspannungsabstand ..... über 115 dB (JEITA)  
 Klirrfaktor ..... 0,006 % (JEITA)

**3. Zubehör**

- Bedienungsanleitung ..... 1
- Netzkabel ..... 1
- Audiokabel ..... 1
- Steuerkabel ..... 1
- Notauswurfstift  
 (in einer Nut an der Bodenplatte des Gerätes untergebracht) ..... 1

**HINWEIS:**

*Technische Änderungen zum Zweck der Produktverbesserung ohne Vorankündigung vorbehalten.*

**VORSICHT MIT DEM NETZKABEL**

S002 Ge

Fassen Sie das Netzkabel immer am Stecker. Ziehen Sie nicht am Kabel selbst, und fassen Sie das Netzkabel niemals mit nassen Händen an, da dies einen Kurzschluß oder elektrischen Schlag verursachen kann. Stellen Sie nicht das Gerät, Möbelstücke o.ä. auf das Netzkabel; sehen Sie auch zu, daß es nicht eingeklemmt wird. Machen Sie niemals einen Knoten in das Netzkabel, und binden Sie es nicht mit anderen Kabeln. Das Netzkabel sollte so gelegt werden, daß niemand darauf tritt. Ein beschädigtes Netzkabel kann einen Brand oder elektrischen Schlag verursachen. Prüfen Sie das Netzkabel von Zeit zu Zeit. Sollte es beschädigt sein, wenden Sie sich an Ihre nächste autorisierte PIONEER-Kundendienststelle oder Ihren Händler, um es zu ersetzen.

**Visualizzazione dei messaggi di errore**

Quando il lettore CDJ-800 non è in grado di funzionare correttamente, sul quadrante viene visualizzato un codice di errore. Controllare il codice di errore visualizzato nella seguente tabella ed adottare l'intervento correttivo raccomandato. Qualora venga visualizzato un codice di errore non illustrato in questa tabella oppure si ripresenti lo stesso codice di errore dopo aver adottato l'intervento correttivo raccomandato, rivolgersi al centro di assistenza Pioneer più vicino oppure al negozio presso il quale è stato acquistato il lettore per l'assistenza.

Codice di errore	Tipo di errore	Descrizione	Possibile causa ed intervento raccomandato
E-72 01	Errore lettura indice	Il lettore non riesce a leggere i dati TOC.	Il disco è rotto. → Intervento correttivo: sostituire il disco.
E-83 01 E-83 02 E-83 03	Errore lettore	Il lettore non è in grado di riprodurre il disco inserito.	Il disco è sporco. → Intervento correttivo: pulire il disco.  Se gli altri dischi possono essere letti normalmente, il problema risiede nel disco stesso.
E-91 01	Timeout meccanico	Un'operazione meccanica non è stata completata entro il tempo definito.	Polvere o sporcizia sono penetrate nel lettore attraverso l'apertura di inserimento del disco. → Intervento correttivo: eliminare polvere, sporcizia ed altri corpi estranei.

**DATI TECNICI**

**1. Generalità**

Sistema ..... Sistema audio digitale a compact disc  
 Alimentazione ..... C.a. 220-240 V, 50/60 Hz  
 Consumo ..... 21W  
 Gamma delle temperature utili per il funzionamento ..... da +5° a +35°C  
 Gamma dell'umidità utile per il funzionamento ..... dal 5% all'85%  
 (non deve formarsi condensa)  
 Peso ..... 3,9 kg  
 Dimensioni ..... 305 (L) × 331 (A) × 108,5 (P) mm

**2. Sezione audio**

Risposta in frequenza ..... Da 4 a 20 kHz  
 Rapporto segnale/rumore ..... Oltre 115 dB (JEITA)  
 Distorsione ..... 0,006% (JEITA)

**3. Accessori**

- Istruzioni per l'uso ..... 1
- Cavo di alimentazione ..... 1
- Cavo audio ..... 1
- Cavo di comando ..... 1
- Stilo per espulsione forzata  
 (contenuto in una scanalatura ubicata sul lato inferiore dell'apparecchio) ... 1

**NOTA:**

*I dati tecnici ed il disegno sono soggetti a variazioni senza preavviso.*

**AVVERTIMENTO RIGUARDANTE IL FILO DI ALIMENTAZIONE**

Prendete sempre il filo di alimentazione per la spina. Non tiratelo mai agendo per il filo stesso e non toccate mai il filo con le mani bagnate, perchè questo potrebbe causare cortocircuiti o scosse elettriche. Non collocate l'unità, oppure dei mobili sopra il filo di alimentazione e controllate che lo stesso non sia premuto. Non annodate mai il filo di alimentazione nè collegatelo con altri fili. I fili di alimentazione devono essere collocati in tal modo che non saranno calpestati. Un filo di alimentazione danneggiato potrebbe causare incendi o scosse elettriche. Controllate il filo di alimentazione regolarmente. Quando localizzate un eventuale danno, rivolgetevi al più vicino centro assistenza autorizzato della PIONEER oppure al vostro rivenditore per la sostituzione del filo di alimentazione.

S002 It

Publicato da Pioneer Corporation.  
 Copyright © 2002 Pioneer Corporation.  
 Tutti i diritti riservati.

## Plaats van gebruik

H045 Du

Temperatuur en vochtigheidsgraad op de plaats van gebruik: +5°C – +35°C (+41°F – +95°F); minder dan 85 %RH (ventilatie niet geblokkeerd)

Niet installeren op de volgende plaatsen:

- Onder rechtstreekse zonnestraling of onder sterke kunstmatige belichting
- Bij hoge vochtigheidsgraad of op een slecht verluchte plaats

**VENTILATIE:** Zorg dat u bij het installeren van dit toestel rondom wat vrije ruimte laat voor de ventilatie (tenminste 5 cm achter en 3 cm aan weerskanten van het toestel).

**WAARSCHUWING:** Spleten en openingen in het omhulsel dienen voor ventilatie en een gepast gebruik van het product, alsook om het te beschutten voor oververhitting. Om het te beschermen tegen vuur mogen deze openingen nooit afgesloten of bedekt worden met voorwerpen zoals dagbladen, tafellakens, gordijnen, enz. Plaats het toestel ook nooit op een dik tapijt, op een bed, sofa of om het even welk zacht en dik materiaal.

**WAARSCHUWING:** De stroomschakelaar sluit het toestel, in de uit-stand (off), niet volledig af van de elektriciteit; plaats het daarom op een geschikte plaats om de stekker, bij ongeval, gemakkelijk te kunnen uittrekken. De stekker dient uit het stopcontact getrokken indien het toestel gedurende een langere periode niet gebruikt wordt.

H046 Du

## Condiciones de Funcionamiento

H045 Sp

Temperatura y humedad ambiental durante el funcionamiento: +5°C – +35°C (+41°F – +95°F); menos de 85%RH (aperturas de aireación no obstruidas)

No instalar en los siguientes lugares:

- lugar expuesto a la luz directa del sol o a fuerte luz artificial
- lugar expuesto a alta humedad, o lugar poco aireado

**VENTILACION:** Cuando se instala esta unidad, asegúrese de dejar espacio alrededor de la unidad para proporcionar ventilación y mejorar así la radiación del calor (por lo menos 5 cm en la parte trasera y 3 cm de cada lado).

**ADVERTENCIA:** Las rendijas en el aparato es necesario para la ventilación para permitir el funcionamiento del producto y para proteger este de sobrecalentamiento, para evitar incendio. Las rendijas no deberían ser nunca cubiertas con objetos, como periódicos, manteles, tiendas, etc. También no poner el aparato sobre alfombra espesa, cama, sofá o construcción de pila espesa.

**ATENCIÓN:** El interruptor "power" no desconecta al aparato de la red en la posición "off", por eso instale el aparato en lugares apropiados fácil de desconectar el enchufe de red en caso de accidente. El enchufe de red del aparato debería ser desconectado de la toma cuando no es usado por un largo período de tiempo.

H046 Sp

### LET OP

Dit product bevat een laser-diode van een hogere orde als 1. Om veiligheidsredenen mogen geen panelen worden verwijderd of de ombouw van het apparaat op andere wijze worden geopend. Laat alle reparaties over aan bevoegd vakpersoneel.

Op uw apparaat is het onderstaande waarschuwingslabel aangebracht.

Plaats: onderkant van de CD-speler



H018A\_Du

### PRECAUCIÓN

Este aparato contiene un diodo láser de clase superior a 1. Para mantener la seguridad apropiada, no saque ninguna cubierta ni intente acceder al interior del aparato. Lleve siempre el aparato a un centro con personal de servicio técnico cualificado. En su aparato aparecerá la etiqueta de precaución siguiente.

Ubicación: parte inferior del reproductor.



H018A\_Sp

*Dit product voldoet aan de laagspanningsrichtlijn (73/23/EEG, gewijzigd bij 93/68/EEG), EMC-richtlijnen (89/336/EEG, gewijzigd bij 92/31/EEG en 93/68/EEG).*

H015ADu

*Este producto cumple con la Directiva de Bajo Voltaje (73/23/CE, correcto por la 93/68/CE), Directivas EMC (89/336/CE, correcto por la 92/31/CE y la 93/68/CE).*

H015ASp

Hartelijk dank voor de aanschaf van dit Pioneer product. Lees de gebruiksaanwijzing aandachtig door zodat u het apparaat op de juiste wijze kunt bedienen. Bewaar de gebruiksaanwijzing voor het geval u deze in de toekomst nogmaals nodig heeft. Het is mogelijk dat in bepaalde landen of gebieden de uitvoering van de netstekker en het stopcontact verschilt van hetgeen in deze gebruiksaanwijzing is afgebeeld. De aansluitmethode en bediening zijn in dergelijke gevallen echter precies hetzelfde.

K015 Du

Enhorabuena por la adquisición de este producto Pioneer.

Lea completamente este manual de instrucciones para aprender a operar correctamente el aparato. Después de haber terminado la lectura de las instrucciones, guarde el manual en un lugar seguro para poderlo consultar en el futuro.

En algunos países o regiones, la forma de la clavija de alimentación y del enchufe de corriente pueden ser diferentes de la mostrada en las ilustraciones de explicación. Sin embargo, el método de conexión y operación del aparato es el mismo.

K015 Sp



## INHOUDSOPGAVE

<b>BEHANDELING VAN DE CD-SPELER</b> .....	65
<b>KENMERKEN</b> .....	68
<b>AANSLUITINGEN</b> .....	70
<b>BEDIENINGSORGANEN</b> .....	72
Bovenpaneel .....	72
Display .....	74
Display op Jog-draaischijf .....	75
<b>PLAATSEN / UITNEMEN VAN DE CD</b> .....	76
<b>BEDIENING VAN DE DJ-SPELER</b> .....	77
Auto-cueing .....	77
Beginnen met afspelen .....	78
Stoppen met afspelen .....	78
Tijdelijk onderbreken van de weergave .....	78
Opzoeken van een bepaald muziekstuk .....	79
Snel voorwaarts / terugwaarts .....	79
Instellen van cue-punten .....	80
Wijzigen van de weergavesnelheid .....	81
Gebruik van de hoofdtemporegeling .....	82
Functies van de Jog-draaischijf .....	82
Mengen van twee muziekstukken .....	82
<b>GEAVANCEERDE BEDIENING</b> .....	84
Kras-weergave .....	84
Gebruik van de "spin" functie .....	84
Gebruik van de remfunctie .....	85
Snelle terugkeer .....	85
Lus-weergave .....	85
Achterwaartse weergave .....	87
Fader-start weergave .....	87
Relais-weergave met twee CD-spelers .....	87
Geheugen voor de cue-punten / lus-punten .....	88
Kopiëren van de vastgelegde gegevens naar een andere CD-speler .....	89
<b>VERHELPE VAN STORINGEN</b> .....	90
<b>TECHNISCHE GEGEVENS</b> .....	92

## ÍNDICE

<b>PRECAUCIONES RELATIVAS AL MANEJO</b> .....	65
<b>CARACTERÍSTICAS</b> .....	68
<b>CONEXIONES</b> .....	70
<b>DISPOSITIVOS DEL PANEL</b> .....	72
Panel superior .....	72
Visualizador .....	74
Visualizador del mando de lanzadera .....	75
<b>INSERCIÓN / EXPULSIÓN DE DISCOS</b> .....	76
<b>OPERACIÓN DE REPRODUCTOR PARA DJ</b> .....	77
Localización automática .....	77
Inicio de la reproducción .....	78
Parada de la reproducción .....	78
Pausa de la reproducción .....	78
Localización de canción .....	79
Avance rápido / inversión rápida .....	79
Ajustes del punto de localización .....	80
Cambio de la velocidad de reproducción .....	81
Aplicación del ritmo principal .....	82
Funciones del mando de lanzadera .....	82
Mezcla de canciones distintas .....	82
<b>OPERACIONES AVANZADAS</b> .....	84
Reproducción rascada .....	84
Rotación del disco .....	84
Frenado del disco .....	85
Retorno rápido .....	85
Reproducción de bucle .....	85
Reproducción en inversión .....	87
Reproducción con inicio de fundido .....	87
Reproducción por relevos empleando dos reproductores .....	87
Memoria de puntos de localización / puntos de bucle .....	88
Copia de los datos grabados a otro reproductor .....	89
<b>SOLUCIÓN DE PROBLEMAS</b> .....	91
<b>ESPECIFICACIONES</b> .....	93

## BEHANDELING VAN DE CD-SPELER

### Opstelling

Zet de CD-speler op een goed geventileerde plaats vrij van hoge temperaturen en vochtigheid.

Zet de CD-speler niet op een plaats waar deze blootgesteld staat aan direct zonlicht of de warmte van een verwarming e.d.

Buitensporige hitte kan de ombouw en inwendige onderdelen beschadigen. Houd de CD-speler eveneens uit de buurt van vochtige of stoffige plaatsen om een defect of kortsluiting te voorkomen. Vermijd tevens opstelling in de buurt van een fornuis of op andere plaatsen waar veel oliedampen, stoom of hitte is.

### Voorzorgsmaatregelen betreffende de opstelling

- Plaatsing en gebruik van de CD-speler voor langere tijd op of in de buurt van warmte verspreidende voorwerpen zoals versterkers, spotlichten, enz., zal de werking van het toestel mogelijk nadelig beïnvloeden. Plaats de CD-speler niet op een component dat warm wordt, zoals bijvoorbeeld een versterker.
- Plaats de CD-speler zo ver mogelijk van de tuner en televisie vandaan. Wanneer de CD-speler erg dicht bij dergelijke apparaten staat, kan dit resulteren in ruis of een slechte beeldkwaliteit.
- Zulke storingen zijn sterker bij gebruik van een binnenantenne voor de tuner of televisie. U kunt de storingen verminderen door een goede buitenantenne te installeren of de CD-speler uit te schakelen.

## PRECAUCIONES RELATIVAS AL MANEJO

### Ubicación

Instale el reproductor en un lugar bien ventilado, donde no quede expuesto a gran temperatura ni humedad.

No instale el reproductor en un lugar expuesto a los rayos directos del sol, ni cerca de estufas o radiadores. El calor excesivo puede dañar la caja y los componentes internos. Además, la instalación en un ambiente húmedo o polvoriento puede resultar en mal funcionamiento o accidentes. No lo instale cerca de cocinas, etc., donde el aparato puede quedar expuesto a humos de aceite, vapor, o calor.

### Precauciones relativas a la instalación

- El rendimiento del aparato se verá afectado si éste se coloca y utiliza durante mucho tiempo sobre aparatos que generen calor, tales como amplificadores, o cerca de focos de luz, etc. Evite colocar el reproductor sobre aparatos que generen calor como, por ejemplo, amplificadores.
- Instale este reproductor de discos compactos lo más alejado posible de sintonizadores y aparatos de TV. Si se instala un reproductor de discos compactos cerca de tales equipos, puede producirse ruido o degradación de la imagen.
- El ruido puede ser especialmente notable cuando se emplee una antena interior. En tal caso, utilice una antena exterior, o desconecte la alimentación del reproductor de discos compactos.

## BEHANDELING VAN DE CD-SPELER

- Indien het toestel in een lawaaiëring omgeving wordt gebruikt, bijvoorbeeld in de buurt van een luidspreker, kan het geluid mogelijk overslaan. U moet in dat geval het toestel verder van de luidsprekers plaatsen of het volume verlagen.
- Plaats dit apparaat op een horizontale en stabiele ondergrond.
- Let erop dat de speler, met inbegrip van de signaalsnoer en het netsnoer, niet in contact is met trillend materiaal. Schokken, stoten en andere zijdelings inwerkende trillingen kunnen er echter toe leiden dat de disc overslaat tijdens het spelen. Let er vooral bij de opstelling in een rack op dat er voldoende afstand tot de omringende wanden wordt aangehouden.

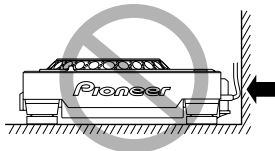

- **Houd voldoende ruimte vrij voor een goede ventilatie van het apparaat.**

Niet op of tegen trillend materiaal plaatsen.

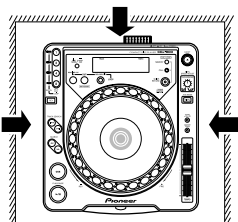

### Reinigen van de CD-speler

Reinig de speler met een zachte droge doek. Voor hardnekkige vlekken dient u een doek te gebruiken die in een oplossing van 1 deel neutraal schoonmaakmiddel op 5 of 6 delen water is gedrenkt. Wring de doek goed uit en veeg het vuil weg. Droog de ombouw van het toestel met een doek. Gebruik geen vluchtige middelen zoals benzine en thinner. Deze middelen tasten de afwerking namelijk aan.

### Reinigen van de CD-lens

Onder normale omstandigheden wordt de pickup-lens van de speler niet erg vuil. Mochten er echter storingen optreden als gevolg van vuil op de lens, neem dan contact op met een erkend PIONEER service-centrum. Lensreinigers voor CD-spelers zijn in uw audiozaak verkrijgbaar. Let er goed op welk middel u gebruikt, aangezien sommige beschadigingen aan de lens kunnen veroorzaken.

### Opbergen van compact discs

- CD's zijn gemaakt van hetzelfde soort plastic als dat wat gebruikt wordt voor normale grammofonplaten. Zorg dat de CD's niet kromtrekken. Steek de CD's altijd in de bijbehorende doosjes en zet deze rechtop. Vermijd het opbergen op plaatsen met hoge temperatuur of vochtigheid, of plaatsen met extreem lage temperatuur. Laat de CD's niet in uw auto achter, aangezien de temperatuur in een in de zon geparkeerde auto zeer hoog kan oplopen waardoor de CD's beschadigd worden.

### Condensvorming

Als de CD-speler van een koude naar een warme ruimte wordt gebracht of als de temperatuur in de kamer plotseling verhoogd wordt, kan er condens in het inwendige van de CD-speler ontstaan waardoor deze niet meer goed werkt. Mocht dit voorkomen, laat het apparaat dan ongeveer één uur ongebruikt staan of laat de temperatuur in de kamer geleidelijker hoger worden.

### Reinigen en behandelen van CD's

- Vinger- en vetvlekken op het oppervlak van de CD zullen de signalen niet direct aantasten, maar afhankelijk van de mate van vervuiling is het wel mogelijk dat het reflectievermogen van het signaaloppervlak minder wordt wat resulteert in een inferieure geluidskwaliteit. Houd de CD's goed schoon door deze regelmatig met een zacht doekje van het midden naar de buitenkant schoon te vegen.
- Als de plaat erg vuil is, kan deze met een zachte doek, bevochtigd met water maar goed uitgewrongen, voorzichtig afgeveegd worden. Verwijder eventuele achtergebleven waterdruppels met een andere droge doek.



## PRECAUCIONES RELATIVAS AL MANEJO

- Si utiliza la unidad en un ambiente ruidoso, por ejemplo, cerca de un altavoz, es posible que se produzca salto de sonido. En tal caso, instale la unidad separada del altavoz, o reduzca el nivel de escucha.
- Coloque este aparato sobre una superficie plana y estable.
- Asegúrese de que el reproductor, incluyendo sus cables de audio y de alimentación eléctrica, no toquen materiales que vibren. Las vibraciones que los aisladores no puedan absorber podrán ser la causa de que salte el disco. Tenga cuidado especial cuando utilice el reproductor mientras está instalado en una caja para el transporte.

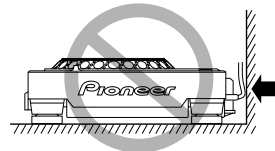

- **Asegúrese de dejar un espacio para que pueda disiparse el calor.**

No lo ponga contra materiales que vibren.

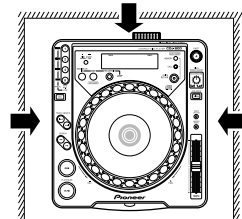

### Limpieza del reproductor

Limpie el reproductor con un paño de limpieza suave y seco. Para las manchas difíciles de quitar, humedezca un paño suave en una solución compuesta de 5 partes de detergente suave y 6 partes de agua, escúrralo bien y luego quite la suciedad.

Pase finalmente un paño seco para secar la superficie. No utilice líquidos volátiles, como bencina ni diluyentes de pintura, porque estropeará el aparato.

### Limpiador de lentes de reproductores de discos compactos

Las lentes del fonocaptor del reproductor no deben ensuciarse durante la reproducción normal, pero si por alguna que otra razón funciona mal debido a suciedad, lea la sección sobre solución de consulte al centro de servicio técnico PIONEER autorizado más cercano. Los limpiadores de lentes para reproductores de discos compactos están disponibles en las tiendas del ramo, pero debe tenerse mucho cuidado en su empleo porque algunos productos pueden causar daños en las lentes.

### Almacenamiento de los discos

- Los discos están hechos del mismo tipo de plástico que el que se utiliza para los discos de audio analógicos convencionales. Tenga cuidado de no permitir que se comben los discos. Ponga siempre los discos en sus cajas verticalmente, evitando lugares con mucho calor o humedad, o temperaturas extremadamente bajas. No deje los discos dentro de automóviles, porque el asiento de un automóvil bajo la luz directa del sol puede ponerse muy caliente.
- Lea y respete siempre las notas de precaución que se listan en las etiquetas de los discos.

### Condensación

Cuando el reproductor se desplaza de un lugar frío a otro cálido, o cuando la temperatura de la sala aumenta repentinamente, puede condensarse humedad en el interior, y es posible que el reproductor no rinda al máximo. En tal caso, deje el reproductor en reposo durante una hora o aumente gradualmente la temperatura de la sala.

### Limpieza de discos y manipulación de discos compactos

- La presencia de huellas dactilares o suciedad en la superficie de los discos no afectará directamente las señales grabadas, pero dependiendo del grado de suciedad, puede reducirse el brillo de la luz reflejada de la superficies de señal, ocasionándose degradación de la calidad del sonido. Mantenga siempre los discos limpios frotándolos con cuidado con un paño suave desde el borde interior hacia el borde exterior.
- Si un disco se ensucia demasiado, humedezca un paño suave en agua y, después de escurrirlo bien, limpie suavemente la suciedad, y después seque bien las gotas de agua con otro paño suave y seco.



**BEHANDELING VAN DE CD-SPELER**

- Gebruik op compact discs geen reinigingsmiddelen of antistatische middelen bestemd voor grammofoonplaten. Maak de platen ook nooit met benzine, terpentijn of andere sterke chemische middelen schoon aangezien deze het oppervlak van de plaat kunnen aantasten.

- Met deze CD-speler mogen uitsluitend compact discs gebruikt worden die voorzien zijn van het rechts hiernaast getoonde merk. (Optische audio digitale discs)



- Let op tijdens het hanteren van de disc de opgenomen kant niet aan te raken (de spiegelachtige kant tegenovergesteld aan het label is de opgenomen kant). Houd de disc bij de rand vast of met een vinger bij de rand en een bij het middengat.
- Plak geen labels of plakband op de kant met het platelabel. Let er ook op het label niet te beschadigen of erop te krassen.
- De plaat draait met hoge snelheid in de CD-speler rond. Gebruik daarom geen beschadigde (kromgetrokken of gebarsten) platen.



**Speel geen CD's af die een afwijkende vorm hebben**

Bij het afspelen van een CD die niet rond is, zoals een hartvormige CD, is het mogelijk dat de apparatuur foutief werkt.



**De Jog-draaischijf reinigen**

Reinig de Jog-draaischijf met een zachte droge doek. Voor hardnekkige vlekken dient u een doek te gebruiken die in een oplossing van 1 deel neutraal schoonmaakmiddel op 5 of 6 delen water is gedrenkt. Wring de doek goed uit en veeg het vuil weg. Het gebruik van alcohol, ververdunner, benzeen, insecticides of andere agressieve stoffen op de draaischijf kan de markeringen of de afwerkingslaag van de schijf doen loskomen of verkleuren zodat het gebruik van zulke stoffen vermeden moet worden.

**GEFORCEERD UITWERPEN VAN DE CD**

Als de uitwerptoets niet werkt of als de CD om een andere reden niet uit het apparaat kan worden verwijderd, kunt u de bijgeleverde uitwerpen in het gat in het voorpaneel van de speler steken om de CD uit het apparaat te verwijderen. Neem de onderstaande punten in acht wanneer u de CD op deze wijze uit het apparaat verwijdert.

- ① Schakel de CD-speler uit en controleer of de CD tot stilstand is gekomen. Na het uitschakelen van het apparaat duurt het ongeveer 60 seconden voordat de CD volledig tot stilstand is gekomen.

**Als u de CD uit het apparaat verwijdert terwijl deze ronddraait:**

- In dit geval wordt de CD al draaiende naar buiten geslingerd en kan deze uw hand e.d. raken met verwonding tot gevolg.
- Aangezien de CD ronddraait met de disklem niet stabiel aangebracht, kunnen er krassen op de CD komen.

**U mag de CD daarom nooit uit het apparaat verwijderen terwijl deze ronddraait.**

- ② Gebruik altijd de bijgeleverde uitwerpen wanneer u de CD op deze wijze uit het apparaat wilt verwijderen (gebruik nooit een ander voorwerp).

**Deze pen bevindt zich in een uitsparing in de onderkant van de CD-speler.**

Wanneer u de bijgeleverde uitwerpen volledig in het hiervoor bestemde gat aan de voorzijde van het apparaat steekt, komt de CD ongeveer 5 tot 10 mm uit de CD-insteekgleuf, waarna u de CD met de hand kunt vastpakken en verwijderen.

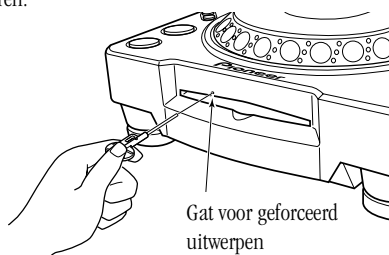

**PRECAUCIONES RELATIVAS AL MANEJO**

- No emplee rociadores para limpieza de discos convencionales ni agentes antiestáticos. Además, no limpie nunca los discos con bencina, diluidor de pintura, ni ningún otro disolvente volátil, ya que podría dañar la superficie de los discos.

- Con este reproductor, emplee sólo discos que tengan la marca mostrada en la figura derecha. (Discos audiodigitales ópticos.)



- Cuando manipule discos no toque las superficies de las señales (el lado con los colores del arco iris, el lado opuesto al de la etiqueta). Sujételos por los bordes, o por un borde y su orificio central.
- No pegue etiquetas ni cintas en la superficie del disco. Además, no raye ni dañe dicha etiqueta.
- Los discos giran a gran velocidad dentro del reproductor. No emplee discos dañados, rajados o alabeados.

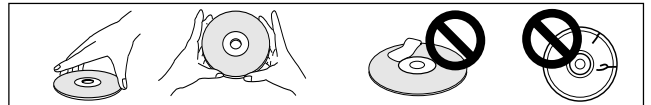

**No reproduzca discos CD que tengan una forma especial**

No reproduzca discos CD que no tengan una forma circular, como por ejemplo discos en forma de corazón, porque podría producirse un mal funcionamiento.



**Limpieza del mando de lanzadera**

Limpie el mando de lanzadera con un paño de limpieza suave y seco. Para las manchas difíciles de quitar, humedezca un paño suave en una solución compuesta de 5 partes de detergente suave y 6 partes de agua, escúrralo bien y luego quite la suciedad. Pase finalmente un paño seco para secar la superficie. La aplicación de alcohol, disolvente de pintura, benceno, insecticidas u otras sustancias fuertes en el mando de lanzadera puede borrar las marcas o el acabado de la rueda, o decolorarlo. Por lo tanto, se debería evitar el uso de cualquiera de estas sustancias.

**EXPULSIÓN FORZADA DEL DISCO**

Si el botón de expulsión no funciona o el disco no puede extraerse, presionando el pasador incorporado en el orificio de expulsión forzada del panel frontal, podrá extraerse el disco.

Cuando efectúe la expulsión forzada, tenga presente las precauciones siguientes.

- ① Asegúrese de haber desconectado la alimentación del reproductor de CD y de haber comprobado que el disco haya dejado de girar. El disco tarda unos 60 segundos en pararse después de haber desconectado la alimentación.

**Si se efectúa la expulsión forzada mientras el disco está girando:**

- Puesto que el disco saldrá expulsado fuera del reproductor de CD, puede golpearle un dedo y causarle heridas.
  - Puesto que el disco está girando con la retención inestable, puede rayarse.
- Por estas razones, no intente nunca sacar el disco con expulsión forzada mientras esté girando.**

- ② Emplee siempre el pasador suministrado (no emplee otros objetos).

**Encontrará el pasador suministrado en una ranura de la parte inferior del reproductor.**

Cuando se inserta a fondo el pasador de expulsión forzada suministrado en el orificio de expulsión forzada del panel frontal, el disco insertado sale de 5 a 10 mm de la ranura de carga, haciendo posible su extracción con la mano.

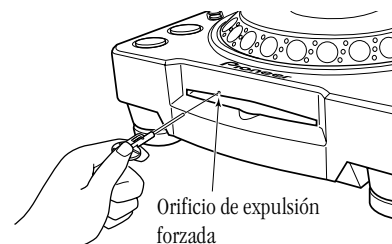

### KENMERKEN

De CDJ-800 compact disc speler is speciaal ontworpen voor gebruik door disc jockey's. In dit apparaat zijn de functies en voorzieningen die nodig zijn voor gebruik in een discotheek gecombineerd met een geluidskwaliteit, prestatie en veelzijdigheid die verreweg superieur is aan die van analoge draaitafels.

#### JOG-DRAAISCHIJF

**Uitgerust met een groot uitgevoerde Jog-draaischijf (doorsnede 206 mm) voor een veel gemakkelijkere bediening dan bij analoge draaitafels.**

#### TOONHOOGTE-VERBUIGING

Met deze functie wordt het muziektempo gewijzigd overeenkomstig de richting en snelheid waarmee de Jog-draaischijf wordt rondgedraaid.

#### KRAS-WEERGAVE

Wanneer in de **VINYL** gebruiksstand op de Jog-draaischijf wordt gedrukt, stopt de weergave en wordt dan vervolgd overeenkomstig de richting en snelheid waarmee de draaischijf wordt rondgedraaid. U kunt tevens de start-karakteristiek wijzigen wanneer de Jog-draaischijf wordt aangeraakt en losgelaten, om op deze wijze nieuwe DJ-technieken te creëren.

#### "FRAME" ZOEKEN

Wanneer in de pauzestand aan de Jog-draaischijf wordt gedraaid, wordt de CD in stapjes van één frame (1/75 seconde) doorlopen.

#### SUPERSNELLE ZOEKFUNCTIE

U kunt de CD nog sneller dan bij normaal zoeken of springzoeken doorlopen door de handbediende zoektoets (**SEARCH**) of de springzoektoets (**TRACK SEARCH**) ingedrukt te houden en tegelijk aan de Jog-draaischijf te draaien.

#### DISPLAY OP JOG-DRAAISCHIJF

In het midden van de Jog-draaischijf wordt informatie getoond betreffende de disc-gebruiksstatus, de cue-punt positie, de geluidsgeheugenstatus, de Jog-draaischijf aanraakdetectie en de **VINYL** gebruiksstand.

#### CUE/LUS-GEHEUGEN

De CD-speler is uitgerust met een intern geheugen waarin één cue-punt of lus-punt per disc kan worden vastgelegd; de vastgelegde punten kunnen naderhand naar wens worden opgeroepen.

#### SNELLE TERUGKEER

In de **VINYL** gebruiksstand hoeft u enkel even de bovenkant van de Jog-draaischijf aan te raken om snel terug te keren naar het cue-punt.

#### ACHTERWAARTSE WEERGAVE

Wanneer op de achterwaarts-toets (**REV**) wordt gedrukt zodat het indicatorlampje van de toets oplicht, zal er worden overgeschakeld op achterwaartse weergave van de muziek.

#### TEMPOREGELING

**Uiterst nauwkeurige 100-mm schuifregelaar** gekoppeld aan een digitaal display met 0,05% interval (bij  $\pm 10\%$  bereik) biedt een exacte snelheidsregeling voor gemakkelijke en accurate tempo-afstellingen.

#### TEMPOREGELBEREIK

Er zijn twee instellingen voor het maximale variabele bereik ( $\pm 10\%$  en  $\pm 100\%$ ), zodat een gemakkelijke instelling mogelijk is.

#### HOOFDTEMPOREGELING

Voor het bijregelen van het muziektempo zonder dat hierdoor de toonhoogte wordt veranderd.

### CARACTERÍSTICAS

El reproductor de discos compactos CDJ-800 está diseñado para que lo empleen DJ, ofreciéndoles todas las funciones y operaciones necesarias para emplearlo en discotecas con un rendimiento, calidad de sonido y funcionalidad superiores a cualquier reproductor analógico.

#### MANDO DE LANZADERA

**El mando de lanzadera de diámetro grande, de 206 mm, permite una mejor manipulación que un giradiscos analógico.**

#### INFLEXIÓN DEL TONO

Esta función cambia el ritmo de la música dependiendo de la dirección de rotación del mando de lanzadera y de la velocidad de movimiento.

#### REPRODUCCIÓN RASCADA

En el modo **VINYL**, cuando se presiona la superficie del mando de lanzadera, se interrumpe la reproducción y luego continúa de acuerdo con la dirección y velocidad con la que se gira el mando. También podrá ajustar el inicio cuando se acciona y suelta el mando de lanzadera para crear nuevas técnicas de DJ.

#### BÚSQUEDA POR TRAMAS

Mueve el disco desde la posición de pausa en incremento de tramas (1/75 de seg.) cuando se gira el mando de lanzadera en el modo de pausa.

#### BÚSQUEDA SÚPER RÁPIDA

Podrá efectuar la búsqueda en el disco con más rapidez que con la búsqueda normal o búsqueda de canciones manteniendo presionado (**SEARCH**) un botón de búsqueda manual (**TRACK SEARCH**) o botón de búsqueda de canciones mientras gira el mando de lanzadera.

#### VISUALIZADOR DEL MANDO DE LANZADERA

En el centro del mando de lanzadera se visualiza información relacionada con el estado del disco, posición del punto de localización, estado de la memoria de sonido, detección de accionamiento del mando de lanzadera, y el modo **VINYL**.

#### MEMORIA DE LOCALIZACIÓN/BUCLE

Este reproductor está provisto de una memoria interna que permite grabar un punto de localización del disco o punto de bucle por disco; los puntos grabados pueden llamarse posteriormente cuando se desee.

#### RETORNO RÁPIDO

En el modo **VINYL**, tocando simplemente la superficie superior del mando de lanzadera se inicia un retorno rápido al punto de localización.

#### REPRODUCCIÓN HACIA ATRÁS

Cuando se presiona el botón de inversión (**REV**) de modo que se encienda la lámpara indicadora del botón, la reproducción se lleva a cabo en la dirección de inversión.

#### CONTROL DEL RITMO

**El control deslizante de 100 mm de alta precisión** acoplado con un visualizador digital de incrementos del 0,05% (dentro de un margen de  $\pm 10\%$ ) permite el control exacto de la velocidad para que el ajuste del ritmo sea fácil y preciso.

#### MARGEN DE CONTROL DEL RITMO

El margen máximo variable puede ajustarse en dos márgenes variables:  $\pm 10\%$  y  $\pm 100\%$  para facilitar el ajuste.

#### RITMO PRINCIPAL

Cambia el ritmo de la música sin cambiar el tono.

## KENMERKEN

## CARACTERÍSTICAS

**MARKEREN EN OPZOEKEN****“TERUG-NAAR-CUE” FUNCTIE**

Nadat het cue-punt in het geheugen is vastgelegd, kunt u tijdens afspelen op de **CUE** toets drukken om naar het cue-punt terug te gaan en de weergave vanaf daar te hervatten.

**AUTO-CUE FUNCTIE**

Met de auto-cue functie kunt u door een druk op de weergavetoets (**PLAY/PAUSE**) automatisch naar het beginpunt van het muziekstuk gaan, ook als dit enigszins verschilt van het frame-beginpunt van het muziekstuk, om vanaf daar de weergave te starten.

**CUE-PUNT MONITORFUNCTIE**

Het geluid van het vastgelegde cue-punt kan door middel van een druk op de toets worden opgeroepen. Dit is handig om het cue-punt te controleren of om te gebruiken als sampler.

**REAL-TIME (ONVERTRAAGD) INSTELLEN VAN LUSSEN**

Deze functie vereenvoudigt het instellen van lussen (herhalingen) en het ongedaan maken van ingestelde lussen. U kunt een lus instellen terwijl u een muziekstuk weergeeft. Het is ook mogelijk om een lus te creëren vlak voor het eind van een muziekstuk om te voorkomen dat het muziekstuk helemaal eindigt. Bovendien is er een **ADJUST** functie om het eindpunt van een lus door middel van een druk op de toets te wijzigen en de lusfuncties gemakkelijker te kunnen bedienen.

**AUTOMATISCHE LUS-INSTELLING OP BASIS VAN DE MAATSLAG**

Deze functie maakt gebruik van de BPM van het muziekstuk om automatisch een lus-eindpunt in te stellen en lus-weergave uit te voeren.

**EERDERE GEDEFINEERDE LUS HERHALEN**

**Met deze functie kunt u zovaak als u wenst terugkeren naar eerder vastgelegde lussen.**

Druk op de **RELOOP** toets na het beëindigen van de lus-weergave om terug te keren naar het beginpunt van de lus. Door te leren de “relooping” herhaalfunctie aan en uit te zetten in combinatie met het ritme, kunnen de mogelijkheden zelfs nog verder worden uitgebreid.

**DUIDELIJKE AANDUIDING VAN DE WEERGAVEPOSITIE**

Stafdisplay dat in een oogopslag een rechtstreekse visuele uitlezing geeft van de positie in het muziekstuk waar u zich nu bevindt, vergelijkbaar met de plaats van de naald bij het afspelen van een grammofoonplaat. Aan de lengte van de staaf kunt u de huidige weergavepositie zien en een knipperende staaf geeft aan dat het einde van het muziekstuk wordt genaderd.

**HANDIGE CD-INSTECKGLEUF**

De CD wordt rechtstreeks in het apparaat geplaatst, zonder dat u een discclade e.d. hoeft te openen. Dit betekent dat u snel toegang heeft tot het gewenste muziekstuk.

**FADER-START**

De “snelle start” en “terug-naar-cue” functies kunnen uitgevoerd worden met de fader-functie van het DJM-500, DJM-600, DJM-300 en DJM-3000 DJ-mengpaneel (alle mengpanelen zijn los verkrijgbaar).

**GESCHIKT VOOR MEERDERE DISCTYPEN**

CD-R en CD-RW discs kunnen ook worden weergegeven. (Als gevolg van de speciale eigenschappen van sommige discs en recorders, of eventuele beschadigingen of vuil op de discs, is het mogelijk dat sommige discs niet goed bruikbaar zijn.)

**LOCALIZACIÓN****LOCALIZACIÓN REGRESIVA**

Después de haber memorizado el punto de localización, presione el botón de localización (**CUE**) mientras se reproduce la música para volver al punto de localización y volver a empezar desde ahí.

**LOCALIZACIÓN AUTOMÁTICA**

La función de localización automática encuentra automáticamente el punto de inicio de la canción aunque sea distinto de la trama de la canción, para que el reproductor pueda comenzar instantáneamente al presionar el botón de reproducción (**PLAY/PAUSE**).

**MUESTREADOR DEL PUNTO DE LOCALIZACIÓN**

El sonido del punto de localización memorizado puede reproducirse mediante un accionamiento, y puede utilizarse como comprobación del punto de inicio y muestreador.

**BUCLE CONTINUO EN TIEMPO REAL**

Esta función simplifica el establecimiento y desactivación de bucles. Esta función le permite establecer un bucle mientras está reproduciendo una canción. También podrá establecer un bucle al final de la canción para que la canción no se detenga. Adicionalmente, se ha añadido el modo de ajuste (**ADJUST**) para poder realizar ajustes de un accionamiento en el punto de salida de bucle y para facilitar la operación con bucles.

**BUCLE CON RITMO AUTOMÁTICO**

Esta función emplea el valor de BPM de la canción para ajustar automáticamente un punto de salida de bucle y lleva a cabo la reproducción del bucle.

**REPETICIÓN DE BUCLES**

**Le permite reproducir repetidamente un bucle las veces que desee.** Presione el botón de repetición (**RELOOP**) de bucle después de desactivar la reproducción de bucle para volver al punto de inicio del bucle. El empleo perspicaz de la activación y desactivación en combinación con el ritmo hará posible la creación de nuevos efectos sonoros.

**DIRECCIÓN DE REPRODUCCIÓN**

Este gráfico de barras ofrece una representación visual del progreso de la reproducción, para que usted pueda ver la posición actual de reproducción como podría hacerlo con un disco analógico mirando la posición de la aguja. La longitud de la barra muestra la posición actual y una barra parpadeando avisa de antemano el final de la canción.

**ENTRADA DE RANURA**

Los discos se cargan directamente sin tener que abrir compartimientos ni bandejas para que la selección de canciones sea mucho más rápida.

**INICIO CON APARICIÓN GRADUAL**

El inicio rápido y la localización regresiva pueden efectuarse empleando la función de aparición gradual de las consolas de mezcla para DJ modelos DJM-500, DJM-600, DJM-300 y DJM-3000 (todas las consolas de mezcla se venden por separado).

**LECTURA MÚLTIPLE**

Pueden reproducirse discos CD-R y CD-RW. (Sin embargo, debido a las características especiales de algunos discos y grabadoras así como a los discos sucios o dañados, es posible que algunos discos no puedan reproducirse.)

**AANSLUITINGEN**

- Schakel het apparaat uit en trek de stekker uit het stopcontact alvorens aansluitingen te maken of te wijzigen.

**1. Aansluiten op een DJ-mengpaneel (DJM-300, DJM-500, DJM-600, DJM-3000) (aansluiting van geluid-uitgang en CONTROL regelbus)**

Gebruik de bijgeleverde audiokabels. Steek de witte stekker in de L (linker kanaal) aansluiting en de rode stekker in de R (rechter kanaal) aansluiting.

Sluit tevens het bijgeleverde bedieningssignalsnoer aan om de fader-start en terug-naar-cue functies vanaf het DJ-mengpaneel te bedienen.

**CONEXIONES**

- Antes de efectuar o cambiar conexiones, desconecte la alimentación y desenchufe el cable de alimentación de la toma de corriente de CA.

**1. Conexión a una consola de mezcla DJ (DJM-300, DJM-500, DJM-600, DJM-3000) (conexión de salida de sonido y del terminal CONTROL)**

Emplee los cables de audio suministrados. Conecte la clavija blanca al terminal L (izquierdo) y la clavija roja al terminal R (derecho).

Conecte el cable de control suministrado para poder realizar el control de la unidad desde la consola de mezcla con el fin de habilitar el inicio con aparición gradual y la localización regresiva.

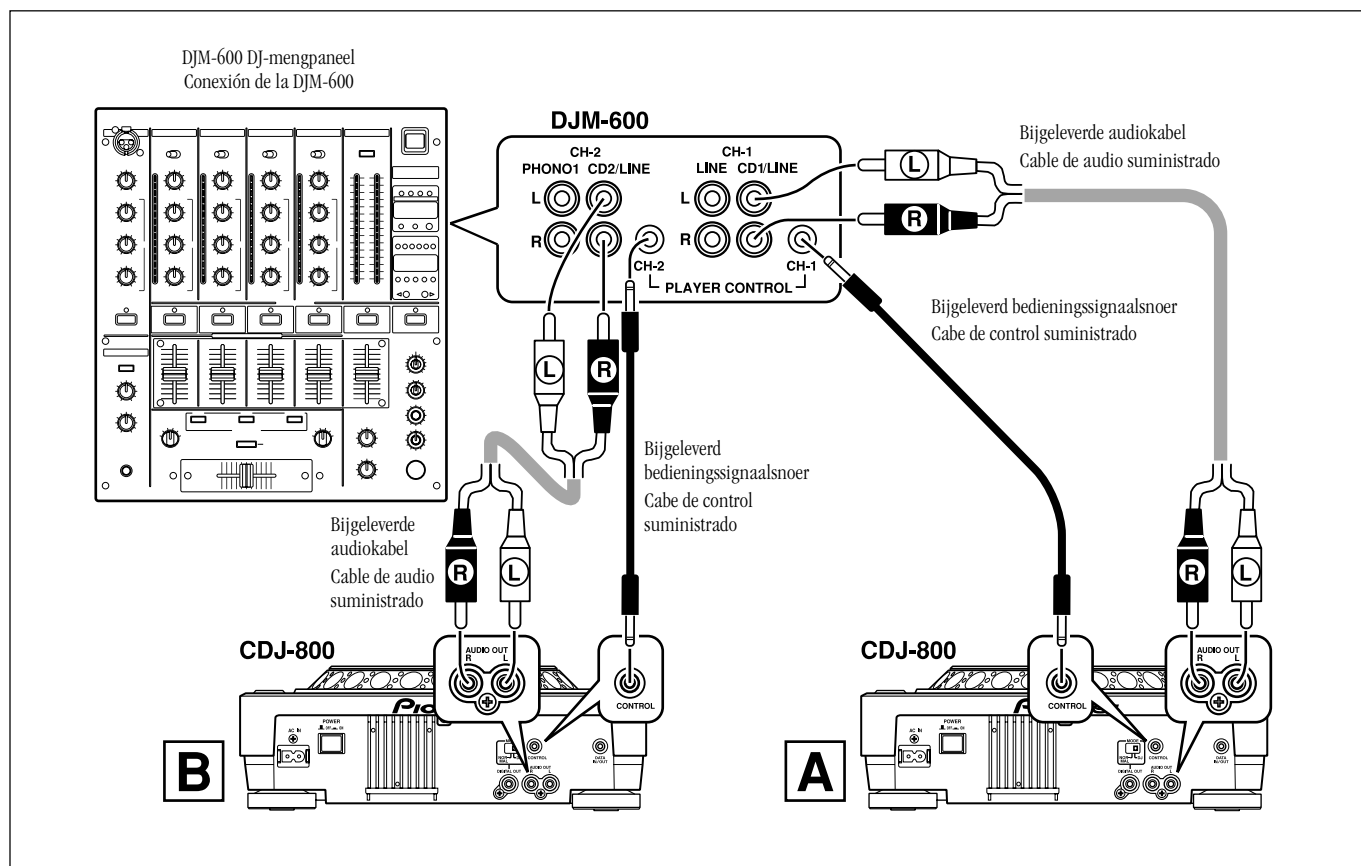

- De aansluitingen voor de DJM-300 en DJM-500 zijn hetzelfde; gebruik de bijgeleverde audiokabels om de CD1 aansluitingen van het mengpaneel te verbinden met speler A en de CD2 aansluitingen met speler B. Bij gebruik van de DJM-3000 wordt speler A verbonden met LINE 1 of CH-1 en speler B wordt verbonden met LINE 3 of CH-2.

**2. Aansluiten van het bedieningssignalsnoer voor relais-weergave**

Wanneer de bedieningssignaal-aansluitingen (CONTROL) van twee apparaten met het bijgeleverde bedieningssignalsnoer met elkaar worden verbonden, kan automatisch relais-weergave worden uitgevoerd. P. 87

- Las conexiones para los modelos DJM-300 y DJM-500 son similares; emplee los cables de audio suministrados para conectar las tomas CD1 de la consola de mezcla al reproductor A, y las tomas CD2 al reproductor B. Cuando emplee el DJM-3000, el reproductor A se conecta a LINE 1 de CH-1, y el reproductor B se conecta a LINE 3 de CH-2.

**2. Conexión del cable de control para poder realizar la reproducción por relevos**

La reproducción alternada puede realizarse automáticamente cuando los terminales CONTROL de las dos unidades se han conectado con el cable de control suministrado. P. 87

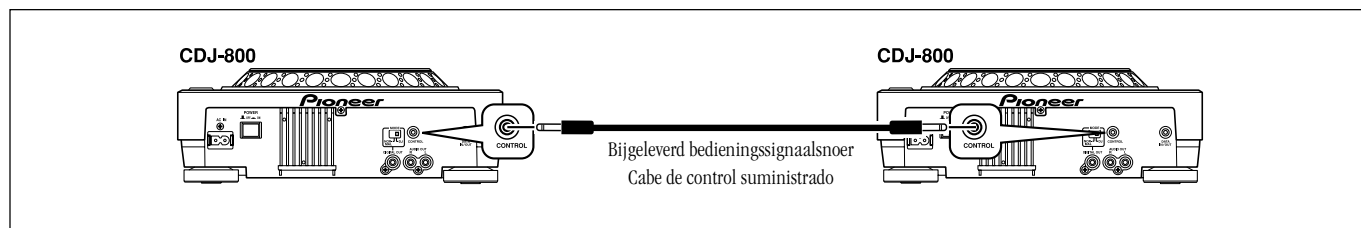

AANSLUITINGEN

CONEXIONES

3. Aansluiten op andere apparatuur

Ⓐ Aansluiten op andere mengpanelen

Verbind de audio-uitgang (AUDIO OUT) van dit apparaat met de lijninganggen of AUX inganggen van het mengpaneel.

(Gebruik niet de PHONO inganggen van het mengpaneel. Anders zal het geluid vervormd zijn en is normale weergave niet mogelijk.)

Ⓑ Aansluiten op een stereo-versterker (wanneer er geen DJ-mengpaneel wordt gebruikt)

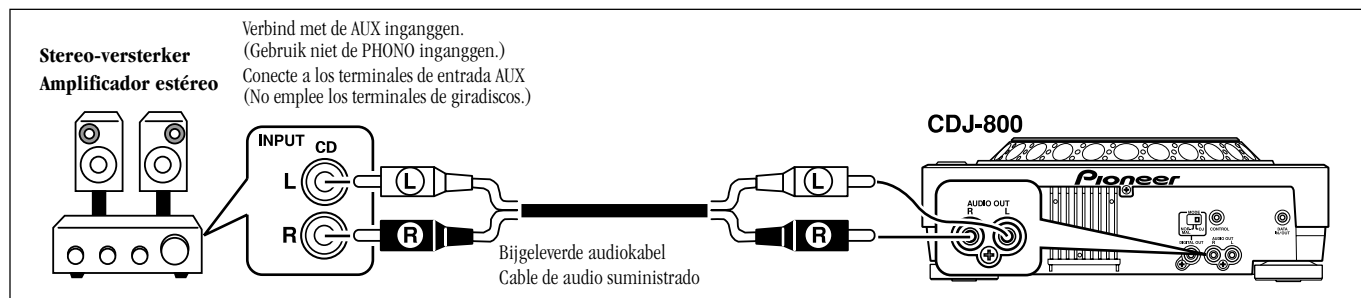

3. Conexión a otros aparatos

Ⓐ Conexión a otras consolas de mezcla

Conecte los terminales de salida de audio (AUDIO OUT) de la unidad a los terminales de entrada de línea o terminales AUX de la consola de mezcla.

(No emplee los terminales de giradiscos porque el sonido saldría distorsionado y no podría realizarse la reproducción normal.)

Ⓑ Conexión a un amplificador estéreo (cuando no se emplee una consola de mezcla DJ)

Ⓒ Aansluiten op een component met een digitale ingangsaansluiting

Ⓒ Conexión a un componente con terminal de entrada digital

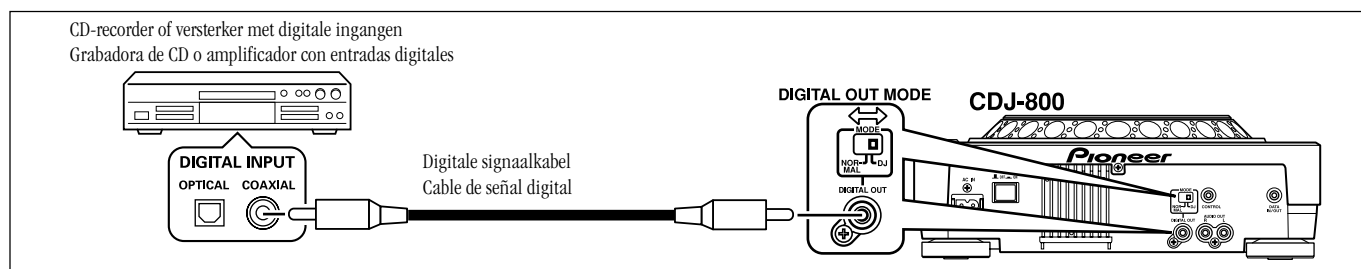

■ Instellen van de DIGITAL OUT MODE schakelaar (achterpaneel)

Wanneer het apparaat als een normale DJ CD-speler wordt gebruikt, moet deze schakelaar op DJ worden gezet.

Als de schakelaar op DJ staat:

- De **DIGITAL OUT** aansluiting stuurt alleen audiogegevens zonder subcodes uit. De modus is echter vast ingesteld op 44,1 kHz. Afhankelijk van het type CD-recorder of eventuele andere apparatuur die is aangesloten, kan opnemen en het gebruik van andere functies aan beperkingen onderhevig zijn. Raadpleeg de gebruiksaanwijzing van de betreffende apparatuur voor nadere bijzonderheden.
- Wanneer de **DIGITAL OUT MODE** schakelaar op DJ wordt gezet, zal het display eerst "D-OUT" aangeven en daarna "DJ".

Als de schakelaar op NORMAL staat:

- De **DIGITAL OUT** aansluiting stuurt digitale gegevens met subcodes uit, maar het aantal DJ-functies van het apparaat zal beperkt zijn. ☞ blz. 72
- Wanneer de **DIGITAL OUT MODE** schakelaar op NORMAL wordt gezet, zal het display eerst "D-OUT" aangeven en daarna "NORMAL".
- Als u probeert om een niet ondersteunde functie te gebruiken, zal het display eerst "D-OUT" aangeven en daarna "NORMAL".
- Als de **DIGITAL OUT MODE** schakelaar op NORMAL staat wanneer het apparaat wordt ingeschakeld, zal het display eerst "D-OUT" aangeven en daarna "NORMAL".

**OPMERKING:**

Als de **DIGITAL OUT MODE** schakelaar op NORMAL staat, zullen de DJ-functies (cue, lus-weergave, lus-herhaling, temporegeling, Jog-draaischijf en achterwaartse weergave) niet werken. Bovendien is de stille pauzefunctie ingeschakeld in plaats van de pauzefunctie met geluid.

4. Aansluiten van het netsnoer

Nadat alle aansluitingen zijn gemaakt, sluit u het netsnoer op de netingang op het achterpaneel van de CD-speler aan en steekt dan de stekker in het stopcontact of in een netuitgang op het achterpaneel van de versterker.

■ Ajuste del selector del modo de salida digital (DIGITAL OUT MODE) (panel posterior)

Cuando utilice normalmente el aparato como reproductor de CD para DJ, este selector deberá estar ajustado en DJ.

Quando se ajusta a DJ:

- El conector **DIGITAL OUT** emite sólo los datos de audio sin subcódigos. Sin embargo, el modo está fijado a 44,1 kHz. Es posible que la grabación y otras funciones queden limitadas, dependiendo del tipo de grabadora de discos CD o del otro componente conectado. Para más detalles, consulte el manual de instrucciones del componente conectado.
- Cuando se ajusta el selector **DIGITAL OUT MODE** a DJ, el visualizador muestra inicialmente "D-OUT" y luego cambia a "DJ".

Quando se ajusta a NORMAL:

- El conector **DIGITAL OUT** emite los datos digitales de audio incluyendo los subcódigos, pero las funciones DJ del aparato quedan seriamente restringidas. ☞ P. 72
- Cuando se ajusta el selector **DIGITAL OUT MODE** a NORMAL, el visualizador muestra inicialmente "D-OUT" y luego cambia a "NORMAL".
- Si se intenta realizar una operación incompatible, el visualizador mostrará primero "D-OUT" y luego cambia para mostrar el mensaje "NORMAL".
- Si el selector **DIGITAL OUT MODE** está ajustado a NORMAL cuando se conecta la alimentación, el visualizador muestra inicialmente "D-OUT" y luego cambia para mostrar el mensaje "NORMAL".

**NOTA:**

Cuando el selector **DIGITAL OUT MODE** se ajusta a NORMAL, las funciones de DJ (localización, bucle, bucle repetido, ajuste del ritmo, mando de lanzadera y reproducción hacia atrás) no funcionan. Se empleará además el modo de pausa silenciada en lugar del modo de pausa audible.

4. Conexión del cable de alimentación

Cuando se han realizado todas las conexiones, enchufe el cable de alimentación en la toma de corriente de CA del panel posterior del reproductor y enchufe la clavija de la alimentación a una toma de corriente de CA de la pared o a un receptáculo de alimentación del panel posterior del amplificador.

Nederlands

Español

**BEDIENINGSORGANEN**

**DISPOSITIVOS DEL PANEL**

**Bovenpaneel**

**Panel superior**

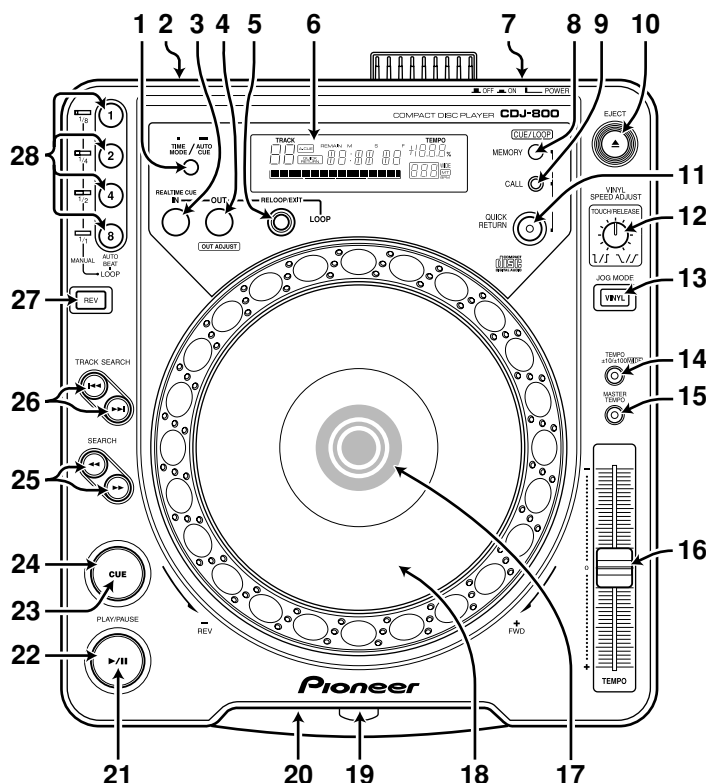

De bedieningstoetsen aangegeven met een sterretje (\*) zullen niet werken wanneer de DIGITAL OUT MODE schakelaar op NORMAL staat.

Los botones de operación marcados con un asterisco (\*) quedan inhabilitados cuando el selector DIGITAL OUT MODE se ajusta a NORMAL.

**1 TIME MODE/AUTO CUE toets (\*)**

**TIME MODE:**

Bij meermalen indrukken van deze toets wordt er beurtelings omgeschakeld tussen de verstreken speelduur en de resterende speelduur (REMAIN) van elk muziekstuk.

- De **TIME MODE** instelling wordt in het geheugen opgeslagen en blijft bewaard, ook wanneer het apparaat wordt uitgeschakeld.

**AUTO CUE:**

Houd deze toets langer dan 1 seconde ingedrukt om de **AUTO CUE** functie in en uit te schakelen. *☞* blz. 77

- De **AUTO CUE** aan/uit-instelling wordt in het geheugen opgeslagen en blijft bewaard, ook wanneer het apparaat wordt uitgeschakeld.

**2 DIGITAL OUT MODE schakelaar (DJ/NORMAL) *☞* blz. 71**

Deze schakelaar bevindt zich op het achterpaneel van het apparaat. Wanneer de schakelaar op DJ staat, stuurt de DIGITAL OUT aansluiting alleen audiogegevens uit. Wanneer de schakelaar op NORMAL staat, worden digitale gegevens (inclusief subcodes) uitgestuurd, maar zullen de DJ-functies van het apparaat niet werken (de bedieningstoetsen aangegeven met een sterretje (\*) werken niet). Er zal geen geluid zijn in de pauzestand.

**3 LOOP IN/REALTIME CUE toets / indicator (\*)**

Eingabe des Schleifen-Anfangspunkts *☞* blz. 81

Lus-beginpunt invoeren (Loop In) *☞* blz. 85

**4 LOOP OUT (OUT ADJUST) toets / indicator (\*)**

Lus-eindpunt invoeren (Loop Out) *☞* blz. 85

Lus-eindpunt afstellen (Out Adjust) *☞* blz. 86

**5 RELOOP/EXIT toets (\*) *☞* blz. 86**

**6 Display *☞* blz. 74 .... 51-62**

**7 POWER schakelaar (OFF /ON )**

Deze schakelaar bevindt zich op het achterpaneel van het apparaat.

**8 CUE/LOOP MEMORY toets (\*) *☞* blz. 88**

Gebruik deze toets voor het vastleggen van cue-punten en lus-punten in het interne geheugen.

**1 Botón del modo del tiempo/localización automática (\*) (TIME MODE/AUTO CUE)**

**TIME MODE:**

Cada vez que se presiona este botón, la visualización del tiempo cambia entre el tiempo de reproducción transcurrido y el tiempo de reproducción restante (REMAIN) de cada canción.

- El **TIME MODE** se almacena en la memoria y queda almacenado incluso cuando se desconecta la alimentación.

**AUTO CUE:**

Manténgalo presionado durante 1 o más segundos para cambiar entre la localización automática (**AUTO CUE**) y desactivación. *☞* P. 77

- El estado de activación/desactivación de **AUTO CUE** se almacena en la memoria y queda almacenado incluso cuando se desconecta la alimentación.

**2 Selector del modo de salida digital (DIGITAL OUT MODE) (DJ/NORMAL) *☞* P. 71**

Este selector está situado en el panel posterior del aparato.

Cuando se pone en la posición DJ, el conector DIGITAL OUT emite sólo los datos de audio. Cuando se pone en la posición NORMAL, se emiten los datos digitales (incluyendo los subcódigos), pero no pueden usarse las funciones de DJ del aparato (los botones de operación marcados con un asterisco (\*) quedan inhabilitados). No se emite ningún sonido en el modo de pausa.

**3 Botón / indicador de entrada de bucle/localización en tiempo real (LOOP IN/REALTIME CUE) (\*)**

Localización en tiempo real *☞* P. 81

Punto de entrada de bucle *☞* P. 85

**4 Botón / indicador de salida de bucle (ajuste de salida) (LOOP OUT (OUT ADJUST)) (\*)**

Punto de salida de bucle *☞* P. 85

Ajuste del punto de salida de bucle *☞* P. 86

**5 Botón de repetición de bucle/salida (RELOOP/EXIT) (\*) *☞* P. 86**

**6 Visualizador *☞* P. 74 .... 51-62**

**7 Interruptor de la alimentación (POWER OFF /ON )**

Este interruptor está situado en el panel posterior de la unidad.

**8 Botón de la memoria de localización/bucle (CUE/LOOP MEMORY) (\*) *☞* P. 88**

Almacena los puntos de localización y puntos de bucle en la memoria interna.



## BEDIENINGSORGANEN

- 9 CUE/LOOP CALL toets (\*)** blz. 88  
Gebruik deze toets om de cue- en lus-punten op te roepen die in het interne geheugen zijn vastgelegd.
- 10 EJECT toets (▲)**  
Wanneer deze toets wordt ingedrukt, komt de CD via de CD-insteekgleuf naar buiten zodra deze tot stilstand is gekomen.
- 11 QUICK RETURN toets / indicator (\*)** blz. 85  
Als deze toets op ON staat terwijl de **JOG MODE** is ingesteld op **VINYL**, zal bij het drukken op de bovenkant van de Jog-draaischijf de weergave snel terugkeren naar het cue-punt.
- 12 VINYL SPEED ADJUST TOUCH/RELEASE regelaar (\*)**  
Gebruik deze regelaar om de snelheid in te stellen waarmee vanaf weergave naar volledige stilstand wordt gegaan wanneer de **JOG MODE** is ingesteld op **VINYL** en op de Jog-draaischijf wordt gedrukt, en de snelheid waarmee vanuit de volledige stilstand wordt teruggekeerd naar weergave wanneer u uw hand van de bovenkant van de Jog-draaischijf afneemt.
- 13 JOG MODE VINYL toets / indicator (\*)**  
**VINYL stand:** Als tijdens afspelen op de Jog-draaischijf wordt gedrukt, zal de weergave stoppen en als de Jog-draaischijf daarna gedraaid wordt, zal de muziek worden weergegeven overeenkomstig de snelheid waarmee de schijf wordt rondgedraaid.  
● De instelling van de **JOG MODE** toets blijft in het geheugen bewaard, ook wanneer het apparaat wordt uitgeschakeld.  
**CDJ stand:** De bovenstaande functies zullen niet werken, ook wanneer op de Jog-draaischijf wordt gedrukt.
- 14 TEMPO instelbereik-keuzetoets / indicator (±10/±100 WIDE) (\*)**  
Telkens wanneer u op deze toets drukt, zal het tempo-instelbereik van de **TEMPO** schuifregelaar omschakelen tussen ±10% en ±100%; in de ±100 WIDE stand licht de indicator van de toets op.
- 15 MASTER TEMPO toets / indicator (\*)** blz. 82  
Bij indrukken van deze toets wordt de hoofdtimporegeling beurtelings in- en uitgeschakeld.
- 16 TEMPO schuifregelaar (\*)**  
Schuif deze regelaar naar u toe (+) om het tempo te verhogen en van u af (–) om het tempo te verlagen.
- 17 Display op Jog-draaischijf** blz. 75 .... 81–85
- 18 Jog-draaischijf (+FWD/–REV) (\*)** blz. 82
- 19 CD-insteekgleuf** blz. 76
- 20 Gat voor geforceerd uitwerpen** blz. 67
- 21 Weergave/pauze-indicator (PLAY/PAUSE ►/||)**  
Deze indicator licht op tijdens afspelen en knippert in de pauzestand.
- 22 PLAY/PAUSE toets (►/||)** blz. 78
- 23 CUE indicator (\*)** blz. 80  
Deze indicator licht op wanneer een cue-punt is ingesteld. De indicator knippert in de pauzestand.
- 24 CUE toets (\*)**  
[Instellen van cue-punten] blz. 80  
[Cue-punt samplerfunctie] blz. 81  
[Terug-naar-cue functie] blz. 81
- 25 SEARCH toetsen (◀◀, ▶▶)** blz. 79
- 26 TRACK SEARCH toetsen (◀◀, ▶▶)** blz. 79
- 27 REV (achterwaarts) toets / indicator (\*)** blz. 87  
Wanneer deze toets wordt ingedrukt, licht de indicator op en komt het apparaat in de achterwaartse weergavestand te staan.

## DISPOSITIVOS DEL PANEL

- 9 Botón de activación de localización/bucle (CUE/LOOP CALL) (\*)** P. 88  
Activa los puntos de localización y puntos de bucle almacenados en la memoria interna.
- 10 Botón de expulsión (EJECT) (▲)**  
Cuando se presiona este botón, el disco se expulsa por la ranura de inserción del disco después de haber dejado de girar.
- 11 Botón / indicador de retorno rápido (QUICK RETURN) (\*)** P.85  
Cuando se activa estando el modo de lanzadera (**JOG MODE**) ajustado en **VINYL**, al tocar la superficie del mando de lanzadera, la reproducción retorna rápidamente al punto de localización.
- 12 Mando de accionamiento/desactivación para ajuste de la velocidad del disco (VINYL SPEED ADJUST TOUCH/RELEASE) (\*)**  
Este mando se emplea para ajustar la velocidad de desaceleración desde la reproducción a la parada completa cuando el modo **JOG MODE** está ajustado en **VINYL** y se toca la superficie del mando de lanzadera, y también la velocidad de aceleración desde parada completa a reproducción cuando el usuario aparta el dedo de la superficie del mando de lanzadera.
- 13 Botón / indicador de selección del modo de lanzadera (JOG MODE VINYL) (\*)**  
**Modo VINYL:** Cuando se presiona la superficie del mando de lanzadera durante la reproducción, ésta se detiene y si se gira el mando, la música sale de acuerdo con la velocidad a la que se gira el mando.  
● El modo de lanzadera se almacena en la memoria y queda almacenado incluso cuando se desconecta la alimentación.  
**Modo CDJ:** La operación de arriba no se lleva a cabo cuando se presiona la superficie del centro del mando de lanzadera.
- 14 Botón / indicador del margen de control del ritmo (TEMPO ±10/±100 WIDE) (\*)**  
Cada vez que se presiona el botón, el margen variable del control deslizante **TEMPO** cambia entre ±10% y ±100%; cuando se ajusta en ±100 WIDE, se enciende el indicador del botón.
- 15 Botón / indicador del ritmo principal (MASTER TEMPO) (\*)** P. 82  
Cada presión del botón activa o desactiva la función del ritmo principal.
- 16 Control deslizante de control del ritmo (TEMPO) (\*)**  
Deslice el control hacia usted (+) para acelerar el ritmo y deslícelo hacia fuera (–) para afinarlo.
- 17 Visualizador del mando de lanzadera** P. 75 .... 81–85
- 18 Mando de lanzadera (+FWD/–REV) (\*)** P. 82
- 19 Ranura de inserción del disco** P. 76
- 20 Orificio de expulsión forzada** P. 67
- 21 Indicador de reproducción/pausa (PLAY/PAUSE ►/||)**  
Se enciende durante la reproducción y parpadea durante la pausa.
- 22 Botón de reproducción/pausa (PLAY/PAUSE) (►/||)** P. 78
- 23 Indicador de localización (CUE) (\*)** P. 80  
Se enciende cuando se ajusta un punto de localización. Parpadea en el modo de pausa.
- 24 Botón de localización (CUE) (\*)**  
[Ajuste del punto de localización] P. 80  
[Muestreador de puntos de localización] P. 81  
[Localización regresiva] P. 81
- 25 Botones de búsqueda (SEARCH (◀◀, ▶▶))** P. 79
- 26 Botones de búsqueda de canciones (TRACK SEARCH (◀◀, ▶▶))** P. 79
- 27 Botón / indicador de inversión (REV) (\*)** P. 87  
Cuando se presiona este botón, se enciende su indicador y el aparato se establece en el modo de inversión.

BEDIENINGSORGANEN

28 AUTO BEAT LOOP toetsen / indicators (1, 2, 4, 8) (\*)

☞ P. 86

(MANUAL 1/8, 1/4, 1/2, 1/1) ☞ blz. 85

Wanneer deze toets wordt ingedrukt, wordt automatische lus-weergave uitgevoerd op basis van de BPM van het muziekstuk (1 maat, 2 maten, 4 maten of 8 maten).

Wanneer handmatig een lus is ingesteld, werkt de toets als een lus-verkortingstoets. (1=1/8, 2=1/4, 4=1/2, 8=1/1)

DISPOSITIVOS DEL PANEL

28 Botones / indicadores de bucle de ritmo automático (AUTO BEAT LOOP) (1, 2, 4, 8) (\*) ☞ P. 86

(MANUAL 1/8, 1/4, 1/2, 1/1) ☞ P. 85

Cuando se presiona este botón, se efectúa la reproducción de bucle automático basándose en el valor de BPM de la canción (1 tiempo, 2 tiempos, 4 tiempos, u 8 tiempos).

Cuando se ha ajustado manualmente un bucle, el botón funciona como botón de acortar el bucle (1=1/8, 2=1/4, 4=1/2, 8=1/1)

Display

Visualizador

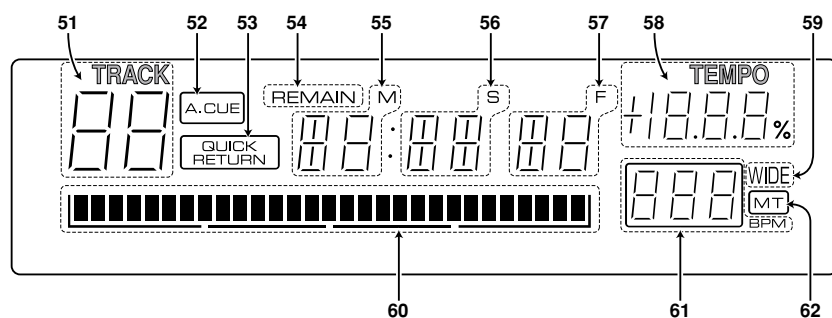

51 TRACK muziekstuknummer-aanduiding

Deze indicator toont het muziekstuknummer.

52 A. CUE (Auto-cue) indicator

Deze indicator licht op wanneer de auto-cue functie ingeschakeld is.

53 QUICK RETURN indicator

Deze indicator licht op wanneer de QUICK RETURN functie is ingeschakeld.

54 REMAIN indicator

Deze indicator licht op om aan te geven dat de resterende speelduur getoond wordt.

55 Tijdsaanduiding (minuten) (M)

56 Tijdsaanduiding (seconden) (S)

57 "Frame" aanduiding (F)

Eén seconde bevat 75 frames.

58 TEMPO aanduiding

Deze aanduiding toont in procenten de wijziging van de weergavesnelheid ingesteld met de TEMPO schuifregelaar.

59 Tempo-instelbereik indicator (WIDE)

Deze indicator licht op wanneer de TEMPO ±10/±100 WIDE toets op "±100 WIDE" staat.

60 Weergavepositie-display

Hier worden de verstreken speelduur en de resterende speelduur via een duidelijke 1-muziekstuk volledige schaal aangegeven.

- De 1-muziekstuk volledige schaal toont de verstreken speelduur door middel van oplichtende elementjes vanaf de linkerkant van de schaal.
- De 1-muziekstuk volledige schaal toont de resterende speelduur door middel van niet-oplichtende elementjes vanaf de linkerkant van de schaal.
- Wanneer de resterende speelduur 30 seconden of minder is, zal de aanduiding langzaam gaan knipperen. Het knipperen wordt sneller wanneer de resterende speelduur 15 seconden of minder is.

61 BPM teller

Deze teller geeft de BPM van het spelende muziekstuk aan.

In sommige gevallen is het mogelijk dat de BPM teller de BPM van een muziekstuk niet kan tellen.

62 MT hoofdtempo-indicator

Deze indicator licht op wanneer de hoofdtempofunctie ingeschakeld is.

51 Indicación del número de canción (TRACK)

Muestra el número de canción.

52 Indicador de localización automática (A. CUE)

Se enciende cuando la localización automática está activada.

53 Indicador de retorno rápido (QUICK RETURN)

Se enciende cuando se activa la función QUICK RETURN.

54 Indicador del tiempo restante (REMAIN)

Indica que se está mostrando el tiempo restante de la canción.

55 Indicación del tiempo (min.) (M)

56 Indicación del tiempo (seg.) (S)

57 Indicación de tramas (F)

Un segundo es de 75 tramas.

58 Indicación del ritmo (TEMPO)

Muestra el grado de cambio aplicado a la velocidad de reproducción con el control deslizante TEMPO.

59 Indicador del margen de control del ritmo (WIDE)

Se enciende cuando el botón TEMPO ±10/±100 WIDE se ajusta en la posición "±100 WIDE".

60 Indicación de la dirección de la reproducción

Indica el tiempo de reproducción transcurrido y el tiempo de reproducción restante con un gráfico de barras de escala completa para 1 canción de fácil visión.

- El modo de escala completa de 1 canción muestra el tiempo transcurrido mediante segmentos encendidos desde la izquierda.
- El modo de escala completa de 1 canción muestra el tiempo restante mediante segmentos apagados desde la izquierda.
- Cuando el tiempo restante es de 30 segundos o menos, la indicación parpadea poco a poco y luego más rápido cuando quedan 15 o menos segundos.

61 Contador de BPM

Indica el valor de BPM para la canción actual.

Es posible que algunas veces el contador de BPM no pueda medir el valor de BPM de una canción.

62 Indicador del ritmo principal (MT)

Se enciende cuando la función del ritmo principal está activada.

BEDIENINGSORGANEN

DISPOSITIVOS DEL PANEL

Display op Jog-draaischijf

Visualizador del mando de lanzadera

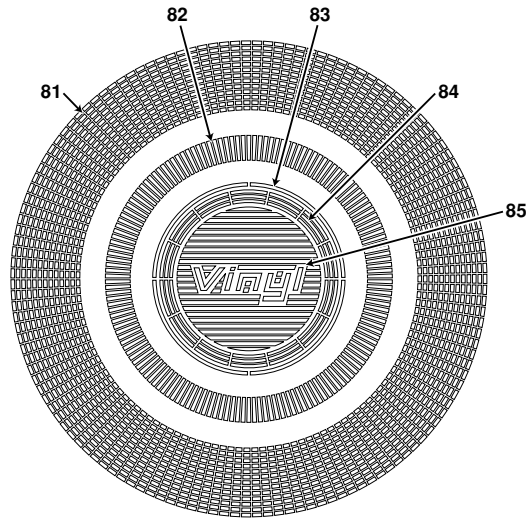

**81 Werkingsdisplay**

Dit display geeft de weergavepositie in frames aan: 135 frames voor één volledige rotatie. De aanduiding draait rond tijdens afspelen en stopt in de pauzestand.

**82 Cue-punt-positie indicator**

Deze indicator geeft de positie van het huidige cue-punt aan.

**83 Geeft de conditie van het audiogeheugen aan**

Wanneer de audiogeheugen-displayfunctie is ingeschakeld, zal het display tijdens opnemen knipperen.

**84 Detectie-indicator voor aanraken van Jog-draaischijf**

In de **VINYL** stand licht deze indicator op wanneer op de bovenkant van de Jog-draaischijf wordt gedrukt.

**85 Vinylfunctie-display**

Dit display licht op bij gebruik van de vinylfunctie.

**81 Indicación de operación**

Indica la posición de reproducción en tramas, con 135 tramas para una rotación completa. Gira durante la reproducción y se para durante la pausa.

**82 Indicador de la posición del punto de localización**

Indica la posición del punto de localización actual.

**83 Visualización del estado de la memoria de audio**

Cuando se ha ajustado la visualización de la memoria de audio, la luz parpadeará durante la grabación.

**84 Indicador de detección de accionamiento del mando de lanzadera**

En el modo **VINYL**, este indicador se enciende cuando se pulsa la superficie del mando de lanzadera.

**85 Indicación del modo VINYL.**

Se enciende en el modo **VINYL**.

## PLAATSEN / UITNEMEN VAN DE CD

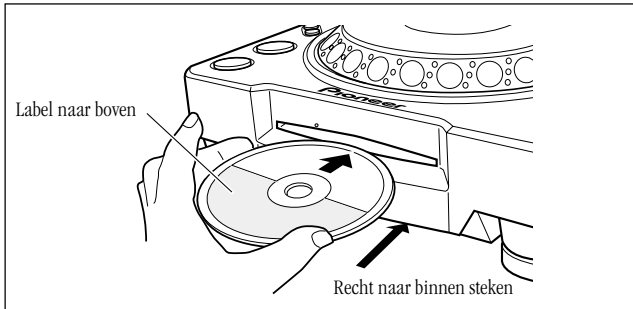

### 1. Zet de POWER schakelaar op het achterpaneel op ON.

Steek de CD niet met geweld in de insteekgleuf wanneer de POWER schakelaar op OFF staat, aangezien dit kan resulteren in beschadiging van de CD en het apparaat.

### 2. Plaats de CD.

- Steek de CD met het label naar boven in de insteekgleuf aan de voorzijde van het apparaat.
- Bij het afspelen van een 8-cm CD moet een los verkrijgbare adapter worden gebruikt.
- U kunt slechts één CD in het apparaat steken. Probeer nooit twee CD's tegelijk in het apparaat te steken, of een CD in het apparaat te steken wanneer er reeds een CD in het apparaat is.
- Houd de CD niet schuin wanneer u deze naar binnen steekt en druk de CD ook nooit met geweld in de insteekgleuf. Probeer ook nooit om de beweging van de CD te onderbreken wanneer de speler de CD in het apparaat trekt of eruit verwijdert, aangezien dit kan resulteren in beschadiging van de speler of de CD.

### 3. Druk op de EJECT toets (▲) om de CD uit het apparaat te verwijderen.

- Wanneer u op de EJECT toets drukt, komt de CD tot stilstand waarna de CD via de insteekgleuf naar buiten komt.
- Als de CD niet met de EJECT toets kan worden uitgeworpen, steekt u een dun pennetje in het gat voor geforceerd uitwerpen in het voorpaneel van de CD-speler. <sup>☞</sup> blz. 67

#### LET OP:

Probeer niet om een CD terug in de insteekgleuf te drukken wanneer de [EJECT] indicator oplicht. Als u de CD opnieuw in de insteekgleuf drukt terwijl de [EJECT] indicator oplicht, kan het apparaat stoppen. Druk eerst nogmaals op de EJECT toets en wacht totdat de [EJECT] indicator dooft voordat de CD opnieuw in het apparaat steekt.

#### VOORZORGSMAATREGELEN BETREFFENDE HET AFSPLENEN VAN CD-SINGELTJES (8 cm CD's)

- ① Bij het afspelen van een CD-singeltje (8 cm CD) moet u altijd een adapter voor 8 cm CD's gebruiken. Controleer of de CD juist in de adapter zit voordat u deze in de CD-speler steekt. Als u per ongeluk een 8 cm CD zonder adapter in het apparaat heeft gestoken, drukt u meteen op de EJECT toets om de CD uit het apparaat te verwijderen. Druk zonodig een tweede maal op de EJECT toets als de CD niet uit het apparaat komt.
- ② Gebruik een adapter voor 8 cm CD's die voorzien is van het  beeldmerk (aanbevolen standaard product). Gebruik geen adapters waarbij de CD vrij in het apparaat ronddraait of een verbogen of vervormde adapter.

## INSERCIÓN / EXPULSIÓN DE DISCOS

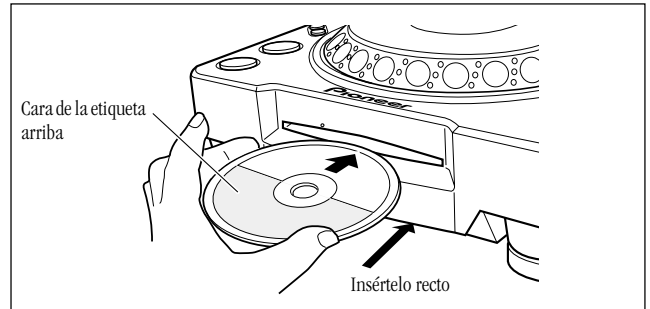

### 1. Ajuste el interruptor POWER del panel posterior a la posición ON.

No fuerce un disco adentro del aparato cuando el interruptor POWER esté en la posición OFF porque podría dañar el disco y el aparato.

### 2. Inserte un disco.

- Tome el disco con la etiqueta arriba, e insértelo en la ranura de inserción de discos del panel frontal.
- Para la reproducción de un disco de 8 cm, emplee un adaptador de venta en las tiendas del ramo.
- Sólo puede insertarse un disco a un mismo tiempo. No intente nunca introducir más de un disco al mismo tiempo ni de insertar otro disco cuando ya haya insertado un disco en el reproductor.
- Cuando inserte el disco, no aplique fuerza en el disco ni trate de forzarlo adentro de la ranura. No intente tampoco interrumpir ni de cancelar el movimiento del disco cuando el reproductor empieza a insertar un disco en la ranura o a expulsar un disco, porque podría ocasionarse daños al disco o al reproductor.

### 3. Presione el botón EJECT (▲) para extraer el disco.

- Cuando se presiona el botón EJECT, se retiene la rotación del disco y el disco se expulsa por la ranura de inserción.
- Si el disco no puede expulsarse con el botón EJECT, inserte un pasador en el orificio de expulsión forzada del panel frontal del reproductor. <sup>☞</sup> P. 67

#### PRECAUCIÓN:

No intente presionar un disco de nuevo adentro de la ranura cuando haya aparecido el indicador [EJECT]. Si se presiona un disco hacia la ranura mientras aparece el indicador [EJECT] puede causar la parada del reproductor. En este caso, presione de nuevo el botón EJECT y espere a que se apague el indicador [EJECT] antes de reinsertar el disco.

#### PRECAUCIONES SOBRE LA REPRODUCCIÓN DE DISCOS CD SENCILLOS (discos de 8 cm)

- ① Cuando reproduzca discos de 8 cm, emplee siempre el adaptador de discos CD de 8 cm. Antes de insertar el disco en el reproductor de CD, asegúrese de que el disco está correctamente fijado con los retenedores del adaptador. Si se inserta disco sin el adaptador por error, extraiga inmediatamente el disco presionando el botón de expulsión. Si el disco no sale con una presión, vuélvalo a presionar.
- ② Emplee adaptadores de discos de 8 cm que tengan la marca  (productor estándar recomendado). No empleen adaptadores que hacen que el disco quede suelto, ni adaptadores que estén combados o torcidos.

## BEDIENING VAN DE DJ-SPELER

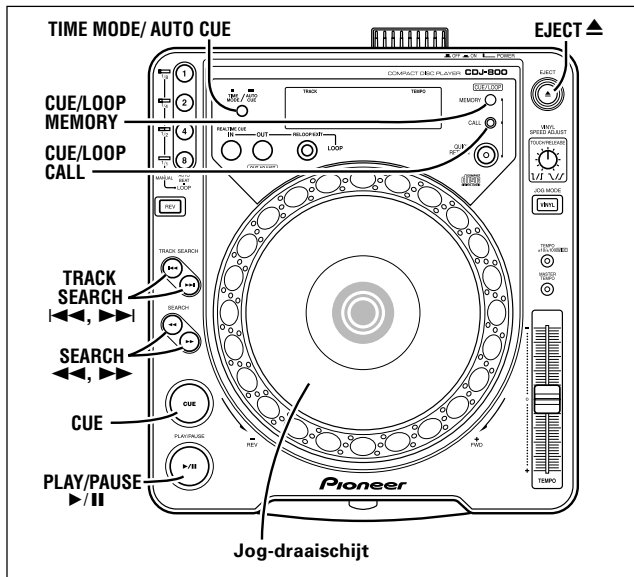

De functies met een sterretje (\*) zullen niet werken wanneer de DIGITAL OUT MODE schakelaar op het achterpaneel op NORMAL staat.

### Auto cueing (\*)

Wanneer een CD wordt geplaatst, wanneer een muziekstuk wordt opgezocht of wanneer op een ander muziekstuk wordt overgeschakeld met de **JOG MODE** ingesteld op **CDJ**, zal deze functie geactiveerd worden en stelt dan automatisch het cue-punt in op de plaats meteen voordat de muziek begint. blz. 80

De auto-cue functie werkt niet wanneer op een ander muziekstuk wordt overgeschakeld terwijl de **JOG MODE** op **VINYL** is ingesteld.

#### ● De auto-cueing-functie aan- en uitzetten

Door op de toets **TIME MODE/AUTO CUE**-toets te drukken en hem 2 seconden of langer ingedrukt te houden, wordt de auto cueing afwisselend aan- en uitgezet.

Wanneer de **AUTO CUE** functie is ingeschakeld, licht de **[A. CUE]** indicator op.

- De **AUTO CUE** aan/uit-instelling wordt in het geheugen opgeslagen en blijft bewaard wanneer het apparaat wordt uitgeschakeld.
- Het auto-cue niveau kan gewijzigd worden.

#### ■ Wijzigen van het auto-cue niveau

1. Houd de **TIME MODE/AUTO CUE** toets langer dan 5 seconden ingedrukt.
  - Op het display wordt **[-\*\* dB]** aangegeven.
2. Gebruik de **CUE/LOOP MEMORY** toets en de **CUE/LOOP CALL** toets om het niveau te wijzigen.
  - De volgende instellingen zijn beschikbaar: -36 dB, -42 dB, -48 dB, -54 dB, -60 dB, -66 dB, -72 dB en -78 dB (de standaardinstelling is -60 dB).
  - De niveau-wijzigingsfunctie komt te vervallen als u op de **TIME MODE/AUTO CUE** toets drukt of 15 seconden wacht.
  - Wanneer u het apparaat uitschakelt, blijft het ingestelde niveau in het geheugen bewaard.

## OPERACIÓN DE REPRODUCTOR PARA DJ

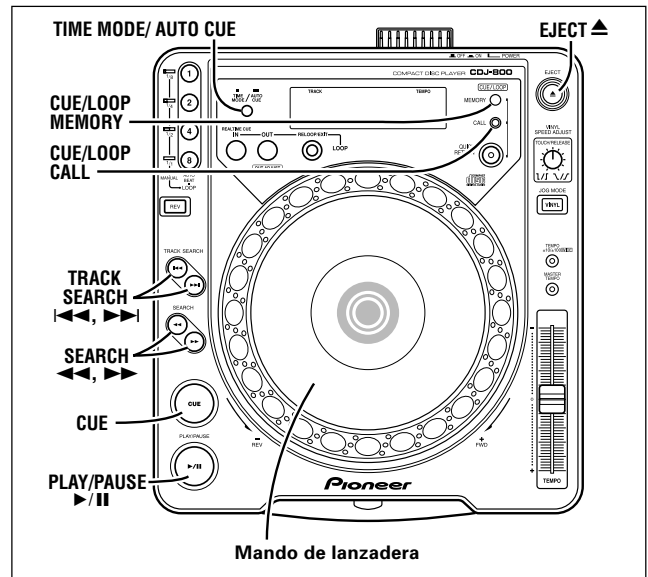

Los botones de operación marcados con un asterisco (\*) quedan inhabilitados cuando el selector DIGITAL OUT MODE, del panel posterior, se ajusta a NORMAL.

### Localización automática (\*)

Cuando hay un disco insertado, al efectuar la búsqueda de canciones y cuando se cambia la canción con el modo **JOG MODE** ajustado en **CDJ**, esta función opera para ajustar automáticamente el punto de localización inmediatamente antes del comienzo real de la música. P. 80

La función de localización automática no puede utilizarse cuando la canción se cambia con el modo **JOG MODE** ajustado en **VINYL**.

#### ● Activación y desactivación de la localización automática

Pulsando el botón de **TIME MODE/AUTO CUE** y manteniéndolo pulsado durante al menos un segundo, se consigue activar y desactivar de forma alternativa la localización automática.

Cuando la localización automática (**AUTO CUE**) esté activa, se encontrará iluminado el indicador **[A. CUE]**.

- El estado de activación/desactivación de la localización automática (**AUTO CUE**) se almacena en la memoria y queda almacenado incluso cuando se desconecta la alimentación.
- Puede cambiarse el nivel de la localización automática.

#### ■ Cambio del nivel de la localización automática

1. Mantenga presionado el botón **TIME MODE/AUTO CUE** durante 5 segundos como mínimo.
  - El visualizador mostrará **[-\*\* dB]**.
2. Emplee el botón **CUE/LOOP MEMORY** y el botón **CUE/LOOP CALL** para cambiar el valor.
  - El valor puede ajustarse a -36 dB, -42 dB, -48 dB, -54 dB, -60 dB, -66 dB, -72 dB, ó -78 dB (el ajuste predeterminado en fábrica es -60 dB).
  - El modo de cambio de nivel podrá desactivarse presionando el botón **TIME MODE/AUTO CUE** o esperando 15 segundos.
  - Aunque desconecte la alimentación, el nivel ajustado quedará memorizado.

**BEDIENING VAN DE DJ-SPELER**

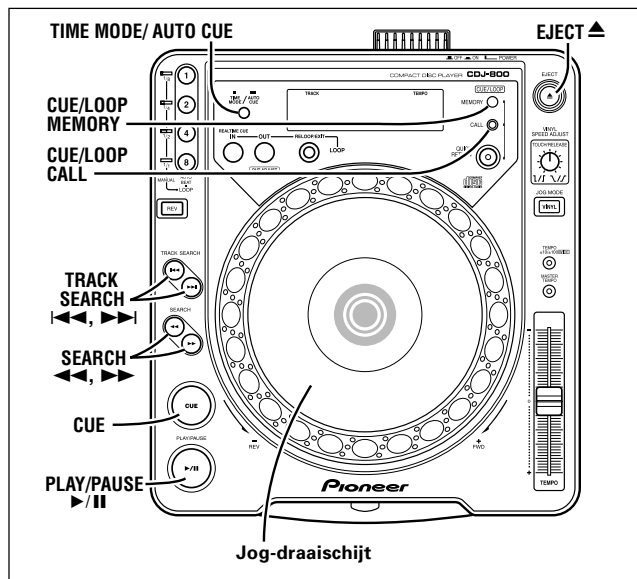

**OPERACIÓN DE REPRODUCTOR PARA DJ**

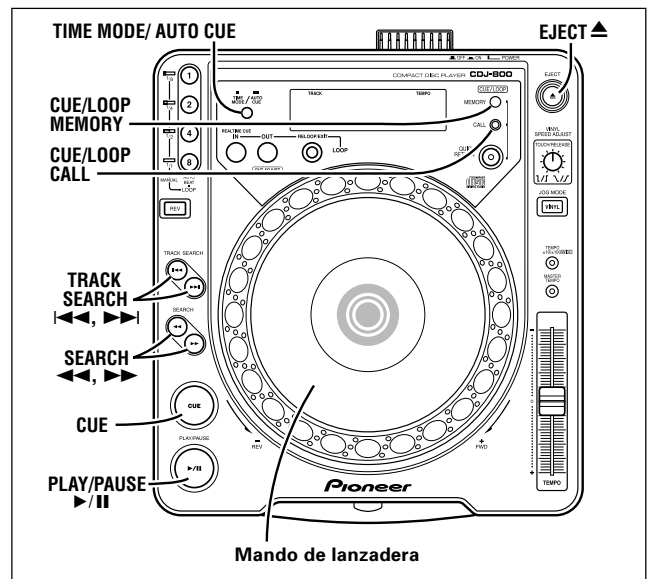

**Beginnen met afspelen**

- Steek een CD in de CD-speler.**  
De CD draait met hoge snelheid in het apparaat rond om een optimale prestatie te kunnen leveren. Het laden van de CD zal daarom een paar seconden duren.
- Als de 'auto cueing'-functie aan staat, druk dan op de PLAY/PAUSE-toets (▶/||).**
  - Wacht tot de verklikker in de de CUE-toets gaat branden alvorens de toets in te drukken. De stille periode aan het begin van de getoonde nummer zal worden overgeslagen en de weergave zal meteen beginnen vanaf de eerste noten van het nummer.

Nadat het eerste nummer is afgespeeld zal de CD-speler automatisch het begin van het volgende weer te geven nummer zoeken. De cue-indicator [CUE] zal oplichten, de PLAY/PAUSE toets [▶/||] knippert en de CD-speler wacht totdat op de PLAY/PAUSE toets (▶/||) wordt gedrukt voor het beginnen met weergeven van het volgende nummer.
- Als 'auto cueing' uit staat, zal de weergave automatisch beginnen vanaf het eerste nummer.**
  - Als de functie 'auto cueing' uit staat, zal de weergave automatisch voortgaan met het volgende nummer na afloop van het vorige enz. tot alle nummers in volgorde afgespeeld zijn.
  - Nadat het laatste nummer gespeeld is, zal de weergave automatisch beëindigd worden.

**Stoppen met afspelen**

- Druk op de EJECT toets (▲).**
- Het afspelen stopt en de CD komt naar buiten.
  - De CDJ-800 is niet voorzien van een stop-toets.

**Tijdelijk onderbreken van de weergave**

- Druk tijdens weergeven op de PLAY/PAUSE toets (▶/||).**
- De [▶/||] indicator van de PLAY/PAUSE toets en de [CUE] indicator knipperen en de weergave wordt onderbroken.
  - Om de weergave te hervatten, drukt u nogmaals op de PLAY/PAUSE toets zodat de indicator weer continu oplicht.
  - In de CDJ gebruiksstand zal tijdens een pauze het geluid toch met onderbrekingen te horen zijn. Als u geen geluid wenst te horen, verlaag dan het uitgangsniveau op het audiomengpaneel.
  - Als het toestel langer dan 80 minuten in de pauzestand staat, zal de disc automatisch stoppen met draaien. De weergave kan in dat geval worden hervat door op de PLAY/PAUSE toets te drukken.

**Inicio de la reproducción**

- Inserte un disco en el reproductor.**  
Esta unidad hace girar los discos a alta velocidad para conseguir un alto rendimiento. Como resultado, la carga del disco tarda un par de segundos.
- Si la localización automática se encuentra activada, pulse el botón PLAY/PAUSE (▶/||).**
  - Espere a que se ilumine el indicador del botón CUE antes de pulsar el botón. Se saltará la zona de silencio inicial de la pista que se va a reproducir y la reproducción comenzará de forma instantánea a partir de las primeras barras de la pista.

Una vez se haya reproducido la primera pista, el reproductor buscará de forma automática el principio de la siguiente pista a reproducir. Se iluminará el indicador de localización [CUE], parpadeará el indicador del botón PLAY/PAUSE [▶/||] y entonces el reproductor esperará a que se pulse el botón PLAY/PAUSE (▶/||) antes de comenzar la reproducción de la pista siguiente.
- Si la localización automática se encuentra desactivada, la reproducción empezará de forma automática desde la primera pista.**
  - Cuando la localización automática se encuentre desactivada, una vez haya sonado la primera pista las siguientes pistas seguirán reproduciéndose de forma secuencial.
  - La reproducción finalizará de forma automática cuando se complete la reproducción de la última pista.

**Parada de la reproducción**

- Presione el botón EJECT (▲).**
- Se detendrá la reproducción y se expulsará el disco.
  - Tenga presente que el CDJ-800 no tiene incorporado un botón de parada.

**Pausa de la reproducción**

- Durante la reproducción, presione el botón PLAY/PAUSE (▶/||).**
- El indicador [▶/||] del botón PLAY/PAUSE y el indicador [CUE] parpadearán y se pausará la reproducción.
  - Cuando se vuelve a presionar el botón PLAY/PAUSE, se reanuda la reproducción y el indicador del botón queda encendido.
  - En el modo CDJ, todavía es audible el sonido distorsionado durante el modo de pausa; si desea detener todo el sonido, baje el volumen del sonido de salida en su consola de mezcla de audio.
  - Cuando la unidad haya estado funcionando durante 80 minutos o más en el modo de pausa, el disco dejará de girar automáticamente. En este caso, la reproducción se podrá reanudar pulsando el botón PLAY/PAUSE.

## BEDIENING VAN DE DJ-SPELER

## Opzoeken van een bepaald muziekstuk

## ■ Gebruik van de TRACK SEARCH toetsen (◀◀, ▶▶)

Druk op een van de TRACK SEARCH-toetsen (◀◀, ▶▶).

- Telkens als u op de toets drukt, wordt het begin van het volgende muziekstuk opgezocht (in voor- of terugwaartse richting, afhankelijk van de toets die u indrukt). Om tijdens het afspelen van een muziekstuk terug te gaan naar het begin van het vorige muziekstuk, dient u tweemaal op de ◀◀ toets te drukken.
- Als u de toets ingedrukt houdt, worden de muziekstukken continu doorlopen. Indien u de toets langer dan twee seconden ingedrukt houdt, neemt de snelheid waarmee de muziekstukken doorlopen worden toe.
- Als de ◀◀ toets aan het begin van het eerste muziekstuk op de CD wordt ingedrukt (muziekstuk 1), zal het begin van het laatste muziekstuk op de CD worden opgezocht.
- Als de ▶▶ toets bij het laatste muziekstuk op de CD wordt ingedrukt, zal het eerste muziekstuk op de CD (muziekstuk 1) worden opgezocht.

## ■ Supersnel muziekfragmentspringzoeken

Draai aan de Jog-draaischijf terwijl u een van de TRACK SEARCH toetsen (◀◀, ▶▶) ingedrukt houdt.

- Terwijl u een van de TRACK SEARCH toetsen ingedrukt houdt, draait u de Jog-draaischijf in de richting waarin u muziekstukken wilt overslaan; de versnelde overslaanfunctie wordt dan ingeschakeld.
- De richting van de overslaanfunctie wordt bepaald door de richting waarin de Jog-draaischijf wordt gedraaid (de richting van de ingedrukte TRACK SEARCH toets is niet van belang.)
- De versnelde overslaanfunctie komt te vervallen wanneer u de TRACK SEARCH toets loslaat.

## Snel voorwaarts / terugwaarts

## ■ Gebruik van de SEARCH toetsen (◀, ▶)

Druk tijdens weergeven op de SEARCH toetsen (◀, ▶).

Houd de ▶ toets ingedrukt om de CD versneld in voorwaartse richting te doorlopen en houd de ◀ toets ingedrukt om de CD versneld in terugwaartse richting te doorlopen.

## ■ Supersnel zoeken

Draai aan de Jog-draaischijf terwijl u een van de SEARCH toetsen (◀, ▶) ingedrukt houdt.

- Terwijl u een van de SEARCH toetsen ingedrukt houdt, draait u de Jog-draaischijf in de richting waarin u wilt zoeken; de versnelde voorwaartse of achterwaartse zoekfunctie wordt ingeschakeld.
- De richting van de versnelde zoekfunctie wordt bepaald door de richting waarin de Jog-draaischijf wordt gedraaid. De richting van de ingedrukte SEARCH toets is niet van belang.
- Wanneer u niet meer aan de Jog-draaischijf draait, begint het apparaat weer met weergeven.
- De versnelde zoekfunctie komt te vervallen wanneer u de SEARCH toets loslaat.

## OPERACIÓN DE REPRODUCTOR PARA DJ

## Localización de canción

## ■ Empleo de los botones TRACK SEARCH (◀◀, ▶▶)

Presione uno de los botones TRACK SEARCH (◀◀, ▶▶).

- Cada vez que se presione el botón, la canción se localiza en la dirección correspondiente a la flecha del botón presionado (durante la reproducción de una canción, para localizar y reproducir el principio de la canción anterior, presione dos veces el botón ◀◀).
- Cuando se mantiene presionado el botón, la localización se efectúa continuamente. Si se mantiene presionado el botón durante dos segundos o más, aumenta la velocidad de la localización.
- Cuando se llega al principio de la primera canción (canción 1), al presionar el botón ◀◀ la localización se desplazará a la última canción.
- Cuando se llega al final de la última canción del disco, al presionar el botón ▶▶ la localización se desplazará a la primera canción del disco (canción 1).

## ■ Búsqueda de canciones superrápida

Gire el mando de lanzadera mientras presiona uno de los botones TRACK SEARCH (◀◀, ▶▶).

- Mientras mantiene uno de los botones presionado, gire el mando en la dirección correspondiente a la dirección que desee saltar; el aparato se establecerá en el modo de salto a alta velocidad.
- La dirección del salto está de acuerdo con la dirección en que se gira el mando de lanzadera (se ignora la dirección de TRACK SEARCH.)
- El modo de salto a alta velocidad se cancela cuando se suelta el botón TRACK SEARCH.

## Avance rápido / inversión rápida

## ■ Operación empleando los botones SEARCH (◀, ▶)

Presione los botones SEARCH (◀, ▶) durante la reproducción.

Mantenga presionado el botón ▶ para el avance rápido por el disco; mantenga presionado el botón ◀ para efectuar la inversión rápida.

## ■ Búsqueda superrápida

Gire el mando de lanzadera mientras presiona uno de los botones SEARCH (◀, ▶).

- Mantenga presionado el botón mientras gira el mando de lanzadera en la dirección en la que desee buscar para entrar en el modo de avance rápido o de inversión rápida.
- La dirección de la búsqueda se determina por la dirección en la que se gira el mando de lanzadera. La dirección del botón SEARCH se ignora.
- Cuando detiene el giro del mando de lanzadera, el aparato retorna al modo de reproducción.
- Suelte el botón SEARCH para salir de este modo.

BEDIENING VAN DE DJ-SPELER

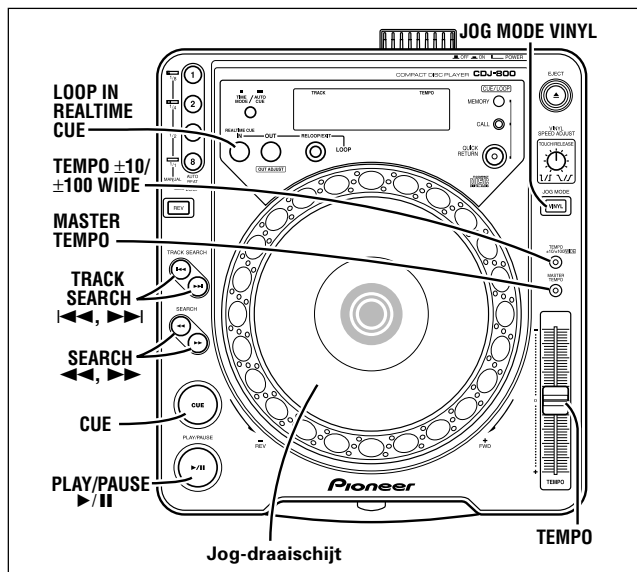

OPERACIÓN DE REPRODUCTOR PARA DJ

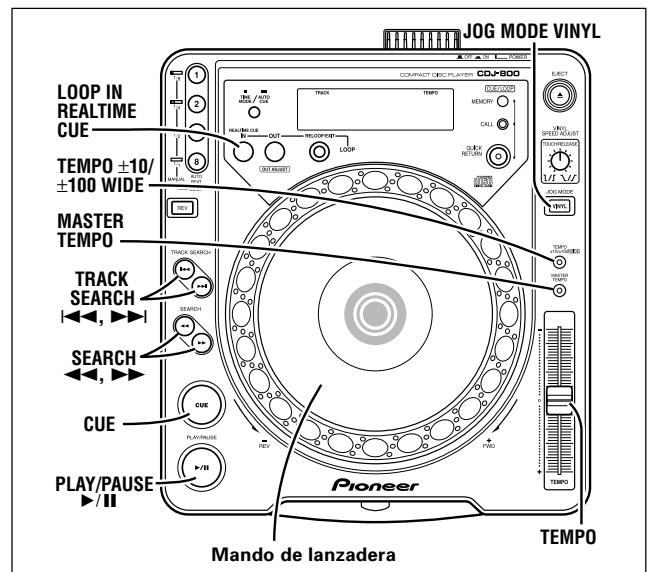

Instellen van cue-punten (\*)

Wanneer een cue-punt in het geheugen is vastgelegd, kan de **CUE** toets tijdens afspelen gebruikt worden om de CD-speler in een toestand te plaatsen waar deze meteen kan starten met weergeven vanaf het betreffende punt.

■ Instellen van een cue-punt in de CDJ stand

1. Druk tijdens afspelen op de **PLAY/PAUSE** toets (▶/||) om de weergave te pauzeren bij het punt vanaf waar u naderhand de weergave wilt starten.
2. Bepaal nauwkeurig de positie voor het cue-punt.
  - Gebruik van de frame-nummers voor het instellen van de cue-punten.  
De cue-punten kunnen worden opgegeven in eenheden van 1 frame (75 frames komen overeen met 1 seconde).  
Gebruik de Jog-draaischijf of de voorwaartse of achterwaartse **SEARCH** toetsen (◀◀, ▶▶) om naar het gewenste frame te gaan. Een volledige omwenteling van de Jog-draaischijf komt overeen met 135 frames in de corresponderende richting.
  - **Luister naar het geluid van het huidige frame om het cue-punt te bepalen.**  
Draai langzaam aan de Jog-draaischijf en keer dan terug naar het punt dat even voor het punt is vanaf waar u de weergave wilt starten. (Het aldus bepaalde cue-punt is het punt dat meteen na het geluid is dat gehoord kan worden tijdens een cueing-pauze.)
3. Druk op de **CUE** toets wanneer u het gewenste framenummer heeft bereikt of het geluid hoort vanaf waar u wilt beginnen met cueing.
  - Wanneer het geluid wordt gedempt en de [CUE] indicator oplicht, is het cue-punt in het geheugen vastgelegd.
  - Telkens wanneer een nieuw cue-punt in het geheugen wordt vastgelegd, zal automatisch het vorige cue-punt uit het geheugen worden verwijderd.

[Wijzigen van het cue-punt]

1. Druk tijdens afspelen op de **CUE** toets.
  - U komt nu bij het ingestelde punt.
2. Om in de CDJ stand het cue-punt opnieuw in te stellen volgt u de voorgaande stappen 2 en 3.

Ajustes del punto de localización (\*)

Una vez se ha ajustado un punto de localización en la memoria, podrá utilizarse durante la reproducción para establecer el reproductor en un estado en el que esté preparado para iniciar la reproducción desde la posición de localización presionando el botón **CUE**.

■ Ajuste del punto de localización en el modo CDJ.

1. Durante la reproducción, presione el botón **PLAY/PAUSE** (▶/||) para pausar la reproducción en el punto en el que desee iniciar la reproducción.
2. Busque la posición exacta del punto de localización.
  - Empleo de los números de trama para especificar los puntos de localización.  
Los puntos de localización pueden especificarse en unidades de 1 trama (75 tramas equivalen a 1 segundo).  
Emplee el mando de lanzadera o el botón de búsqueda **SEARCH** de avance o inversión (◀◀, ▶▶) para avanzar a la trama deseada. Una rotación del mando de lanzadera hace que el reproductor avance o retroceda 135 tramas en la dirección especificada.
  - **Escuche el sonido de la trama actual para determinar el punto de localización.**  
Gire lentamente el mando de lanzadera y hágalo retornar justo antes del punto en el que desee iniciar la reproducción. (El punto de localización así definido consistirá de este punto directamente después del sonido que puede oírse durante una pausa de localización.)
3. Presione el botón **CUE** cuando llegue al número de la trama deseada o escuche el sonido en el punto desde el que desee iniciar la localización.
  - Cuando el sonido se silencia y se enciende el indicador de localización [CUE], el punto de localización habrá quedado almacenado en la memoria.
  - Cada vez que se almacena en la memoria un nuevo punto de localización, el punto de localización anterior se borrará.

[Enmienda del punto de localización]

1. Durante la reproducción, presione el botón **CUE**.
  - De este modo volverá a la posición ajustada en la canción.
2. En el modo CDJ, para ajustar el punto de localización, realice los pasos 2 y 3 arriba mencionados.



## BEDIENING VAN DE DJ-SPELER

- **Instellen van het cue-punt in de VINYL stand**
- 1. Druk tijdens afspelen op de plaats waar u het cue-punt wilt instellen op de Jog-draaischijf en houd deze vast, of druk op de PLAY/PAUSE toets (▶/II) om een tijdelijke stop in te lassen.
- 2. Terwijl u op de Jog-draaischijf drukt, draait u deze terug tot net even voor de plaats waar u het cue-punt wilt instellen.
- 3. Wanneer u het gewenste geluid hoort, drukt u op de CUE toets terwijl u nog steeds op de Jog-draaischijf drukt.
  - De [CUE] indicator licht op en het cue-punt wordt in het geheugen vastgelegd.
  - Wanneer een nieuw cue-punt in het geheugen wordt vastgelegd, zal automatisch het vorige cue-punt uit het geheugen worden verwijderd.
  - Als u het cue-punt instelt door op de Jog-draaischijf te drukken en de draaischijf vast te houden, zal de weergave vanaf het ingestelde cue-punt beginnen wanneer u uw hand van de Jog-draaischijf afneemt.

## [Wijzigen van het cue-punt]

- 1. Druk tijdens afspelen op de CUE toets.
  - U komt nu bij het ingestelde punt.
- 2. Om in de VINYL stand het cue-punt opnieuw in te stellen volgt u de voorgaande stappen 2 en 3.
- **Real-time (onvertraagd) cueing**  
Druk tijdens afspelen bij het gewenste cue-punt op de LOOP IN/REALTIME CUE toets.
  - Het betreffende punt wordt nu vastgelegd als het nieuwe cue-punt.
- **Controleren van cue-punten (cue-punt sampler functie)**  
Druk op de CUE toets nadat u een cue-punt hebt ingesteld.
  - Het geluid bij het ingestelde cue-punt wordt nu gespeeld zolang als de CUE toets ingedrukt wordt gehouden.
- **Terugkeren naar een cue-punt (terug-naar-cue functie)**
- 1. Druk tijdens afspelen op de CUE toets.
  - De CD-speler gaat naar het ingestelde cue-punt.
- 2. Druk op de PLAY/PAUSE (▶/II) toets.
  - De weergave begint onmiddellijk vanaf het ingestelde cue-punt.
  - Als de JOG MODE op VINYL is ingesteld, kan de weergave vanaf het cue-punt ook geactiveerd worden door op de Jog-draaischijf te drukken en deze dan los te laten.

## Wijzigen van de weergavesnelheid (\*)

## Schuif de TEMPO schuifregelaar naar u toe.

Schuif de regelaar naar u toe (+) om het tempo te verhogen en van u af (-) om het tempo te verlagen.

- De wijziging van de weergavesnelheid (tempo) wordt in procenten op het display aangegeven.
- De weergavesnelheid kan gewijzigd worden zonder dat de toonhoogte verandert (☞ "Gebruik van de hoofdtemporegeling").

■ **Kiezen van het bereik voor de temporegeling**

## Druk op de TEMPO ±10/±100 WIDE toets.

Telkens wanneer u op deze toets drukt, zal het instelbereik van de TEMPO schuifregelaar worden omgeschakeld tussen ±10% en ±100%. Wanneer de ±10% instelling is gekozen, kan het tempo worden ingesteld in stappen van 0,05%. Wanneer de ±100% instelling is gekozen, kan het tempo worden ingesteld in stappen van 0,5%.

- Wanneer het instelbereik op ±100% is ingesteld, licht de TEMPO ±10/±100 WIDE toets op en verschijnt de [WIDE] indicator op het display.

## OPERACIÓN DE REPRODUCTOR PARA DJ

- **Ajuste del punto de localización en el modo VINYL**
- 1. Durante la reproducción, en el punto que desee ajustar como punto de localización, presione y mantenga presionada la superficie del mando de lanzadera, o presione el botón PLAY/PAUSE (▶/II) para establecer el modo de espera.
- 2. Mientras presiona la superficie del mando de lanzadera, gire hacia atrás el mando a un punto justo anterior a la canción que desee reproducir.
- 3. Cuando el sonido es el de la canción que se está buscando, presione el botón CUE mientras presiona la superficie del mando de lanzadera.
  - Cuando el indicador de localización [CUE] se enciende, el punto quedará almacenado en la memoria.
  - Cuando se almacena un nuevo punto de localización en la memoria, el ajuste anterior se borrará.
  - Si ajusta el punto de localización presionando y manteniendo presionada la superficie del mando de lanzadera, al soltar el mando de lanzadera se inicia la reproducción desde el punto de localización seleccionado.

## [Enmienda del punto de localización]

- 1. Durante la reproducción, presione el botón CUE.
  - De este modo volverá a la posición ajustada en la canción.
- 2. En el modo VINYL, para ajustar el punto de localización, realice los pasos 2 y 3 arriba mencionados.
- **Localización en tiempo real**  
Durante la reproducción, presione el botón LOOP IN/REALTIME CUE en el punto de localización deseado,
  - Este punto se grabará entonces como el nuevo punto de localización.
- **Comprobación de los puntos de localización (muestreador de puntos de localización)**  
Después de haber especificado un punto de localización, presione el botón CUE.
  - El sonido del punto de localización especificado seguirá reproduciéndose mientras se tenga presionado el botón CUE.
- **Retorno a un punto de localización (localización regresiva)**
- 1. Durante la reproducción, presione el botón CUE.
  - El reproductor retornará al punto de localización especificado.
- 2. Presione el botón PLAY/PAUSE (▶/II).
  - La reproducción se iniciará inmediatamente desde el punto de localización especificado.
  - Cuando el modo JOG MODE se ajusta en VINYL, la reproducción desde el punto de localización también puede iniciarse presionando y soltando la superficie del mando de lanzadera.

## Cambio de la velocidad de reproducción (\*)

## Tire del control deslizante TEMPO hacia usted.

Deslice el control hacia usted (+) para acelerar el ritmo y deslícelo hacia fuera (-) para aminarlo.

- La proporción de cambio de la velocidad de reproducción (ritmo) se mostrará en el visualizador.
- La velocidad de reproducción puede cambiarse sin cambiar el tono (☞ "Aplicación del ritmo principal").
- **Selección del margen de ajuste del ritmo**  
Presione el botón TEMPO ±10/±100 WIDE.  
Cada vez que lo presione, el margen variable del control deslizante TEMPO se alternará entre ±10% y ±100%. Cuando está ajustado a ±10%, el ritmo podrá ajustarse en unidades de 0,05%. Cuando está ajustado a ±100%, el ritmo podrá ajustarse en unidades de 0,5%.
  - Cuando el margen variable se ajusta a ±100%, se enciende el botón TEMPO ±10/±100 WIDE, y aparece el indicador [WIDE] en el visualizador.

## BEDIENING VAN DE DJ-SPELER

**Gebruik van de hoofdtemporegeling (\*)**

**Druk tijdens afspelen op de MASTER TEMPO toets.**

De **MASTER TEMPO** toets en de **[MT]** indicator lichten op. De snelheid (tempo) kan nu met de **TEMPO** shuifregelaar worden gewijzigd zonder dat de toonhoogte (toonhoogte) verandert.

- Bij digitale bewerking van het geluid zal de geluidskwaliteit veranderen.

**Functies van de Jog-draaischijf (\*)****1. Tijdens weergave de Jog-draaischijf ronddraaien (toonhoogte-verbuiging)**

(Wanneer de **JOG MODE** op **VINYL** is ingesteld, moet u de zijkant van de Jog-draaischijf aanraken. De Jog-draaischijf werkt in dat geval namelijk anders wanneer op de bovenkant van de Jog-draaischijf wordt gedrukt.)

- De CD gaat sneller (FWD+) of langzamer (REV-) draaien, afhankelijk van de richting waarin de Jog-draaischijf wordt gedraaid. Wanneer de achterwaarts-functie is ingeschakeld (de **REV** toets licht op), gaat de CD sneller draaien wanneer de Jog-draaischijf in de REV- richting wordt gedraaid en langzamer wanneer de Jog-draaischijf in de FWD+ richting wordt gedraaid.
- Wanneer u stopt met draaien, keert de CD terug naar de normale snelheid.

**2. Tijdens weergave de Jog-draaischijf ronddraaien (kras-weergave)**

(Zie blz. 84: Kras-weergave)

**3. De Jog-draaischijf in de pauzestand ronddraaien ("frame" zoeken)**

(Wanneer de **JOG MODE** op **CDJ** is ingesteld wordt de pauzefunctie met geluid ingeschakeld, en wanneer de **JOG MODE** op **VINYL** is ingesteld wordt de stille pauzefunctie ingeschakeld; het CD-geluid wordt weergegeven met de snelheid die overeenkomt met de snelheid waarmee de Jog-draaischijf wordt rondgedraaid.)

- U kunt zoeken in stapjes van 1 frame.
- Wanneer de CD één omwenteling met behulp van de Jog-draaischijf wordt rondgedraaid, worden er 1,8 seconden (135 frames) muziek gespeeld.

**4. Tijdens weergave of in de pauzestand ronddraaien ("spin" functie)**

(Zie blz. 84: Gebruik van de "spin" functie)

**5. Tijdens weergave aan de Jog-draaischijf draaien terwijl de SEARCH toets (◀◀, ▶▶) ingedrukt wordt gehouden (Supersnel zoeken)**

Terwijl u een van de **SEARCH** toetsen (◀◀, ▶▶) ingedrukt houdt, draait u de Jog-draaischijf in de richting waarin u wilt zoeken; de versnelde voorwaartse of achterwaartse zoekfunctie wordt ingeschakeld.

**6. Aan de Jog-draaischijf draaien terwijl de TRACK SEARCH toets (◀◀, ▶▶) ingedrukt wordt gehouden (Supersnel muziekfragmentspringzoeken)**

Als u een van de **TRACK SEARCH** toetsen (◀◀, ▶▶) ingedrukt houdt en dan aan de Jog-draaischijf draait, wordt het springzoeken versneld. De richting waarin gezocht wordt en de zoeknelheid worden bepaald door de richting waarin u de Jog-draaischijf draait en de afstand waarover de draaischijf wordt verdraaid.

**OPMERKING:**

De bovenkant van de Jog-draaischijf is voorzien van een platte schakelaar. Plaats geen voorwerpen op de Jog-draaischijf en druk er niet te hard op. Zet ook nooit een drankje e.d. op de Jog-draaischijf. Wanneer de vloeistof wordt gemorst, kan dit resulteren in een defect van de schakelaar.

**Mengen van twee muziekstukken**

Voorbeeld: Mengen van muziekstuk B met muziekstuk A (dit muziekstuk wordt nu via de hoofdfluidsprekers weergegeven).

- Sluit de CD1 speler aan op CH-1 van de DJ mixer en sluit de CD2 speler aan op CH-2 van de DJ mixer.
- Stel de TRIM, CHANNEL FADER en MASTER LEVEL regelaars zodanig in dat het geluid van de CD1 speler wordt weergegeven.

## OPERACIÓN DE REPRODUCTOR PARA DJ

**Aplicación del ritmo principal (\*)**

**Presione el botón MASTER TEMPO durante la reproducción.**

El botón **MASTER TEMPO** y el indicador **[MT]** se encenderán. Ahora podrá cambiarse la velocidad (ritmo) utilizando el control deslizante **TEMPO**, pero el tono (la clave) no cambiará.

- Cuando se procese el sonido digitalmente, cambiará la calidad del sonido.

**Funciones del mando de lanzadera (\*)****1. Giro del mando de lanzadera durante la reproducción (inflexión del tono)**

(Cuando **JOG MODE** esté ajustado en **VINYL**, toque el lado del mando de lanzadera. El mando de lanzadera funcionará de forma distinta que cuando se presiona la superficie del mando de lanzadera.)

- La velocidad de reproducción se acelera (FWD+) o aminora (REV-) proporcionalmente a la cantidad de rotación. En el modo de inversión (cuando el botón **REV** está encendido), la velocidad de reproducción se acelera cuando se gira el mando en la dirección REV-, y se aminora cuando se gira en la dirección FWD+.
- Cuando se para la rotación del mando, el tempo retorna a la velocidad original.

**2. Giro del mando de lanzadera durante la reproducción (reproducción rascada)**

(Vea la página 84: Reproducción rascada)

**3. Giro del mando de lanzadera durante el modo de pausa (búsqueda de tramas)**

(Cuando **JOG MODE** esté ajustado en **CDJ**, el aparato se establece en el modo de pausa audible, y cuando esté ajustado en **VINYL**, el aparato se establece en el modo de pausa silenciada normal (sin sonido audible); el sonido del disco CD se reproduce a la velocidad correspondiente a la que se gira el mando de lanzadera.)

- La búsqueda de tramas se efectuará en incrementos de 1 trama.
- Cuando se gira el CD una vez empleando el mando de lanzadera, se reproducen 1,8 segundos (135 tramas) de música.

**4. Durante la reproducción o giro en el estado de pausa (rotación)**

(Vea la página 84: Rotación del disco)

**5. Durante la reproducción, gire el mando de lanzadera mientras mantiene presionado el botón SEARCH (◀◀, ▶▶) (Búsqueda superrápida)**

Mientras presionado el botón mientras gira el mando de lanzadera en la dirección en la que desee buscar para entrar en el modo de avance rápido o de inversión rápida.

**6. Gire el mando de lanzadera mientras mantiene presionado el botón TRACK SEARCH (◀◀, ▶▶) (Búsqueda de canciones superrápida)**

Mientras mantiene presionado el botón **TRACK SEARCH** (◀◀, ▶▶), gire el mando de lanzadera en la dirección en la que desee efectuar la búsqueda de canciones; se iniciará la búsqueda de canciones a alta velocidad de acuerdo con la dirección y cantidad de rotación.

**NOTA:**

La superficie del mando de lanzadera está provista de un interruptor.

No ponga ningún objeto encima del mando de lanzadera ni aplique fuerza excesiva en su superficie. No ponga bebidas en el mando de lanzadera porque los líquidos podrían filtrarse al interior, ocasionando daños en el interruptor.

**Mezcla de canciones distintas**

(Ejemplo: Mezcle la canción B con la canción A actualmente en reproducción y oyéndose por los altavoces principales.)

- Conecte el reproductor CD1 al CH-1 de la consola de mezcla DJ, y conecte el reproductor CD2 al CH-2.
- Incremente los ajustes de TRIM, CHANNEL FADER, y MASTER LEVEL apropiadamente para que se produzca el sonido del reproductor CD1.

## BEDIENING VAN DE DJ-SPELER

1. **Schuif de CROSS FADER schuifregelaar van de DJ Mixer helemaal naar links (CH-1).**
    - Muziekstuk A wordt via de luidsprekers weergegeven.
  2. **Plaats een CD in de CD2 speler.**
  3. **Gebruik de TRACK SEARCH toetsen (◀◀, ▶▶) van de CD2 speler om muziekstuk B te kiezen.**
  4. **Zet de "CH-2" MONITOR SELECTOR toets van de DJ Mixer op ON.**
  5. **Draai aan de MONITOR LEVEL regelaar van de DJ Mixer zodat muziekstuk B via de hoofdtelefoon wordt weergegeven.**
    - Via de hoofd-luidsprekers wordt alleen het geluid van muziekstuk A weergegeven.
  6. **Stel het cue-punt in voor muziekstuk B dat u via de hoofdtelefoon hoort.**
    - ① Druk tijdens weergave van de CD2 speler op de **PLAY/PAUSE** toets (▶/||) zodat de speler in de pauzestand komt te staan.
      - De speler komt in de pauzestand te staan (u hoort het geluid met onderbrekingen).
    - ② Draai aan de Jog-draaischijf van de CD2 speler om het gewenste cue-punt te kiezen (eerste maatslag).
    - ③ Zodra u het cue-punt gekozen heeft, drukt u op de **CUE** toets van de CD2 speler.
      - Het geluid van de speler wordt gedempt en het instellen van het cue-punt is voltooid.
  7. **Druk nu, terwijl muziekstuk A via de luidsprekers wordt weergegeven, op de PLAY/PAUSE toets (▶/||) van de CD2 speler.**
    - Via de hoofd-luidsprekers wordt nog steeds enkel het geluid van muziekstuk A weergegeven.
    - Het geluid van muziekstuk B wordt via de hoofdtelefoon weergegeven.
  8. **Stel de TEMPO schuifregelaar in om het tempo (BPM = maatslag per minuut) van muziekstuk A en B met elkaar in overeenstemming te brengen.**

Verplaats de **TEMPO** schuifregelaar van speler CD2 zodanig dat de BPM van muziekstuk B overeenkomt met die van muziekstuk A.

    - Wanneer de twee BPM waarden met elkaar overeenkomen, is de BPM synchronisatie voltooid.
  9. **Druk op de CUE toets van de CD2 speler.**
    - De CD2 speler komt bij het cue-punt in de pauzestand te staan.
  10. **Druk nu, terwijl muziekstuk A via de luidsprekers wordt weergegeven, op de PLAY/PAUSE toets (▶/||) van de CD2 speler.**
    - De weergave van muziekstuk B begint.
  11. **Luister naar het geluid dat via de hoofdtelefoon wordt weergegeven en schuif dan geleidelijk de CROSS FADER schuifregelaar van de DJ Mixer van links naar rechts.**
    - Het geluid van muziekstuk B wordt nu geleidelijk gemengd met het geluid van muziekstuk A en u hoort het gemengde geluid van beide muziekstukken via de luidsprekers.
    - Wanneer u de **CROSS FADER** schuifregelaar van de DJ Mixer helemaal naar rechts heeft geschoven, is de geluidswaargave verschoven van muziekstuk A naar muziekstuk B en hoort u enkel het geluid van muziekstuk B via de luidsprekers.
- **Globale mengweergave**  
Als de BPM waarden met elkaar in overeenstemming zijn, zal het gemengde geluid van muziekstuk A en B goed klinken, ook wanneer de **CROSS FADER** schuifregelaar in de middelste stand staat.
- **Fader-start weergave**  
Bij gebruik van de crossfader-startfunctie van de DJM-600, DJM-500, DJM-300 of DJM-3000 DJ Mixer kunt u bovenstaande stap 10 overslaan zodat de bediening eenvoudiger wordt. Bovendien zal bij het terugzetten van de **CROSS FADER** schuifregelaar in de oorspronkelijke stand, de bedrijfsstatus die aanwezig was in stap 9 weer gelden (de CD-2 speler is bij het cue-punt), zodat u dezelfde weergave naar wens meerdere malen kunt herhalen.

## OPERACIÓN DE REPRODUCTOR PARA DJ

1. **Mueva el control deslizante CROSS FADER de la consola de mezcla a su lado izquierdo (CH-1).**
    - Ahora se está escuchando la canción A por los altavoces.
  2. **Ponga un disco CD en el reproductor CD2.**
  3. **Emplee los botones TRACK SEARCH (◀◀, ▶▶) del reproductor CD2 para encontrar y seleccionar la canción B.**
  4. **Ajuste el botón MONITOR SELECTOR de la consola de mezcla DJ CH-2 en ON.**
  5. **Gire el control MONITOR LEVEL de la consola de mezcla DJ de modo que pueda escucharse la canción B por los auriculares.**
    - Los altavoces principales reproducirán sólo el sonido de la canción A.
  6. **Ajuste la localización para la canción B con los auriculares.**
    - ① Con el reproductor CD2 en el modo de reproducción, presione el botón **PLAY/PAUSE** (▶/||) cerca del punto en el que desee efectuar la localización.
      - El reproductor se establecerá en el modo de pausa audible (se oír sonido interrumpido).
    - ② Gire el mando de lanzadera del reproductor CD2 y busque el punto de localización de la canción (primer tiempo).
    - ③ Cuando esté preparado en el punto de localización, presione el botón **CUE** del reproductor CD2.
      - El sonido del reproductor se silenciará y se completará la localización.
  7. **En sincronización con la canción A que se oye por los altavoces, presione el botón PLAY/PAUSE (▶/||) del reproductor CD2.**
    - Los altavoces principales todavía producirán el sonido sólo de la canción A.
    - El sonido de la canción B se oír por los auriculares.
  8. **Mueva el control deslizante TEMPO para adaptar el ritmo (BPM = tiempos por minuto) de las canciones A y B.**

Mueva el control deslizante **TEMPO** del reproductor CD2 de modo que el valor de BPM de la canción B corresponda con el valor de la canción A.

    - Cuando los dos valores de BPM se corresponden, se completa la sincronización de BPM.
  9. **Presione el botón CUE del reproductor CD2.**
    - El reproductor CD2 se establecerá en el modo de pausa en el punto de localización.
  10. **Así que con el sonido de la canción A sale por los altavoces, presione el botón PLAY/PAUSE (▶/||) del reproductor CD2.**
    - Se inicia la reproducción de la canción B.
  11. **Mientras comprueba el sonido con los auriculares, mueva gradualmente el control deslizante CROSS FADER de la consola de mezcla DJ de izquierda a derecha.**
    - El sonido de la canción A de los altavoces se irá mezclando gradualmente con el sonido de la canción B.
    - Cuando el control deslizante **CROSS FADER** de la consola de mezcla DJ se haya movido por completo al lado derecho, el sonido oído por los altavoces habrá cambiado del de la canción A al de la canción B, completándose así la operación.
- **Reproducción mezclada larga**  
Si los valores de los números de BPM se corresponden, la mezcla de las canciones A y B sonará bien aunque el control deslizante **CROSS FADER** esté en la posición intermedia.
- **Reproducción con inicio de aparición gradual**  
Empleando la función de inicio con aparición gradual cruzada de las consolas de DJM-600, DJM-500, DJM-300 o DJM-3000, podrá eliminarse el paso 10 de arriba para poder realizar la mezcla incluso de forma más simple. Además, cuando el control deslizante **CROSS FADER** se hace retornar a su posición original, el estado retorna al del paso 9 (el reproductor CD2 está en su punto de localización), por lo que podrá repetir la misma reproducción tantas veces como desee.

**GEAVANCEERDE BEDIENING**

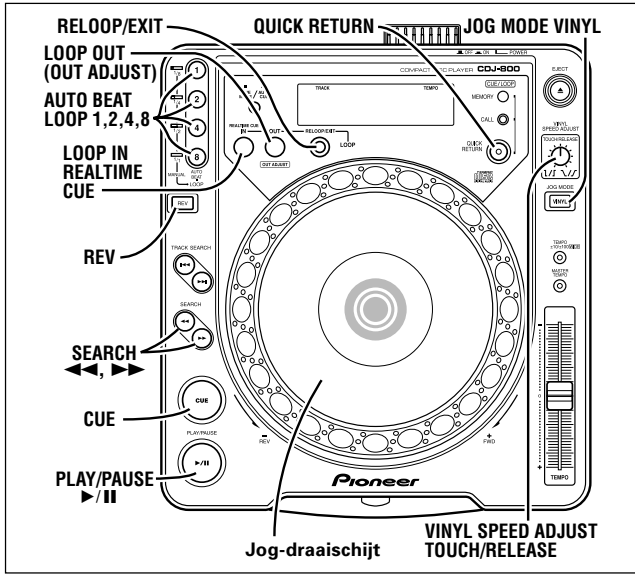

De functies met een sterretje (\*) zullen niet werken wanneer de DIGITAL OUT MODE schakelaar op het achterpaneel op NORMAL staat.

**Kras-weergave (\*)**

Wanneer u de Jog-draaischijf in de VINYL gebruiksstand schakelt en dan op de Jog-draaischijf drukt en eraan draait, wordt de muziek weergegeven overeenkomstig de snelheid en draairichting van de Jog-draaischijf.

1. **Druk op de JOG MODE VINYL toets zodat de indicator van de toets oplicht.**
    - De [Vinyl] indicator van de Jog-draaischijf licht ook op.
  2. **Druk tijdens afspelen van een CD op de Jog-draaischijf.**
    - De weergavesnelheid wordt lager en de weergave stopt (de respons) kan apart worden ingesteld). Als u aan de Jog-draaischijf draait wanneer de weergavesnelheid aan het afnemen is, maar de CD nog niet volledig is gestopt, zal het geluid voortijdig stoppen. Zie stap 3 voor weergave bij rondraaien van de Jog-draaischijf.
  3. **Draai de Jog-draaischijf in de richting en met de snelheid waarmee u de CD wilt weergeven.**
    - De CD wordt weergegeven overeenkomstig de snelheid en draairichting van de Jog-draaischijf.
  4. **Neem uw hand van de Jog-draaischijf af.**
    - De draaisnelheid van de CD wordt verhoogd of verlaagd, om terug te keren naar de normale weergavesnelheid. (De tijd voor de verhoging of verlaging van de draaisnelheid tot de normale weergavesnelheid (de respons) kan apart worden ingesteld.)
- **Met deze functie wordt de tijdsduur tot volledige stilstand ingesteld wanneer op de Jog-draaischijf wordt gedrukt en ook de tijdsduur om vanuit volledige stilstand terug te keren naar de normale weergavesnelheid wanneer de Jog-draaischijf wordt losgelaten.**  
**Draai aan de VINYL SPEED ADJUST TOUCH/RELEASE regelaar.**
- Bij het draaien aan de regelaar verandert de snelheid (respons) waarmee vanaf weergave naar volledige stilstand wordt gegaan en ook de snelheid (respons) waarmee vanuit volledige stilstand naar normale weergave wordt teruggekeerd.

**Gebruik van de "spin" functie (\*)**

Druk tijdens afspelen in de VINYL gebruiksstand op de Jog-draaischijf of druk op de PLAY/PAUSE toets (▶/||) zodat de pauzefunctie wordt ingeschakeld. Draai vervolgens snel de Jog-draaischijf rond. De weergave blijft ook na het loslaten van de Jog-draaischijf doorgaan met de snelheid en in de richting waarin de draaischijf rondraait.

**OPERACIONES AVANZADAS**

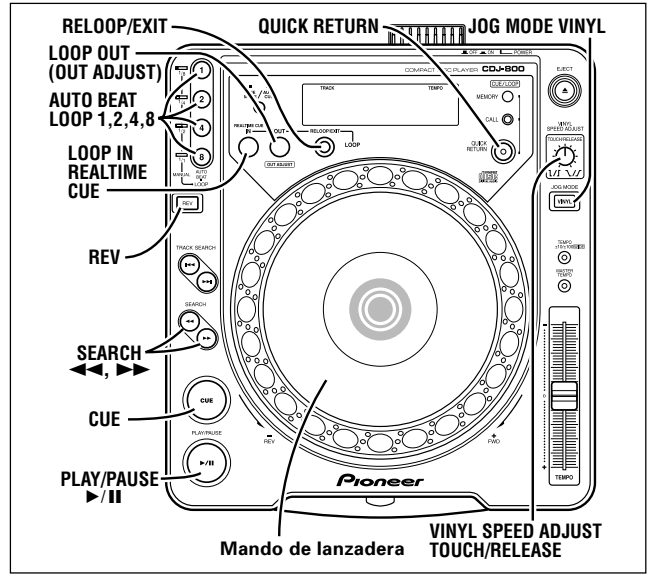

Los botones de operación marcados con un asterisco (\*) quedan inhabilitados cuando el selector DIGITAL OUT MODE, del panel posterior, se ajusta a NORMAL.

**Reproducción rascada (\*)**

Cambiando el modo de lanzadera al modo VINYL, y presionando y girando la superficie del mando de lanzadera podrá realizar la reproducción de acuerdo con la velocidad y dirección que accione la lanzadera.

1. **Presione el botón JOG MODE VINYL de modo que se encienda el indicador del botón.**
    - También se enciende el indicador [Vinyl] del mando de lanzadera.
  2. **Para volver a reproducir un CD presione la superficie del mando de lanzadera.**
    - La reproducción se aminora y se detiene (la aminoración de la velocidad (características de respuesta) puede ajustarse por separado). Si se gira el mando de lanzadera cuando se está aminorando la velocidad de reproducción pero cuando todavía no se ha parado, todo el sonido se parará a mitad de proceso. Para la reproducción cuando se gira el mando de lanzadera, consulte el paso 3.
  3. **Gire el mando de lanzadera en la dirección y a la velocidad en que usted desee reproducir el disco.**
    - El CD se reproducirá de acuerdo con la velocidad y la dirección del movimiento del mando de lanzadera.
  4. **Suelte la superficie del mando de lanzadera.**
    - La velocidad del CD se acelerará o aminorará hasta volver al modo de reproducción normal. (La aminoración o aceleración de la velocidad hasta que el CD vuelve a la reproducción normal (características de respuesta) puede ajustarse por separado).
- **Esta función ajusta el tiempo hasta la parada completa cuando se presiona la superficie del mando de lanzadera, y el tempo desde la parada completa a la velocidad de reproducción normal cuando se suelta la superficie del mando de lanzadera.**  
**Gire el mando VINYL SPEED ADJUST TOUCH/RELEASE.**
- Al girar el mando se cambia la velocidad de aminoración (respuesta) desde la de reproducción a parada completa, y la velocidad de aceleración (respuesta) desde parada completa a la de la reproducción normal.

**Rotación del disco (\*)**

Durante la reproducción en el modo VINYL, presione la superficie del mando de lanzadera o presione el botón PLAY/PAUSE (▶/||) para producir una pausa, y gire entonces con rapidez el mando de lanzadera, y hasta después de haberlo soltado, la reproducción se realizará de acuerdo con la velocidad y dirección del mando.

## GEAVANCEERDE BEDIENING

## OPERACIONES AVANZADAS

## Gebruik van de remfunctie (\*)

- Als u tijdens afspelen in de **VINYL** gebruiksstand op de **PLAY/PAUSE** toets (▶/II) drukt, zal het geluid stoppen overeenkomstig de instelling van de **VINYL SPEED ADJUST TOUCH/RELEASE** regelaar.
- Wanneer u nogmaals op de **PLAY/PAUSE** toets (▶/II) drukt, zal de weergave hervat worden overeenkomstig de instelling van de **VINYL SPEED ADJUST TOUCH/RELEASE** regelaar.

## Snelle terugkeer (\*)

Wanneer de **JOG MODE** op **VINYL** is ingesteld, wordt bij het drukken op de bovenkant van de Jog-draaischijf onmiddellijk teruggekeerd naar het cue-punt.

- 1. Druk op de JOG MODE VINYL toets zodat de indicator van de toets oplicht.**
  - De [Vinyl] indicator van de Jog-draaischijf licht ook op.
- 2. Druk op de QUICK RETURN toets zodat de indicator van de toets oplicht.**
  - De [QUICK RETURN] indicator verschijnt op het display en het Jog-draaischijf display toont de knipperende cue-punt-positie indicator.
- 3. Druk tijdens afspelen op de bovenkant van de Jog-draaischijf.**
  - Als er een cue-punt in het geheugen is vastgelegd, zal de weergave onmiddellijk terugkeren naar het vastgelegde cue-punt; als er geen cue-punt in het geheugen is vastgelegd, gaat de weergave gewoon door.
  - De weergave keert terug naar het lus-beginpunt (cue-punt) als tijdens lus-weergave op de Jog-draaischijf wordt gedrukt.

## Lus-weergave (\*)

## ■ Instellen van een lus (MANUAL)

- 1. Druk op de PLAY/PAUSE toets (▶/II) om te beginnen met afspelen.**
- 2. Druk tijdens afspelen op de LOOP IN/REALTIME CUE toets bij het punt waar u de lus wilt beginnen.**
  - Deze bedieningshandeling is niet nodig als een vooraf ingesteld cue-punt als beginpunt voor de lus wordt gebruikt.
- 3. Druk tijdens afspelen op de LOOP OUT toets bij het punt waarop u de lus wilt stoppen.**
  - De indicator van de **AUTO BEAT LOOP 8 (MANUAL 1/1)** toets licht op.
  - De lus-weergave start en de CD wordt herhaaldelijk weergegeven vanaf het ingestelde beginpunt tot het eindpunt.

## ■ Verkorten van de luslengte (LOOP CUTTER)

Wanneer de **MANUAL** functie wordt gebruikt om tijdens afspelen of pauze een lus in te stellen, zal de **AUTO BEAT LOOP 8 (MANUAL 1/1)** toets oplichten.

**Druk op een van de AUTO BEAT LOOP toetsen (1, 2, 4 of 8).**

- Als op de **AUTO BEAT LOOP 1 (MANUAL 1/8)** toets wordt gedrukt, licht de indicator van de toets op en begint de lus-weergave vanaf het lus-beginpunt tot een punt dat op 1/8 van de volledige lengte van de oorspronkelijke lus ligt.
- Als op de **AUTO BEAT LOOP 2 (MANUAL 1/4)** toets wordt gedrukt, licht de indicator van de toets op en begint de lus-weergave vanaf het lus-beginpunt tot een punt dat op 1/4 van de volledige lengte van de oorspronkelijke lus ligt.
- Als op de **AUTO BEAT LOOP 4 (MANUAL 1/2)** toets wordt gedrukt, licht de indicator van de toets op en begint de lus-weergave vanaf het lus-beginpunt tot een punt dat op 1/2 van de volledige lengte van de oorspronkelijke lus ligt.
- Als op de **AUTO BEAT LOOP 8 (MANUAL 1/1)** toets wordt gedrukt, licht de indicator van de toets op en begint de lus-weergave vanaf het lus-beginpunt tot een punt dat op 1/1 (volledige lus) van de lengte van de oorspronkelijke lus ligt.

## Frenado del disco (\*)

- Cuando presiona el botón **PLAY/PAUSE (▶/II)** en el modo **VINYL** durante la reproducción, el mando **VINYL SPEED ADJUST TOUCH/RELEASE** producirá una velocidad correspondiente y el sonido se silenciará.
- Al presionar de nuevo el botón **PLAY/PAUSE (▶/II)**, se iniciará la reproducción y el mando **VINYL SPEED ADJUST TOUCH/RELEASE** responderá de forma consecutiva.

## Retorno rápido (\*)

Quando **JOG MODE** está ajustado en **VINYL**, al presionar la superficie del mando de lanzadera, la reproducción retorna instantáneamente al punto de localización.

- 1. Presione el botón JOG MODE VINYL de modo que se encienda el indicador del botón.**
  - También se enciende el indicador [Vinyl] del mando de lanzadera.
- 2. Presione el botón QUICK RETURN de modo que se encienda el indicador del botón.**
  - El indicador [QUICK RETURN] aparecerá en el visualizador, y el visualizador del mando de lanzadera mostrará el indicador de la posición del punto de localización parpadeando.
- 3. Durante la reproducción, presione la superficie del mando de lanzadera.**
  - Si hay un punto de localización almacenado en la memoria, la reproducción volverá instantáneamente al punto de localización almacenado; si no hay ningún punto de localización almacenado en la memoria, la reproducción no cambiará.
  - La reproducción también volverá al punto de entrada (punto de localización) si se presiona el mando de lanzadera durante la reproducción de bucle.

## Reproducción de bucle (\*)

## ■ Definición de un bucle (MANUAL)

- 1. Presione el botón PLAY/PAUSE (▶/II) para iniciar la reproducción.**
- 2. Durante la repetición de la reproducción, presione el botón LOOP IN/REALTIME CUE en el punto de entrada del bucle.**
  - Tenga presente que esta operación no se lleva a cabo si se utiliza un punto de localización previamente registrado como inicio del bucle.
- 3. Durante la reproducción, presione el botón LOOP OUT en el punto desde el que desea terminar el bucle.**
  - Se encenderá el indicador del botón **AUTO BEAT LOOP 8 (MANUAL 1/1)**.
  - La reproducción del bucle se iniciará entre el punto de entrada del bucle y el punto de salida del bucle.

## ■ Acorte la duración del bucle (LOOP CUTTER)

Quando se emplea el modo **MANUAL** para crear un bucle durante la reproducción o en el modo de pausa, se enciende el botón **AUTO BEAT LOOP 8 (MANUAL 1/1)**.

**Presione uno de los botones AUTO BEAT LOOP (1, 2, 4, u 8).**

- Cuando se presiona el botón **AUTO BEAT LOOP 1 (MANUAL 1/8)**, se enciende el indicador del botón y la reproducción del bucle se inicia entre el punto de entrada del bucle hasta un punto a 1/8 de la duración entera del bucle original.
- Cuando se presiona el botón **AUTO BEAT LOOP 2 (MANUAL 1/4)**, se enciende el indicador del botón y la reproducción del bucle se inicia entre el punto de entrada del bucle hasta un punto a 1/4 de la duración entera del bucle original.
- Cuando se presiona el botón **AUTO BEAT LOOP 4 (MANUAL 1/2)**, se enciende el indicador del botón y la reproducción del bucle se inicia entre el punto de entrada del bucle hasta un punto a 1/2 de la duración entera del bucle original.
- Cuando se presiona el botón **AUTO BEAT LOOP 8 (MANUAL 1/1)**, se enciende el indicador del botón y la reproducción del bucle se inicia entre el punto de entrada del bucle hasta un punto a 1/1 de la duración entera del bucle original.

GEAVANCEERDE BEDIENING

- **Creëren van een automatische lus op basis van de BPM van het muziekstuk (AUTO BEAT LOOP)**  
**Druk tijdens afspelen of in de pauzestand op een van de AUTO BEAT LOOP toetsen (1, 2, 4 of 8).**
    - De ingedrukte toets knippert en het lus-eindpunt wordt automatisch ingesteld op basis van de BPM van het muziekstuk, waarna de lus-weergave begint.
    - Als op de **AUTO BEAT LOOP 1** toets wordt gedrukt, zal het lus-eindpunt worden ingesteld één maat na het moment dat op de toets is gedrukt.
    - Als op de **AUTO BEAT LOOP 2** toets wordt gedrukt, zal het lus-eindpunt worden ingesteld twee maten na het moment dat op de toets is gedrukt.
    - Als op de **AUTO BEAT LOOP 4** toets wordt gedrukt, zal het lus-eindpunt worden ingesteld vier maten na het moment dat op de toets is gedrukt.
    - Als op de **AUTO BEAT LOOP 8** toets wordt gedrukt, zal het lus-eindpunt worden ingesteld acht maten na het moment dat op de toets is gedrukt.
    - Deze functie werkt alleen vanaf de pauzestand met de **JOG MODE** ingesteld op **VINYL** als achterwaartse weergave is ingesteld (de **REV** toets licht op).
    - Als na het instellen van een **AUTO BEAT LOOP** nogmaals op een van de **AUTO BEAT LOOP** toetsen (**1, 2, 4 of 8**) wordt gedrukt, zal een nieuwe lus-weergave beginnen met het voorheen ingestelde lus-beginpunt en een lus-eindpunt dat automatisch is ingesteld op basis van de BPM van het muziekstuk.
  
  - **Stoppen van de lus-weergave**  
**Druk tijdens lus-weergave op de RELOOP/EXIT toets.**
    - Wanneer dit gedaan is, zal de CD-speler bij het bereiken van het eindpunt van de lus niet terugkeren naar het beginpunt, maar doorgaan met normale weergave.
  
  - **Wijzigen van het lus-eindpunt**  
**1. Druk tijdens lus-weergave op de LOOP OUT (OUT ADJUST) toets.**
    - De tijd van het lus-eindpunt wordt op het display aangegeven. De **LOOP OUT** toets knippert snel en de **LOOP IN/REALTIME CUE** toets gaat uit.**2. Druk op de voorwaartse of achterwaartse SEARCH toets (◀◀, ▶▶) of draai aan de Jog-draaischijf.**
    - Het lus-eindpunt verschuift in stappen van 1 frame naar voren of achteren.
    - Het lus-eindpunt kan niet tot voorbij het lus-beginpunt worden verschoven.
    - Druk op de **LOOP OUT** toets of wacht 30 seconden om de wijzigingsfunctie voor het lus-eindpunt te verlaten en terug te keren naar lus-weergave.
- \* Als de wijzigingsfunctie voor het lus-eindpunt wordt geactiveerd terwijl de **AUTO BEAT LOOP 8 (MANUAL 1/1)** toets oplicht, zal de **AUTO BEAT LOOP 8 (MANUAL 1/1)** toets gaan knipperen en kan het lus-eindpunt worden veranderd.
- Het lus-eindpunt kan niet veranderd worden als de wijzigingsfunctie voor het lus-eindpunt wordt geactiveerd terwijl een van de **AUTO BEAT LOOP 4, 2 of 1** toetsen oplicht. De lus-weergave zal dan worden ingesteld op 1/8, 1/4 of 1/2, op basis van de lus die gewijzigd werd terwijl de **AUTO BEAT LOOP 8 (MANUAL 1/1)** toets oplichtte.
- **Terugkeren naar lus-weergave (d.w.z. opnieuw activeren van een lus)**  
**Nadat de lus-weergave is gestopt, drukt u tijdens afspelen op de RELOOP/EXIT toets om terug te keren naar lus-weergave.**
    - De CD-speler keert terug naar het ingestelde lus-beginpunt en start vanaf daar opnieuw de lus-weergave.

OPERACIONES AVANZADAS

- **Para crear un bucle automático basándose en el valor de BPM de la canción (AUTO BEAT LOOP)**  
**Durante la reproducción o en el modo de pausa, presione uno de los botones AUTO BEAT LOOP (1, 2, 4, u 8).**
    - El botón presionado parpadeará, el punto de salida del bucle se ajustará automáticamente basándose en el valor BPM de la canción, y se iniciará la reproducción del bucle.
    - Cuando se presiona el botón **AUTO BEAT LOOP 1**, se ajusta el punto de salida del bucle un tiempo después del momento en que se presiona el botón.
    - Cuando se presiona el botón **AUTO BEAT LOOP 2**, se ajusta el punto de salida del bucle dos tiempos después del momento en que se presiona el botón.
    - Cuando se presiona el botón **AUTO BEAT LOOP 4**, se ajusta el punto de salida del bucle cuatro tiempos después del momento en que se presiona el botón.
    - Cuando se presiona el botón **AUTO BEAT LOOP 8**, se ajusta el punto de salida del bucle ocho tiempos después del momento en que se presiona el botón.
    - Esta función sólo opera desde el modo de pausa con **JOG MODE** ajustado en **VINYL** si se ha ajustado la reproducción en inversión (cuando el botón **REV** está encendido).
    - Después de haber ajustado un **AUTO BEAT LOOP**, si se presiona de nuevo uno de los botones **AUTO BEAT LOOP (1, 2, 4, u 8)**, se iniciará la reproducción de un nuevo bucle usando el punto de entrada de bucle previamente ajustado, con un nuevo punto de salida de bucle automáticamente ajustado basándose en el valor de BPM de la canción.
  
  - **Parada de la reproducción del bucle**  
**Durante la reproducción del bucle, presione el botón RELOOP/EXIT.**
    - Una vez lo haya hecho, la reproducción continuará en secuencia desde el punto de salida del bucle sin volver al punto de entrada del bucle.
  
  - **Cambio del punto de salida del bucle**  
**1. Presione el botón LOOP OUT (OUT ADJUST) durante la reproducción del bucle.**
    - El tiempo del punto de salida se mostrará en el visualizador, el botón **LOOP OUT** empezará a parpadear con rapidez y se apagará el botón **LOOP IN/REALTIME CUE**.**2. Presione el botón de SEARCH de avance o inversión (◀◀, ▶▶) o gire el mando de lanzadera.**
    - El punto de salida del bucle se desplazará hacia delante o hacia atrás en unidades de 1 trama.
    - El punto de salida del bucle no podrá ponerse delante del punto de entrada del bucle.
    - Si se presiona el botón **LOOP OUT** o se espera 30 segundos o más, el reproductor saldrá del modo de ajuste de la salida del bucle y reanudará la reproducción del bucle.
- \* Si se selecciona el modo de ajuste de la salida del bucle mientras el botón **AUTO BEAT LOOP 8 (MANUAL 1/1)** está encendido, el botón **AUTO BEAT LOOP 8 (MANUAL 1/1)** parpadeará y podrá modificarse el punto de salida del bucle.
- Sin embargo, el punto de salida del bucle no podrá modificarse si se selecciona el modo de ajuste de la salida del bucle mientras uno de los botones **AUTO BEAT LOOP 4, 2, ó 1** está encendido. La reproducción del bucle se ajustará a 1/8, 1/4, ó 1/2 basándose en el bucle modificado mientras el botón **AUTO BEAT LOOP 8 (MANUAL 1/1)** estaba encendido.
- **Retorno a la reproducción del bucle (es decir, repetición del bucle)**  
**Después de haberse parado la reproducción del bucle, presione el botón RELOOP/EXIT durante la reproducción para volver a la reproducción del bucle.**
    - El reproductor volverá al punto de inicio del bucle definido y comenzará de nuevo la reproducción del bucle desde este punto.

## GEAVANCEERDE BEDIENING

## OPERACIONES AVANZADAS

**Achterwaartse weergave (\*)**

**Druk op de REV toets. De indicator van de toets licht op en de muziekstukken worden in achterwaartse richting weergegeven.**

- De Jog-draaischijf moet in de tegenovergestelde richting als normaal worden gedraaid om de weergavesnelheid te verhogen of verlagen.
- De real-time cue, lus-instelling en lus-herhaling functies kunnen niet gebruikt worden tijdens achterwaartse weergave.
- Lussen die langer zijn dan 15 seconden kunnen niet worden weergegeven bij achterwaartse weergave.
- Wanneer u een muziekstuk opzoekt, de lusfunctie gebruikt enz., is het mogelijk dat het audiogeheugen-display (het display op de Jog-draaischijf) knippert en de kras/achterwaarts-functies niet werken gedurende 1-2 seconden.

**Fader-start weergave (\*)**

Het bijgeleverde bedieningssignaal snoer kan gebruikt worden om de CONTROL aansluiting van de CDJ-800 te verbinden met de CONTROL aansluiting van het DJM-300, DJM-500, DJM-600 of DJM-3000 mengpaneel, waardoor u de mogelijkheid krijgt de cueing-paraatstand te verlaten en de weergave onmiddellijk te starten door de kanaalfader van het DJ-mengpaneel omhoog te zetten. De crossfader kan tevens gebruikt worden om te starten met geleidelijk toenemend volume op de speler. De faderregelaar kan ook in de originele stand worden teruggebracht om de speler weer bij het cue-punt te zetten (d.w.z. voor het uitvoeren van een terug-naar-cue bedieningshandeling).

(Zie blz. 70 voor instructies over het aansluiten van de speler.)

**Relais-weergave met twee CD-spelers (\*)**

Als de CONTROL aansluitingen van deze CD-speler met een andere CDJ-serie CD-speler verbindt met behulp van het bijgeleverde bedieningssignaal snoer, heeft u de beschikking over relais-weergave. <sup>☞</sup> blz. 70.

- Schakel de auto-cue functie van beide spelers in (de [A. CUE] indicators van de spelers lichten op het display op).
- Zet de faderregelaar op de audiomixer in de middelste stand.

- 1. Begin met de weergave van de eerste speler.**
- 2. Zodra het huidige muziekstuk is afgelopen, wordt automatisch begonnen met de weergave van de andere speler.**
- 3. De eerste speler komt in de CUE pauzestand te staan bij het begin van het volgende muziekstuk op de disc.**
  - Door de bediening te herhalen is relais-weergave met beide spelers mogelijk.
  - Door tijdens weergave van de ene speler, in de andere speler een nieuwe CD te plaatsen en een muziekstuk te kiezen, kan een zeer gevarieerd continu muziekprogramma worden samengesteld.
  - Als een cue-punt wordt geprogrammeerd tijdens weergave van de andere speler, zal de weergave bij het overschakelen vanaf dat punt worden gestart (zie blz. 80: Instellen van cue-punten).
  - Relais-weergave is niet mogelijk wanneer de **JOG MODE** is ingesteld op **VINYL**.

**OPMERKINGEN:**

- *Het is mogelijk dat de relais-weergavefunctie niet juist werkt als de audio-uitgangen van de twee spelers niet met dezelfde audiomixer zijn verbonden.*
- *Als de spelende speler wordt uitgeschakeld, is het mogelijk dat de andere speler meteen begint met de weergave.*
- *U kunt de fader-startfunctie en de relais-weergavefunctie niet gelijktijdig gebruiken, aangezien er verschillende aansluitingen voor deze functies vereist zijn.*

**Reproducción en inversión (\*)**

**Presione el botón REV. Se encenderá el indicador del botón y la reproducción se iniciará en la dirección de inversión.**

- Los ajustes hechos con el mando de lanzadera para acelerar y aminorar la velocidad de reproducción tendrán efecto en las direcciones opuestas.
- Durante la reproducción en inversión no funcionan las operaciones de localización en tiempo real, entrada de bucle, ni repetición del bucle.
- Los bucles más largos de 15 segundos no se reproducirán en el modo de inversión.
- Cuando se efectúe una búsqueda de canciones, un bucle, etc., es posible que parpadee el visualizador de la memoria de audio (visualizador del mando de lanzadera) y que la operación del modo de rascado/inversión no responda durante 1-2 segundos.

**Reproducción con inicio de fundido (\*)**

Podrá utilizar el cable de control suministrado para conectar el terminal de CONTROL del CDJ-800 a un terminal de CONTROL de una consola de mezcla DJM-300, DJM-500, DJM-600 o DJM-3000 para que sea posible salir del modo de espera de localización y empezar inmediatamente la reproducción subiendo el control deslizante del canal de la consola de mezcla de DJ. El fundido transversal también podrá utilizarse para efectuar inicios con fundido también en el reproductor. El control deslizante también podrá reponerse a su posición original para que el reproductor vuelva al punto de localización (es decir, para efectuar la localización regresiva).

(Consulte la página 70 para ver las instrucciones sobre la conexión del reproductor.)

**Reproducción por relevos empleando dos reproductores (\*)**

La conexión por relevos puede efectuarse si se conectan los terminales CONTROL de este reproductor con otro reproductor de CD de la serie CDJ empleando el cable de control suministrado. <sup>☞</sup> P. 70

- Ajuste en ON la función de localización automática de ambos reproductores (los indicadores [A. CUE] se encenderán en los visualizadores).
- Ajuste el control de aparición gradual de la consola de mezcla de audio en su posición central.

- 1. Inicie la reproducción en el primer reproductor.**
- 2. Cuando se termina la canción que está actualmente en reproducción, se inicia automáticamente la reproducción del reproductor en reserva.**
- 3. El primer reproductor se establecerá en el modo de pausa de localización (CUE) al principio de la canción siguiente de su disco.**
  - Repitiendo esta operación, los dos reproductores podrán emplearse para efectuar la reproducción continua por relevos.
  - Poniendo otros discos en el reproductor en reserva, podrá formar un programa continuo de las canciones que usted desee.
  - Ajustando un punto de localización en el reproductor en reserva, podrá efectuar los relevos a cualquier punto de localización de la canción especificada (vea la página 80: Ajustes del punto de localización).
  - La reproducción por relevos no puede utilizarse cuando **JOG MODE** está ajustado en **VINYL**.

**NOTA:**

- *Es posible que la reproducción por relevos no funcione correctamente si las tomas de salida de audio de los dos reproductores no están conectadas a la misma consola de mezcla de audio.*
- *Si se desconecta la alimentación de un reproductor durante su reproducción, es posible que el otro reproductor inicie la reproducción.*
- *El inicio con fundido y la reproducción por relevos no pueden efectuarse simultáneamente, porque se requieren conexiones del cable de control distintas.*

GEAVANCEERDE BEDIENING

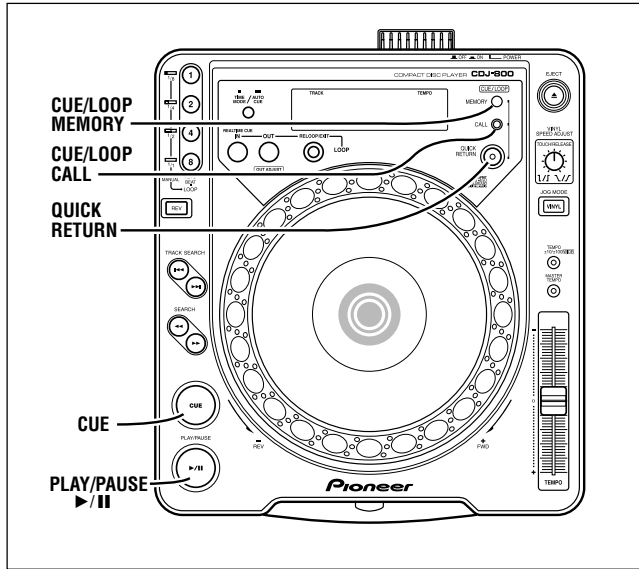

**Geheugen voor de cue-punten / lus-punten**

Dit apparaat is voorzien van een intern geheugen waarin de cue/lus-punten van alle CD's kunnen worden vastgelegd. In het interne geheugen kan één cue-punt of lus-punt van in totaal 500 CD's worden vastgelegd. Als er meer dan 500 cue- en lus-punten in het geheugen zijn vastgelegd, zullen bij het invoeren van nieuwe gegevens, de oudere gegevens worden gewist, waarbij begonnen wordt bij de minst gebruikte gegevens.

■ **Vastleggen van cue-punten**

1. Gebruik de auto-cue (A.CUE) functie of de CUE toets om de cue-punten in te stellen.
2. Druk op de CUE/LOOP MEMORY toets.
  - [MEMO] verschijnt op het display waarmee wordt aangegeven dat het cue-punt in het geheugen is vastgelegd.

■ **Vastleggen van lus-punten**

1. Stel het begin- en eindpunt van de lus in en begin met lus-weergave.
2. Druk tijdens de lus-weergave op de CUE/LOOP MEMORY toets.
  - [MEMO] verschijnt op het display waarmee wordt aangegeven dat het begin- en eindpunt van de lus in het geheugen zijn vastgelegd.

■ **Oproepen van vastgelegde cue/lus-punten**

1. Druk op de CUE/LOOP CALL toets.
  - De [CALL] indicator licht op het display op en het gekozen cue/lus-punt wordt opgeroepen. De CD-speler komt bij het cue/lus-punt in de pauze staat te staan.
2. Druk op de PLAY/PAUSE toets (▶/II).
  - De normale weergave of lus-weergave begint.

OPERACIONES AVANZADAS

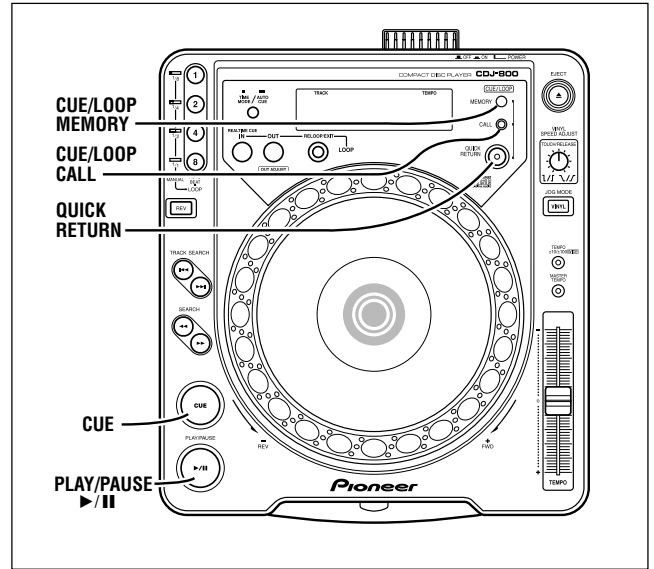

**Memoria de puntos de localización / puntos de bucle**

Este componente está provisto de una memoria interna que permite grabar puntos de localización o puntos de bucle para cada disco. La memoria interna permite grabar un punto de localización o un punto de bucle para un total de 500 discos. Si se introducen más de 500 puntos de localización o puntos de bucle, los datos más antiguos se borrarán, a partir de los datos utilizados con menor frecuencia.

■ **Almacenamientos de puntos de localización (CUE)**

1. Introduzca los puntos CUE empleando la función A.CUE o el botón CUE.
2. Presione el botón CUE/LOOP MEMORY.
  - Se mostrará [MEMO] en el visualizador indicando que se ha almacenado el punto CUE.

■ **Almacenamiento de puntos de bucle**

1. Introduzca los puntos de LOOP IN/OUT para efectuar la reproducción de bucle.
2. Presione el botón CUE/LOOP MEMORY durante la reproducción de bucle.
  - Se mostrará [MEMO] en el visualizador indicando que se han almacenado los puntos de LOOP IN/OUT.

■ **Llamada de puntos CUE/LOOP almacenados**

1. Presione el botón CUE/LOOP CALL.
  - El indicador [CALL] se encenderá en el visualizador, el punto seleccionado de localización/bucle se accederá, y el reproductor pausará en el punto de localización/entrada de bucle.
2. Presione el botón PLAY/PAUSE (▶/II).
  - Comenzará la reproducción normal o la reproducción de bucle.



GEAVANCEERDE BEDIENING

OPERACIONES AVANZADAS

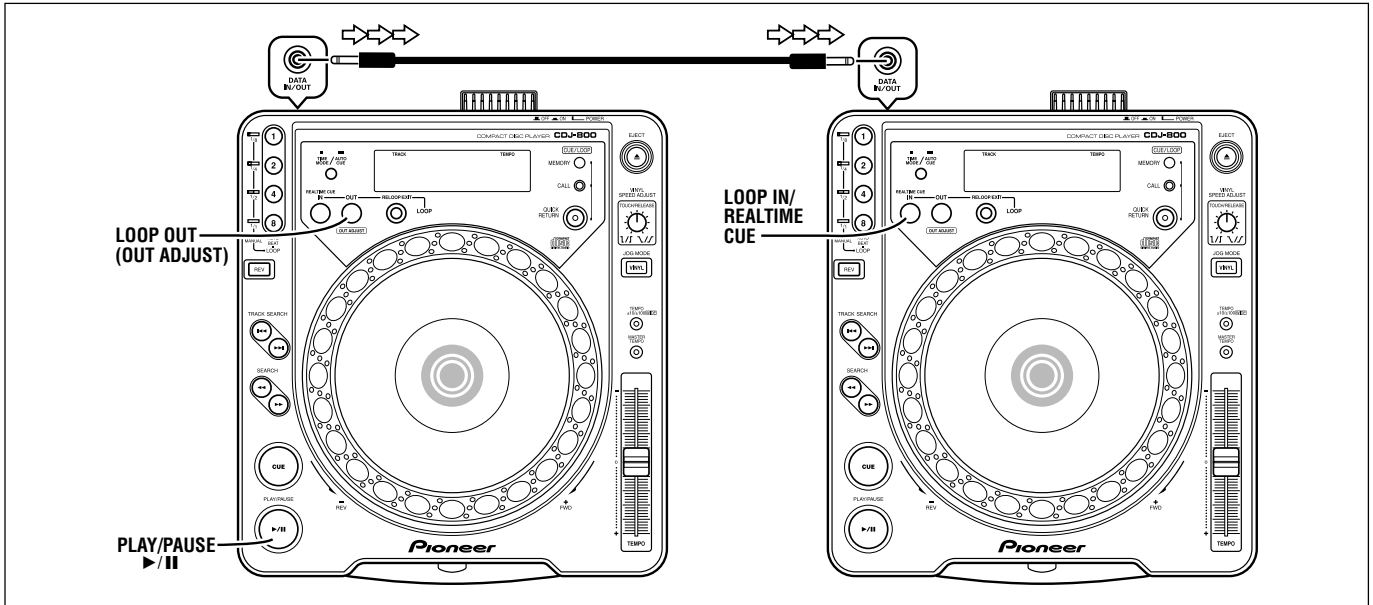

**Kopiëren van de vastgelegde gegevens naar een andere CD-speler**

De cue- en lus-punten die in een bepaalde CD-speler zijn vastgelegd, kunnen naar een andere CD-speler worden gekopieerd.

1. **Verbind de DATA IN/OUT aansluitingen van de twee CDJ-800 CD-spelers (zonder CD's erin) met een ministekkersnoer.**
    - U kunt het bijgeleverde bedieningssignalsnoer gebruiken.
  2. **Druk de LOOP OUT (OUT ADJUST) toets van de zendspeler langer dan vijf seconden in.**
    - De LOOP OUT (OUT ADJUST) toets van de zendspeler licht op en het woord [COPY] verschijnt op het display waarmee wordt aangegeven dat de gegevensverzendsfunctie ingeschakeld is.
    - Het BPM display toont het aantal CD's waarvoor cue/lus-punten in de speler zijn vastgelegd.
  3. **Druk de LOOP IN/REALTIME CUE toets van de ontvangstspeler langer dan vijf seconden in.**
    - De LOOP IN/REALTIME CUE toets van de ontvangstspeler licht op en het woord [COPY] verschijnt op het display waarmee wordt aangegeven dat de gegevensontvangstfunctie ingeschakeld is.
  4. **Druk op de PLAY/PAUSE (▶/||) toets van de zendspeler.**
    - De indicator van de PLAY/PAUSE toets [▶/||] knippert en de inhoud van het interne geheugen van de zendspeler wordt overgebracht naar het geheugen van de ontvangstspeler (eventuele aanwezige gegevens in het geheugen van de ontvangstspeler worden overschreven).
    - Wanneer de gegevensoverdracht is voltooid, verschijnt het woord [End] op het display van beide spelers en komen de spelers in de normale gebruiksstand te staan.
- \* Als het bericht [Err] op een van de displays verschijnt, zijn de gegevens niet juist overgebracht. Schakel beide CD-spelers uit en dan weer in en herhaal daarna de kopieeraanwijzingen vanaf stap 1.
- \* Als de zendspeler niet of niet correct is aangesloten, zal de LOOP OUT (OUT ADJUST) toets snel knipperen. Als de ontvangstspeler niet of niet correct is aangesloten, zal de LOOP IN/REALTIME CUE toets snel knipperen.
- \* De gegevens van de zendspeler overschrijven de gegevens in de ontvangstspeler; dit betekent dat eventuele aanwezige gegevens in de ontvangstspeler volledig verloren gaan.

**Copia de los datos grabados a otro reproductor**

Los datos de los puntos de localización y de bucle grabados en un reproductor pueden copiarse a otro reproductor.

1. **Emplee un cable con miniclavijas para conectar los conectores DATA IN/OUT de los dos reproductores CDJ-800 (sin discos CD insertados).**
    - Podrá utilizar el cable de control suministrado.
  2. **Presione durante cinco más segundos el botón LOOP OUT (OUT ADJUST) del reproductor que transmite los datos.**
    - Se encenderá el botón LOOP OUT (OUT ADJUST) del reproductor que transmite los datos, y aparecerá el mensaje [COPY] en el visualizador indicando que se ha seleccionado el modo de transmisión de datos.
    - El visualizador del valor BPM mostrará el número de discos grabados en el reproductor.
  3. **Presione durante cinco segundos más el botón LOOP IN/REALTIME CUE del reproductor que recibe los datos.**
    - Se encenderá el botón LOOP IN/REALTIME CUE del reproductor que recibe los datos, y aparecerá el mensaje [COPY] en el visualizador indicando que se ha seleccionado el modo de recepción de datos.
  4. **Presione el botón PLAY/PAUSE (▶/||) en el reproductor de transmisión.**
    - Parpadeará el indicador del botón PLAY/PAUSE [▶/||], y el contenido de la memoria del reproductor de transmisión se transmitirá a la memoria del reproductor de recepción (todo el contenido anterior de la memoria del reproductor de recepción se sobrescribirá).
    - Cuando se completa la copia, aparecerá el mensaje [End] en el visualizador de ambos reproductores, y los reproductores volverán al modo de operación normal.
- \* Si aparece el mensaje [Err] en uno de los visualizadores, significa que los datos de la memoria no se han copiado correctamente. Desconecte la alimentación de ambos reproductores y luego vuélvala a conectar, y repita el procedimiento de copiado desde el paso 1.
- \* Si se desconecta el reproductor de transmisión o si no se ha conectado correctamente, el botón LOOP OUT (OUT ADJUST) parpadeará con rapidez. Si se desconecta el reproductor de recepción o si no se ha conectado correctamente, el botón LOOP IN/REALTIME CUE parpadeará con rapidez.
- \* Los datos del reproductor de recepción se sobrescribirán quedando los datos del reproductor de transmisión; esto significa que los datos que había previamente en el reproductor de recepción se perderán por completo.

## VERHELPEN VAN STORINGEN

Storingen worden vaak veroorzaakt door een verkeerd gebruik van het apparaat. Raadpleeg daarom bij storingen eerst de onderstaande lijst. Het is eveneens mogelijk dat het probleem veroorzaakt wordt door een andere aangesloten component. Controleer daarom ook de andere componenten. Is het niet mogelijk om de storing aan de hand van de onderstaande lijst te verhelpen, neem dan contact op met een erkend Pioneer service-centrum of uw dealer om het apparaat te laten repareren.

Storing	Mogelijke oorzaak	Oplossing
De CD komt niet naar buiten bij indrukken van de <b>EJECT</b> toets (▲).	<ul style="list-style-type: none"> <li>● Het netsnoer is niet aangesloten.</li> </ul>	<ul style="list-style-type: none"> <li>● Steek de stekker in het stopcontact.</li> </ul>
Het afspelen begint niet wanneer een CD wordt geplaatst.	<ul style="list-style-type: none"> <li>● De auto-cue functie is ingeschakeld.</li> </ul>	<ul style="list-style-type: none"> <li>● Houd de <b>TIME MODE/AUTO CUE</b> toets langer dan 1 seconde ingedrukt om de auto-cue functie uit te schakelen.</li> </ul>
Het afspelen stopt meteen nadat het begonnen is. Ongewenst pauzeren of stoppen tijdens afspelen.	<ul style="list-style-type: none"> <li>● De plaat is verkeerd om in het apparaat gestoken.</li> <li>● De plaat is vuil e.d.</li> </ul>	<ul style="list-style-type: none"> <li>● Plaats de disc met het label omhoog gericht.</li> <li>● Maak de plaat schoon en speel hem opnieuw af.</li> </ul>
Geen geluid.	<ul style="list-style-type: none"> <li>● De uitgangssnoeren zijn verkeerd aangesloten of zitten los.</li> <li>● Onjuist gebruik van het audiomengpaneel.</li> <li>● De stekkers of de aansluitbussen op de versterker zijn vuil.</li> <li>● De CD-speler staat in de pauzestand.</li> </ul>	<ul style="list-style-type: none"> <li>● Controleer de aansluitingen. Zie het hoofdstuk "Aansluitingen".</li> <li>● Controleer de instelling van de schakelaars op het audiomengpaneel en de instelling van de volumeregelaar.</li> <li>● Maak deze onderdelen schoon.</li> <li>● Druk op de <b>PLAY/PAUSE</b>-toets (▶/  ).</li> </ul>
Geluid is vervormd of er is veel ruis.	<ul style="list-style-type: none"> <li>● Verkeerde aansluitingen.</li> <li>● De stekkers of de aansluitbussen op de versterker zijn vuil.</li> <li>● Interferentie veroorzaakt door een televisie.</li> </ul>	<ul style="list-style-type: none"> <li>● Sluit aan op de LINE INPUT aansluitingen van het audiomengpaneel. (Gebruik niet de MIC aansluitingen.)</li> <li>● Maak deze onderdelen schoon.</li> <li>● Schakel de televisie uit, zet de CD-speler verder van de televisie vandaan of sluit de CD-speler op een stopcontact van een andere stroomkring aan.</li> </ul>
Bij bepaalde platen hoort u een luid stoorgeluid of stopt het afspelen.	<ul style="list-style-type: none"> <li>● De plaat is erg bekrast of kromgetrokken.</li> <li>● De plaat is erg vuil.</li> </ul>	<ul style="list-style-type: none"> <li>● Vervang de plaat.</li> <li>● Maak de plaat schoon.</li> </ul>
Als de "auto cue" functie ON wordt gesteld, is het fragmentzoeken nog niet afgelopen.	<ul style="list-style-type: none"> <li>● De zoektijd zal lang zijn als het geluidloos segment tussen de fragmenten lang is.</li> <li>● Als er een geluidloze passage van meer dan 10 seconden is, zal de weergave starten zonder gebruik van de "auto cue" beginpuntfunctie.</li> </ul>	<ul style="list-style-type: none"> <li>● Druk de <b>TIME MODE/AUTO CUE</b> toets langer dan 1 seconde in om de auto-cue functie uit te schakelen OFF.</li> </ul>
De terug-naar-cue functie werkt niet wanneer de <b>CUE</b> toets tijdens weergave wordt ingedrukt.	<ul style="list-style-type: none"> <li>● Er is geen cue-punt ingesteld.</li> <li>● De <b>DIGITAL OUT MODE</b> schakelaar staat in de [NORMAL] stand.</li> </ul>	<ul style="list-style-type: none"> <li>● Stel een cue-punt in. (Zie blz. 80.)</li> <li>● Zet de <b>DIGITAL OUT MODE</b> schakelaar in de [DJ] stand.</li> </ul>
Bij indrukken van de <b>LOOP OUT</b> toets begint de lus-weergave niet.	<ul style="list-style-type: none"> <li>● Er zijn geen cue-punten (startpunten) ingesteld.</li> <li>● De <b>DIGITAL OUT MODE</b> schakelaar staat in de [NORMAL] stand.</li> </ul>	<ul style="list-style-type: none"> <li>● Stel een cue-punt in.</li> <li>● Zet de <b>DIGITAL OUT MODE</b> schakelaar in de [DJ] stand.</li> </ul>
De Jog-draaischijf werkt helemaal niet.	<ul style="list-style-type: none"> <li>● De <b>DIGITAL OUT MODE</b> schakelaar staat in de [NORMAL] stand.</li> </ul>	<ul style="list-style-type: none"> <li>● Zet de <b>DIGITAL OUT MODE</b> schakelaar in de [DJ] stand.</li> </ul>
De Jog-draaischijf werkt niet juist.	<ul style="list-style-type: none"> <li>● Er is een verkeerde gebruiksstand [<b>VINYL/CDJ</b>] ingesteld.</li> </ul>	<ul style="list-style-type: none"> <li>● Druk op de <b>JOG MODE VINYL</b> toets om de gewenste gebruiksstand [<b>VINYL of CDJ</b>] in te stellen.</li> </ul>
De DJ-functies werken niet.	<ul style="list-style-type: none"> <li>● De <b>DIGITAL OUT MODE</b> schakelaar staat in de [NORMAL] stand.</li> </ul>	<ul style="list-style-type: none"> <li>● Zet de <b>DIGITAL OUT MODE</b> schakelaar in de [DJ] stand.</li> </ul>
Het televisiebeeld of de FM-uitzending is gestoord.	<ul style="list-style-type: none"> <li>● De storing wordt door de CD-speler veroorzaakt.</li> </ul>	<ul style="list-style-type: none"> <li>● Schakel de spanning van de CD-speler uit, of plaats de speler verder van de TV of tuner.</li> </ul>
De disc draait niet wanneer de spanning is ingeschakeld.	<ul style="list-style-type: none"> <li>● De disc stopt automatisch indien er voor 80 minuten of langer geen bediening in de pauzefunctie wordt uitgevoerd.</li> <li>● Het draaien van de CD stopt nadat het laatste muziekstuk op de CD is afgespeeld.</li> </ul>	<ul style="list-style-type: none"> <li>● De weergave kan worden gestart door op de <b>PLAY/PAUSE</b> toets (▶/  ) te drukken. Druk op de <b>EJECT</b> toets (▲) om de CD uit het apparaat te verwijderen.</li> </ul>

- Statische elektriciteit of andere externe storingen kunnen een foutieve werking van het apparaat veroorzaken. Indien dit gebeurt, schakelt u het apparaat met de netschakelaar (**POWER**) uit en vervolgens schakelt u het apparaat weer in nadat de CD volledig tot stilstand is gekomen.
- Het apparaat kan geen CD-R of CD-RW discs afspelen die niet afgesloten zijn (d.w.z. discs die niet zijn gereedgemaakt voor gebruik in normale CD-spelers).
- Dit apparaat kan normale 12-cm CD's afspelen en 8-cm CD's met behulp van een los verkrijgbare adapter. Gebruik geen CD's met een afwijkende vorm want dit kan resulteren in beschadigingen of een foutieve werking.
- De BPM-waarde gemeten door de CDJ-800 kan verschillen van de BPM-waarde die opgeslagen is op een cd of die afkomstig is van ons DJ-mengpaneel, maar dit verschil is het resultaat van verschillen in de methode voor het meten van de BPM-waarde; dit is niet te wijten aan een fout van de cd-speler.

## SOLUCIÓN DE PROBLEMAS

Es posible que operaciones incorrectas se tomen equivocadamente como síntomas de mal funcionamiento. Si usted cree que el aparato no funciona correctamente, consulte la tabla siguiente. Algunas veces la operación incorrecta se debe al mal funcionamiento de otro componente. Si el problema no puede solucionarse, compruebe los otros componentes empleados con el reproductor. Si el problema persiste, póngase en contacto con el centro de servicio autorizado o distribuidor de Pioneer que le quede más cercano para que efectúen el servicio técnico.

Síntoma	Causa probable	Remedio
El disco no sale expulsado cuando se presiona el botón <b>EJECT</b> (▲).	<ul style="list-style-type: none"> <li>● El cable de alimentación está desenchufado de la toma de corriente.</li> </ul>	<ul style="list-style-type: none"> <li>● Enchufe el cable a la toma de corriente.</li> </ul>
No se inicia la reproducción cuando se inserta el disco.	<ul style="list-style-type: none"> <li>● La función de localización automática está activada.</li> </ul>	<ul style="list-style-type: none"> <li>● Mantenga presionado el botón <b>TIME MODE/AUTO CUE</b> durante 1 o más segundos para desactivar la función de localización automática.</li> </ul>
Al intentar iniciar la reproducción, ésta se detiene inmediatamente. Pausas o interrupciones durante la reproducción.	<ul style="list-style-type: none"> <li>● El disco está al revés.</li> <li>● El disco está sucio, etc.</li> </ul>	<ul style="list-style-type: none"> <li>● Ponga el disco con la superficie de la etiqueta hacia ARRIBA.</li> <li>● Limpie el disco y vuélvalo a reproducir.</li> </ul>
No hay sonido.	<ul style="list-style-type: none"> <li>● Los cables de salida están incorrectamente conectados o flojos.</li> <li>● El mezclador de audio funciona mal.</li> <li>● Las clavijas y/o terminales del amplificador están sucios.</li> <li>● El reproductor está en el modo de pausa.</li> </ul>	<ul style="list-style-type: none"> <li>● Vuelva a comprobar las conexiones. Consulte el manual de instrucciones.</li> <li>● Compruebe el ajuste de los selectores y de los controles de volumen del amplificador.</li> <li>● Límpielos la suciedad.</li> <li>● Presione el botón <b>PLAY/PAUSE</b> (▶/II).</li> </ul>
El sonido está distorsionado, ruido en la salida.	<ul style="list-style-type: none"> <li>● Conexiones incorrectas.</li> <li>● Las clavijas y/o las tomas del amplificador están sucias.</li> <li>● Interferencias causadas por un aparato de TV.</li> </ul>	<ul style="list-style-type: none"> <li>● Conecte a los terminales LINE INPUT del mezclador de audio. No conecte a los terminales MIC.</li> <li>● Limpie la suciedad.</li> <li>● Desconecte el televisor, separe el reproductor del televisor o enchufe el reproductor en una toma de corriente separada.</li> </ul>
Con ciertos discos, se produce mucho ruido, o la reproducción se para.	<ul style="list-style-type: none"> <li>● Disco muy rayado o alabeado.</li> <li>● Disco extremadamente sucio.</li> </ul>	<ul style="list-style-type: none"> <li>● Reemplace el disco.</li> <li>● Limpie el disco.</li> </ul>
Cuando se activa la función de búsqueda automática, la búsqueda de las canciones no termina.	<ul style="list-style-type: none"> <li>● Si la parte de sonido silenciado entre las melodías es larga, el tiempo de búsqueda será largo también.</li> <li>● Si la parte de sonido silenciado dura 10 segundos o más, la reproducción empezará sin la función de localización automática.</li> </ul>	<ul style="list-style-type: none"> <li>● Presione el botón <b>TIME MODE/AUTO CUE</b> durante más de 1 segundo para ajustar a OFF la función de localización automática.</li> </ul>
La función de localización regresiva no puede llevarse a cabo al presionar el botón <b>CUE</b> durante el modo de reproducción.	<ul style="list-style-type: none"> <li>● El punto de localización todavía no está ajustado.</li> <li>● El interruptor <b>DIGITAL OUT MODE</b> está ajustado en la posición [NORMAL].</li> </ul>	<ul style="list-style-type: none"> <li>● Ajuste el punto de localización. (Vea la página 80.)</li> <li>● Ajuste el interruptor <b>DIGITAL OUT MODE</b> en la posición [DJ].</li> </ul>
Al presionar el botón <b>LOOP OUT</b> no se inicia la reproducción de bucle.	<ul style="list-style-type: none"> <li>● Los puntos de localización (puntos de inicio) no se han ajustado.</li> <li>● El interruptor <b>DIGITAL OUT MODE</b> está en la posición [NORMAL].</li> </ul>	<ul style="list-style-type: none"> <li>● Ajuste un punto de localización.</li> <li>● El interruptor <b>DIGITAL OUT MODE</b> está en la posición [DJ].</li> </ul>
El mando de lanzadera no funciona.  El mando de lanzadera no funciona como se desea.	<ul style="list-style-type: none"> <li>● El interruptor <b>DIGITAL OUT MODE</b> está en la posición [NORMAL].</li> <li>● Se ha ajustado un modo de lanzadera incorrecto [<b>VINYL/CDJ</b>].</li> </ul>	<ul style="list-style-type: none"> <li>● El interruptor <b>DIGITAL OUT MODE</b> está en la posición [DJ].</li> <li>● Presione el botón <b>JOG MODE VINYL</b> para ajustar el modo de lanzadera deseado [<b>VINYL o CDJ</b>].</li> </ul>
Las funciones de DJ no operan.	<ul style="list-style-type: none"> <li>● El interruptor <b>DIGITAL OUT MODE</b> está en la posición [NORMAL].</li> </ul>	<ul style="list-style-type: none"> <li>● El interruptor <b>DIGITAL OUT MODE</b> está en la posición [DJ].</li> </ul>
La imagen del televisor fluctúa o las radiodifusiones de FM tienen ruidos.	<ul style="list-style-type: none"> <li>● Las interferencias provienen del reproductor de discos compactos.</li> </ul>	<ul style="list-style-type: none"> <li>● Desconecte el reproductor de discos compactos o separe el reproductor del televisor o sintonizador.</li> </ul>
El disco no gira al conectar la alimentación.	<ul style="list-style-type: none"> <li>● El disco dejará de girar automáticamente cuando no se haya realizado ninguna operación durante 80 minutos o más en el modo de pausa.</li> <li>● Cuando la última canción del disco se termina, el disco deja de girar.</li> </ul>	<ul style="list-style-type: none"> <li>● La reproducción podrá iniciarse pulsando el botón <b>PLAY/PAUSE</b> (▶/II). Presione el botón <b>EJECT</b> (▲) para expulsar el disco.</li> </ul>

- La electricidad estática y otros efectos externos pueden causar mal funcionamiento de este aparato. En este caso, ajuste el interruptor de la alimentación (**POWER**) en la posición OFF y vuélvalo a conectar (ON) después de que el disco se haya parado por completo.
- La unidad no puede reproducir discos CD-R ni discos CD-RW que no están finalizados (discos parciales).
- Este componente está diseñado para reproducir discos de 12 cm y de 8 cm con un adaptador de venta en las tiendas del ramo. Los discos con forma excéntrica no pueden reproducirse, porque pueden causar daños o mal funcionamiento.
- El valor de BPM medido por el CDJ-800 puede ser diferente al valor de BPM grabado en el CD o al de nuestro mezclador de DJ, pero esta diferencia es el resultado de las diferencias en el método utilizado para medir el valor de BPM; no es el resultado de un fallo en el reproductor.

**VERHELPEN VAN STORINGEN**

**Foutmeldingen**

Wanneer de CD-speler CDJ-800 niet behoorlijk werkt, dan wordt op het display een foutcode weergegeven. Zoek de betekenis van de weergegeven foutcode op aan de hand van de onderstaande tabel en verhelp de fout aan de hand van de aanbevolen remedies. Wanneer een foutcode wordt weergegeven die niet in de onderstaande tabel is opgegeven of als dezelfde foutcode zelfs na uitvoering van de opgegeven remedies blijft bestaan, gelieve u dan te richten tot uw dichtstbijzijnde Pioneer Service Center of naar de winkel waarin u uw cd-speler hebt gekocht.

Foutcode	Soort fout	Beschrijving	Mogelijke oorzaken en aanbevolen maatregelen
E-72 01	TOC-leesfout (TOC READ ERROR)	De CD-speler is niet in staat de TOC-gegevens te lezen.	De CD is gebarsten. → Aanbevolen maatregel: CD vervangen.
E-83 01 E-83 02 E-83 03	CD-spelerfout (PLAYER ERROR)	De CD-speler kan de momenteel ingelegde CD niet weergeven.	De CD is vervuild. → Aanbevolen maatregel: CD reinigen.  Als andere CD's wel normaal weergegeven worden, is de CD defect.
E-91 01	Mechanische timeout (MECHANICAL TIME OUT)	De mechanische beweging kon binnen de voorziene tijd niet worden afgesloten.	Stof of een andere vorm van vreemde deeltjes is in de CD-invoergleuf ingedrongen. → Aanbevolen maatregel: stof of andere vreemde deeltjes verwijderen.

**TECHNISCHE GEGEVENS**

**1. Algemeen**

Systeem ..... Compact disc digitaal audiosysteem  
 Voeding ..... 220-240 V wisselstroom, 50/60 Hz  
 Opgenomen vermogen ..... 21 W  
 Bedrijfstemperatuur ..... +5°C – +35°C  
 Bedrijfsvochtigheid ..... 5% – 85%  
 (Er mag geen condensatie van vocht zijn)  
 Gewicht ..... 3,9 kg  
 Buitenafmetingen ..... 305 (B) × 331 (D) × 108,5 (H) mm

**2. Audiogedeelte**

Frequentiebereik ..... 4 Hz – 20 kHz  
 Signaal/ruis-verhouding ..... Meer dan 115 dB (JEITA)  
 Vervorming ..... 0,006% (JEITA)

**3. Toebehoren**

- Gebruiksaanwijzing ..... 1
- Netsnoer ..... 1
- Audiokabel ..... 1
- Bedieningssignaalsnoer ..... 1
- Uitwerp-pen voor geforceerd uitwerpen  
 (zit in een uitsparing in het onderpaneel) ..... 1

**OPMERKING:**

*Wijzigingen in ontwerp en specificaties op grond van verbeteringen voorbehouden.*

**WAARSCHUWING NETSNOER**

S002 Du

Pak het netsnoer beet bij de stekker. Trek de stekker er niet uit door aan het snoer te trekken en trek nooit aan het netsnoer met natte handen aangezien dit kortsluiting of een elektrische schok tot gevolg kan hebben. Plaats geen toestel, meubelstuk o.i.d. op het netsnoer, en klem het niet vast. Maak er nooit een knoop in en verbind het evenmin met andere snoeren. De netsnoeren dienen zo te worden geleid dat er niet per ongeluk iemand op gaat staan. Een beschadigd netsnoer kan brand of een elektrische schok veroorzaken. Controleer het netsnoer af en toe. Wanneer u de indruk krijgt dat het beschadigd is, dient u bij uw dichtstbijzijnde erkende PIONEER onderhoudscentrum of uw dealer een nieuw snoer te kopen.

**Presentación de mensaje de error**

Cuando el reproductor de CD CDJ-800 no sea capaz de funcionar de forma correcta, se visualizará un mensaje de error en el panel del display. Compruebe el código de error visualizado en la tabla siguiente y siga la acción que se recomienda para corregir el error. Si se muestra un código de error distinto al de los que se listan en esta tabla o si se presenta el mismo código de error incluso después de haber llevado a cabo la acción correctora, póngase en contacto con el centro de servicio Pioneer más próximo o con el establecimiento en el que adquirió su reproductor para solicitar asistencia.

Código de error	Tipo de error	Descripción	Causa posible y acción recomendada
E-72 01	Error de lectura TOC (TOC READ ERROR)	El reproductor no puede leer los datos de la TOC.	El disco está roto. → Acción recomendada: sustituir el disco.
E-83 01 E-83 02 E-83 03	Error del reproductor (PLAYER ERROR)	El reproductor no es capaz de reproducir el disco actualmente insertado.	El disco está manchado o sucio. → Acción recomendada: limpie el disco. Si otros discos se reproducen con normalidad, significa que el problema reside en el mismo disco.
E-91 01	Pausa mecánica (MECHANICAL TIME OUT)	Ha fallado el funcionamiento mecánico para completar sin el intervalo de tiempo especificado.	Ha entrado polvo o cualquier otro tipo de partículas extrañas por la ranura de inserción de discos → Acción recomendada: quite el polvo u otras partículas extrañas.

**ESPECIFICACIONES**

**1. Generalidades**

Sistema ..... Sistema audiodigital de discos compactos  
 Alimentación ..... CA 220–240 V, 50/60 Hz  
 Consumo ..... 21 W  
 Temperatura de funcionamiento ..... +5°C – +35°C  
 Humedad de funcionamiento ..... 5% – 85%  
 (No deberá haber humedad de condensación)  
 Peso ..... 3,9 kg  
 Dimensiones ..... 305 (An) × 331 (Prf) × 108,5 (Al) mm

**2. Sección de audio**

Respuesta de frecuencia ..... 4 Hz – 20 kHz  
 Relación señal a ruido ..... Más de 115 dB (JEITA)  
 Distorsión ..... 0,006% (JEITA)

**3. Accesorios**

- Manual de instrucciones ..... 1
- Cable de alimentación ..... 1
- Cable de audio ..... 1
- Cable de control ..... 1
- Pasador de expulsión forzada (colocado en una ranura del panel inferior) ..... 1

**NOTA:**

Las especificaciones y el diseño están sujetos a cambios sin previo aviso con motivos de mejoras.

**PRECAUCIONES CONCERNIENTES A LA MANIPULACIÓN DEL CABLE DE ALIMENTACIÓN**

Tome el cable de alimentación por la clavija. No extraiga la clavija tirando del cable. Nunca toque el cable de alimentación cuando sus manos estén mojadas, ya que esto podría causar cortocircuitos o descargas eléctricas. No coloque la unidad, algún mueble, etc., sobre el cable de alimentación. Asegúrese de no hacer nudos en el cable ni de unirlo a otros cables. Los cables de alimentación deberán ser dispuestos de tal forma que la probabilidad de que sean pisados sea mínima. Una cable de alimentación dañado podrá causar incendios o descargas eléctricas. Revise el cable de alimentación está dañado, solicite el reemplazo del mismo al centro de servicio autorizado PIONEER más cercano, o a su distribuidor. S002 SP





Published by Pioneer Corporation.  
Copyright © 2002 Pioneer Corporation.  
All rights reserved.

---

**PIONEER CORPORATION** 4-1, Meguro 1-Chome, Meguro-ku, Tokyo 153-8654, Japan  
**PIONEER EUROPE NV MULTIMEDIA DIVISION** Pioneer House Hollybush Hill, Stoke Poges, Slough SL2 4QP U.K. TEL: +44-1-753-789-789  
**PIONEER ELECTRONICS AUSTRALIA PTY. LTD.** 178-184 Boundary Road, Braeside, Victoria 3195, Australia TEL: +61-3-9586-6300  
**PIONEER ELECTRONICS ASIACENTRE PTE. LTD.** 253 Alexandra Road, #04-01, Singapore 159936 TEL: +65-6472-1111  
**PIONEER ELECTRONICS DE MEXICO S.A. DE C.V.** San Lorenzo 1009 3er Piso Desp. 302 Col. Del Valle Mexico D.F. C.P. 03100 TEL: 52-55-5688-5290